

# Gliński, Waldemar / Glińska, Nina

---

## Średniowieczne Kielce w świetle ostatnich badań archeologicznych

---

Światowit 8 (49)/Fasc.B, 133-147

---

2009-2010

Artykuł został zdigitalizowany i opracowany do udostępnienia w internecie przez **Muzeum Historii Polski** w ramach prac podejmowanych na rzecz zapewnienia otwartego, powszechnego i trwałego dostępu do polskiego dorobku naukowego i kulturalnego. Artykuł jest umieszczony w kolekcji cyfrowej [bazhum.muzhp.pl](http://bazhum.muzhp.pl), gromadzącej zawartość polskich czasopism humanistycznych i społecznych.

Tekst jest udostępniony do wykorzystania w ramach dozwolonego użytku.

WALDEMAR GLIŃSKI, NINA GLIŃSKA

## ŚREDNIOWIECZNE KIELCE W ŚWIETLE OSTATNICH BADAŃ ARCHEOLOGICZNYCH

(PL. 54–64)

W ostatnich latach, dzięki ratowniczym badaniom archeologicznym, prowadzonym na obszarze Śródmieścia Kielc (Plac św. Wojciecha, ul. Nowosilniczna, Plac św. Tekli) wzrosła nasza wiedza o początkach tego miasta. Niniejszy artykuł stanowi podsumowanie wyników najnowszych badań wykopaliskowych oraz prób rekonstrukcji rozwoju ośrodka kieleckiego w średniowieczu.

## 1. Stan badań archeologicznych

Osadę przedlokacyjną na podstawie badań archeologicznych zrekonstruował Janusz Kuczyński<sup>1</sup>. Jej zasięg ograniczać się miał do obszaru pierwotnego, wydłużonego cypla, otoczonego ciekami wodnymi i bagnami, po którym biegnie dziś ulica IX Wieków Kielc, na odcinku od ulicy Warszawskiej (na wysokości dawnej synagogi) do kościoła św. Wojciecha (Ryc. 1). Od strony wschodniej komunikację umożliwiały połączenia z głównymi traktami. Jedną z tych dróg biegła wzdłuż obecnej ulicy Bodzentyńskiej, prawym brzegiem rzeki Silniczki. Według wspomnianego badacza kształt osady narzucały warunki topograficzne, które wykluczały formę przestrzenną o charakterze łańcuchówka<sup>2</sup>. Powierzchnia osady wynosiła prawdopodobnie około 2 ha. Jej chronologię określono na czasy od X(?) / XI do XIII wieku. Podkreślona została targowa funkcja osady, ze zlokalizowanym w jej wschodniej części drewnianym kościołem pod wezwaniem św. Wojciecha, fundacji książęcej. Powyższe interpretacje oparte zostały jednak na dość niejednoznacznych źródłach archeologicznych.

Badania wykopaliskowe na posesji przy ulicy Bodzentyńskiej nr 27 (stanowisko 1), przeprowadzone w 1959 roku przez Janusza Kuczyńskiego i Zygmunta

Pyzika, doprowadziły do odsłonięcia osadowej jamy zasobowej oraz przypuszczalnego narożnika chaty z paleniskiem i drugiego paleniska w postaci przepalonych kamieni. Odkrycia te skłoniły badaczy do wniosku o funkcjonowaniu w tym miejscu dwóch obiektów mieszkalnych. Inwentarz ruchomy zawierał kilkanaście fragmentów naczyń glinianych, datowanych na XII–XIII wiek, oraz dwa silnie skorodowane zabytki żelazne (nóż i przedmiot o nieokreślonej funkcji).

Szczególnie interesujące wydają się informacje dotyczące cmentarzyska (stanowisko 2) z XII–XIII (?) wieku. Stanowisko hipotetycznie zlokalizowane jest na ulicy Bodzentyńskiej, na wprost kościoła św. Wojciecha. *Okolo 1928 r. podczas prac przy zakładaniu sieci wodno-kanalizacyjnej natrafiono na groby szkieletowe. Według relacji zatrudnionych przy robotach pracowników, dziś nieżyjących: W. Kasprowicza (długoletni pracownik Muzeum Narodowego Kielc) i M. Ciesielskiego z Kielc, zmarli mieli ręce wyciągnięte wzdłuż ciała. W grobach znaleziono różne przedmioty, między innymi ozdoby srebrne, które zabrał proboszcz parafii św. Wojciecha ks. Adam Kuliński. Po jego śmierci miano jakoby wyposażenie grobów przekazać do zbiorów kurii kieleckiej, gdzie jednak obecnie ich nie ma<sup>3</sup>.*

Uznając przekaz za autentyczny, można założyć, że cmentarzysko znajdowało się po drugiej stronie rzeki Silniczki. Najbardziej prawdopodobną interpretacją może być fakt funkcjonowania we wczesnym średniowieczu, po drugiej stronie rzeki, cmentarzyska rządowego związanego z osadą. Następstwem chrystianizacji dokonanej przez Kościół państwowy było funkcjonowanie dwóch kategorii cmentarzy, wyłącznie szkieletowych: pozakościelnych (zwanym też wiejskimi lub rządowymi) i przykościelnych. Te pierwsze były zjawiskiem ograniczonym czasowo, zwykle do 200 lat

<sup>1</sup> J. KUCZYŃSKI, *Kielce przedlokacyjne*, Kielce 1982; tenże, *Materiały archeologiczne do badań nad historią Kielc*, „Rocznik Muzeum Świętokrzyskiego” 1, 1963, 57–65; tenże, *Wyniki nadzoru archeologicznego nad pracami ziemnymi prowadzonymi w związku z przedłużeniem ulicy IX Wieków Kielc w kierunku wschodnim*, Kielce 1974 (maszynopis w archiwum WUOZ w Kielcach); tenże, *Sprawozdanie z nadzoru nad pracami ziemnymi wykonanymi w związku z rozbudową plebanii przy kościele św. Wojciecha w Kielcach*, Kielce 1978 (maszynopis w archiwum WUOZ

w Kielcach); J. KUCZYŃSKI, Z. PYZIK, *Ślady osadnictwa wczesnośredniowiecznego w Kielcach*, „Rocznik Muzeum Świętokrzyskiego” 3, 1966, 92–104; K. SKUPIEŃSKI, (rec.) *Kielce przedlokacyjne (Na marginesie pracy Janusza Kuczyńskiego „Kielce Przedlokacyjne...”)*, „Studia Kieleckie” 3/35, 1982, 99–107.

<sup>2</sup> J. KUCZYŃSKI, *Kielce...*, 26, przyp. 33.

<sup>3</sup> J. KUCZYŃSKI, *Kielce...*, 56; tenże, *Materiały archeologiczne...*, 61–62.

od formalnego aktu chrztu. Nekropole pozakościelne przestały funkcjonować w ciągu 1. połowy XII wieku w związku z powstaniem organizacji sieci parafialnej<sup>4</sup>, której początki wg E. Wiśniowskiego sięgają XI–XII w.<sup>5</sup>

Prace archeologiczne w postaci nadzoru robót ziemnych przy modernizacji ulicy Bodzentyńskiej, przeprowadzone w 2002 roku, nie potwierdziły istnienia cmentarza<sup>6</sup>. Na ulicy Bodzentyńskiej i Wesolej zarejestrowano warstwę o miąższości około 50 cm, będącą współczesną niwelacją pod bruk ulicy; pod nią występowała wychodnia skały dewońskiej, a więc formacji geologicznej. W związku z tym należy odnieść się z dużym dystansem do wniosku o funkcjonowaniu przy ul. Bodzentyńskiej cmentarzyska z XII–XIII (?) w. Zastrzeżenia wynikają z faktu, że zgromadzone na ten temat dane są tylko fragmentaryczne i niepewne, a ponadto wykorzystywanie terenu przykościelnego w celach cmentarnych trwałoby przez bardzo długi okres (z pewnymi przerwami aż do roku 1817).

Na samym Placu św. Wojciecha (w jego południowej strefie – wzdłuż przebiegu pierzei ulicy) odsłonięto warstwy późnonowożytnego gruzu budowlanego, będącego destruktem wcześniejszej zabudowy (XIX–XX-wiecznej). W strefie zalewowej pierwotnej rzeki Silniczki wystąpiły również przemieszane warstwy namulów. Stosunkowo płytko uchwycony poziom skały macierzystej i zalegająca na nim warstwa pod współczesną drogę wskazują na silne deniwelacje i usunięcie nawarstwień kulturowych, w związku z XIX-wieczną regulacją miasta<sup>7</sup> i budową kanalizacji w latach 20. XX wieku (budowa trwała praktycznie do 1939 roku)<sup>8</sup>.

Kolejne relikty osady zostały rozpoznane w trakcie kopania fundamentów pod rozbudowę plebanii kościoła św. Wojciecha (stanowisko 3). Było to kilka fragmentów naczyń glinianych, datowanych dość szeroko na XI–XIII wiek, zdeponowanych na wtórnym złożu, w spływie na-

warstwień położonych wyżej (prace archeologiczne J. Kuczyńskiego w 1978 r.).

Istotnych ustaleń dokonano w trakcie prac archeologicznych prowadzonych w związku z budową ulicy IX Wieków Kielc, na odcinku ulic Warszawskiej i Bodzentyńskiej, w latach 1973–1974 (stanowisko 4). Warstwę wczesnośredniowieczną ujawniono w zachodnim odcinku budowanej ulicy. Rozpocząła się od pierwotnego chodnika ulicy Warszawskiej (wtedy: Rewolucji Październikowej) na wysokości budynku synagogi i występowała na długości 53 metrów w kierunku wschodnim. Warstwa ta, o miąższości 40–60 cm, zalegała bezpośrednio pod podsypką bruku pierwotnej ulicy św. Wojciecha, płynnie przechodząc w piaszczysto-gliniasty całec. Charakteryzowała się ona jednolitą strukturą o brunatno-szarej barwie. Z oczyszczonego profilu wyeksplorowano materiał zabytkowy, składający się z: kilkunastu fragmentów naczyń glinianych, których chronologia mieści się w szerokich ramach XI–XIII w., fragmentu przedmiotu żelaznego o nieokreślonej funkcji (nóż?) oraz fragmentów kości zwierzęcych, kawałków polepy glinianej, węgla drzewnych i okruszków piaskowca. Warstwę zinterpretowano jako użytkowy poziom placu (targowego?). Charakter osadniczy tej jednostki stratygraficznej nie powinien budzić zastrzeżeń.

Na ślady analogicznej warstwy wczesnośredniowiecznej, jednak o miąższości 20–25 cm, bez ruchomego materiału archeologicznego, natrafiono w wykopach pod instalacje „mediów” przy ulicy Niskiej (ówczesnej ul. Związku Walki Młodych)<sup>9</sup>.

W 2002 roku przeprowadzono nadzór archeologiczny nad budową obiektu mieszkalno-usługowego przy ul. IX Wieków Kielc 16. W północno-zachodnim odcinku wykopu pod fundamenty, przy murze działowym z budynkiem Telekomunikacji Polskiej S.A., zarejestrowano ewidentne nawarstwienia kulturowe, z których pozyskano dwa fragmenty ceramiki wczesnośredniowiecznej<sup>10</sup>.

<sup>4</sup> H. ZOLL-ADAMIKOWA, *Wczesnośredniowieczne cmentarzyska szkieletowe Małopolski, cz. I. Źródła*, Wrocław 1966; też, *Formy konwersji słowiańszczyzny wczesnośredniowiecznej a problem przedpiastowskiej chrystianizacji Małopolski*, (w:) J.M. Małecki (red.), *Chryścianizacja Małopolski Południowej. Materiały sesji naukowej odbytej 29 czerwca 1993 roku/Towarzystwo Miłośników Historii i Zabytków Krakowa*, Kraków 1994, 131–139.

<sup>5</sup> E. WIŚNIEWSKI, *Parafie w średniowiecznej Polsce. Struktura i funkcje społeczne*, Lublin 2004, 18–28.

<sup>6</sup> W. GLIŃSKI, *Sprawozdanie z prac archeologicznych nadzoru robót ziemnych modernizacji ul. Bodzentyńskiej i Wesolej w Kielcach*, Kielce 2003 (maszynopis w archiwum WUOZ w Kielcach).

<sup>7</sup> Pierwsze zabrukowanie ulic i placów nastąpiło w latach 20. XX wieku, w związku z realizacją planu regulacji miasta, zatwierdzonego przez Komisję Wojewódzką w roku 1823.

<sup>8</sup> W roku 1838 jedynie z zamku, lazaretu i więzienia odprowa-

dzano nieczystości krytym kanałem murowanym. Dyskutowane od lat 20. XIX wieku projekty budowy kanalizacji nie były realizowane, aż do czasu podpisania kontraktu z amerykańską firmą „Ulen and Comp.” w 1926 roku; por. J. PAZDUR, *Dzieje Kielc 1864–1939*, Wrocław 1971, 98–234.

<sup>9</sup> J. KUCZYŃSKI, *Kielce...*, 57; tenże, *Sprawozdanie z nadzoru archeologicznego pełnionego nad pracami ziemnymi związanymi z przedłużeniem ul. IX Wieków Kielc na odcinku między ulicami: Rewolucji Październikowej i Niskiej*, Kielce 1973 (maszynopis w archiwum WUOZ w Kielcach). Dokumentacja z przedstawionych badań i nadzorów archeologicznych, wraz z ruchomym materiałem zabytkowym, znajduje się w Muzeum Narodowym w Kielcach.

<sup>10</sup> W. GLIŃSKI, *Dokumentacja nadzoru archeologicznego przy kopaniu fundamentów realizacji budynku mieszkalno-usługowego przy ul. IX Wieków 16 w Kielcach*, Kielce 2002 (maszynopis w archiwum WUOZ w Kielcach).

Kolejne nadzory archeologiczne, przeprowadzone w 2004 roku przy budowie kolektora deszczowego w ulicy IX Wieków Kielc, nie przyniosły istotnych danych stratygraficznych na temat osady przedlokacyjnej z okresu wczesnego średniowiecza<sup>11</sup>.

Przedstawione źródła archeologiczne tylko częściowo potwierdzają rekonstrukcję, interpretację funkcjonalną oraz chronologię osady, zaproponowaną przez Janusza Kuczyńskiego. Brak pełnych sekwencji stratygraficznych, ewidentnych zespołów obiektów mieszkalnych oraz stosunkowo mała ilość ruchomego materiału zabytkowego nie pozwalają sprecyzować szerokich ram datowania, obejmujących XI–XIII wiek.

## 2. Rys historyczny

Przedstawione datowanie osady przedlokacyjnej potwierdza natomiast analiza źródeł pisanych<sup>12</sup>. W końcu XI lub na początku XII wieku ufundowany został drewniany kościół św. Wojciecha. Wzniesiono go przy osadzie, po jej wschodniej stronie, zapewne w miejscu dzisiejszego kościoła. Z informacji Jana Długosza wynika, że w jego czasach był to drewniany kościółek, położony na wzniesieniu za miastem<sup>13</sup>. Według Eugeniusza Wiśniowskiego można przyjąć książęcą fundację kościoła św. Wojciecha, pełniącego funkcje parafialne oraz misyjne w okresie XI–XII wieku. Jako fundatora wskazywano Władysława Hermana lub –

co wydaje się bardziej prawdopodobne – Bolesława Krzywoustego<sup>14</sup>. Według Józefa Szymańskiego przy kościele św. Wojciecha funkcjonowało zgromadzenie kanonickie (kanonicy świeccy)<sup>15</sup>.

### Zagadnienie kasztelanii kieleckiej

Problem pierwotnej lokalizacji siedzib administracji państwowej przedstawił Stanisław Arnold, przyjmując Kielce i Tarczek jako czoła monarszych kasztelanii<sup>16</sup>. Termin „kasztelania” w odniesieniu do Kielc pojawia się najwcześniej w roku 1227 (*in territoriis Kielcensi et Tharsensi castellaniarum*)<sup>17</sup>, a więc w czasie, kiedy dobra te należały już do biskupów krakowskich. Kazimierz Tymieniecki zinterpretował tę informację jako dowód funkcjonowania w Kielcach i Tarczku kasztelanii monarszej oraz ośrodków handlowych, których początki odnosi on do przełomu X i XI wieku<sup>18</sup>. Podobnie uważali Tadeusz Kutrzeba, Zygmunt Wojciechowski, Jerzy Wyrozumski<sup>19</sup>. Odmienne twierdzą Józef Szymański oraz Feliks Kiryk, sądząc, że Kielce i Tarczek nigdy nie pełniły funkcji grodu kasztelańskiego<sup>20</sup>. Za kasztelaniami kluczy dóbr biskupich w Kielcach i Tarczku wypowiadał się Włodzimierz Semkowicz<sup>21</sup>. Według Stanisława Kołodziejskiego siedziby obronne biskupów pojawiły się już na przełomie XII i XIII w., jako ośrodki administracyjne, klucze majątkowe, okresowe rezydencje biskupów oraz urzędników kancelarii biskupiej<sup>22</sup>. W przypadku Kielc dodatkową trudność w uznaniu ich za kasztelanię książęcą stanowić miało

<sup>11</sup> W. GLIŃSKI, K. RYBA, *Prace archeologiczne nadzoru robót ziemnych budowy kolektora deszczowego w Al. IX Wieków Kielc. Problematyka średniowiecznej przedlokacyjnej osady Kielc*, Kielce 2005, (maszynopis w archiwum WUOZ w Kielcach).

<sup>12</sup> K. TYMIENIECKI, *Początki Kielc w związku z pierwotnym osadnictwem Łysogór*, „Pamiętnik Świętokrzyski” 1, 1931, 64–79; J. PAZDUR, *Dzieje Kielc do 1863 roku*, Wrocław 1967; J. SZYMAŃSKI, *O źródłach pisanych do dziejów Kielc w średniowieczu*, „Rocznik Muzeum Świętokrzyskiego” 8, 1973, 41–63; Z. GULDON, *Początki Kielc*, „Kwartalnik Kieleckiego Towarzystwa Naukowego” 5, 1972, 45–50; F. KIRYK, *Urbanizacja Małopolski. Województwo sandomierskie XIII–XVI wiek*, Kielce 1994, 54–55.

<sup>13</sup> *Joannis Długosz Senioris Canonici Cracoviensis Liber Beneficiorum dioecesis Cracoviensis*, t. I: *Ecclesia Cathedralis Cracoviensis – Ecclesiae Collegiatarum*, (w:) *Joannis Długosz Senioris Canonici Cracoviensis Opera Omnia cura Alexandri Przędzicki edita*, t. VII, Cracoviae 1863, 452.

<sup>14</sup> F. MAZUREK, *Kościół i parafia św. Wojciecha w Kielcach*, Kielce 1935; E. WIŚNIEWSKI, *Początki kościoła i parafii św. Wojciecha w Kielcach*, „Nasza Przeszłość” 57/1982, 155–169; por. tenże, *Parafie...*

<sup>15</sup> J. SZYMAŃSKI, *Kanonikat świecki w Małopolsce. Od końca XI do połowy XIII wieku*, Lublin 1995.

<sup>16</sup> S. ARNOLD, *Terytoria plemienne w ustroju administracyjnym Polski Piastowskiej (w. XII–XIII)*, Kraków 1927; także: Z. WOJCIECHOWSKI, *Momenty terytorialne organizacji grodowej w Polsce piastowskiej*, Lwów 1924.

<sup>17</sup> *Kodeks dyplomatyczny katedry krakowskiej św. Wacława*, cz. 1,

E. Piekosiński (wyd.), Kraków 1874, 25; cyt. za: F. KIRYK, *Urbanizacja...*, 55, przyp. 8.

<sup>18</sup> K. TYMIENIECKI, *Początki Kielc...*, 64–79.

<sup>19</sup> T. KUTRZEBA, *Historia ustroju Polski w zarysie*, Warszawa 1949, 68; Z. WOJCIECHOWSKI, *Ze studiów nad organizacją państwa polskiego za Piastów*, Lwów 1924, 44–47; tenże, *Momenty terytorialne...*, 45–46; J. WYROZUMSKI, *Rozwój sieci miejskiej w Małopolsce w średniowieczu*, „Kwartalnik Historii Kultury Materialnej” XXVIII/3, 1980, 365–366.

<sup>20</sup> J. SZYMAŃSKI, *Kanonicy świeccy narzędziem feudalnej organizacji włości kieleckiej biskupów krakowskich na przełomie XII i XIII wieku*, „Rocznik Muzeum Świętokrzyskiego” 3, 1966, 305, przyp. 2; tenże, *Kanonikat...*; tenże, *O źródłach pisanych...*, 50n; podobnie wcześniej: A. GIEYSZTOR, *Krajobraz Międzyrzeczka Pilicy i Wisły we wczesnym średniowieczu*, (w:) T. Wąsowicz, J. Pazdur (red.), *Studia Sandomierskie. Materiały do dziejów miasta Sandomierza i regionu sandomierskiego*, Warszawa 1967, 26; F. KIRYK, *Urbanizacja...*, 54.

<sup>21</sup> W. SEMKOWICZ, *Ród Awdanów w wiekach średnich*, Poznań 1917, 174.

<sup>22</sup> S. KOŁODZIEJSKI, *Uwagi o średniowiecznym budownictwie obronnym biskupów krakowskich*, „Teki Krakowskie” III, 1996, 137; tenże, *Obronne siedziby biskupów krakowskich. Zarys problematyki badawczej*, (w:) L. Kajzer (red.), *Siedziby biskupów krakowskich na terenie dawnego województwa. Materiały z sesji naukowej, Kielce 20 IX 1997*, Kielce 1997, 8; tenże, *Wstęp do studiów nad średniowiecznymi rezydencjami obronnymi możnowładztwa w województwie sandomierskim*, (w:) J.L. Adamczyk (red.), *Przemiany architektury rezydencjonalnej w XV–XVIII w. na terenie dawnego województwa sandomierskiego*, Kielce 2000, 11, 13.

istnienie pobliskiej kasztelanii w Małogoszczy. Jan Pazdur natomiast zastrzega, że nie jest jasne, o jaką kasztelanię chodzi – władzy państwowej czy ośrodek zarządzania prywatnym majątkiem ziemskim biskupów krakowskich<sup>23</sup>. Uważa on, że pierwotne centrum tego ośrodka znajdowało się w Cedzynie nad Lubrzanką, Kielce zaś wysunęły się na miejsce centralne dopiero po ufundowaniu kościoła św. Wojciecha, co miało nastąpić w roku 1086<sup>24</sup>. Ostatnio w tej kwestii Czesław Hadamik postawił hipotezę o funkcjonowaniu książecego grodu kasztelańskiego w Tumlinie<sup>25</sup>.

### Nadanie książece na rzecz biskupa krakowskiego

Od XII wieku rejon Łysogór wraz z Kielcami przeszedł na własność biskupów krakowskich. Według Stanisława Smolki nadanie na rzecz biskupstwa krakowskiego nastąpiło za czasów Bolesława Chrobrego<sup>26</sup>, według Karola Potkańskiego – za czasów Bolesława Krzywoustego<sup>27</sup>, a Henryk Łowmiański, negując oba te stanowiska, doszedł do wniosku, że nadawcą owego dużego kompleksu dóbr na północnej rubieży diecezji mógł być tylko Bolesław II Śmiały<sup>28</sup>. Józef Dobosz stwierdził, że w 2. połowie XI wieku darowiznę uczynił król Bolesław, ale nie należy wykluczać – jako ofiarodawcy – jego ojca Kazimierza Odnowiciela<sup>29</sup>. Natomiast Marek Derwich przesuwając nadanie na rzecz instytucji kościelnych na wiek XII, przy czym nie był to według tego badacza akt jednorazowy, ale co najmniej dwuetapowy<sup>30</sup>. Najpierw, zapewne z rąk Bolesława Krzywoustego, biskupstwo krakowskie otrzymało ośrodek kielecki. Kielce stały się bazą ekspansji osadniczej biskupstwa na północny wschód od tej miejscowości. Później, w drugiej połowie XII wieku, biskupstwo otrzymało (od Bolesława

Kędzierzawego lub Kazimierza Sprawiedliwego) ośrodek z centrum w Starym Tarczku (Świętomarzy). Zbigniew Brzeziński uważa zaś, że Władysław Herman, po wygnaniu Bolesława Szczodrego i utracie tronu krakowskiego, poprzez nadanie kieleckiego klucza dóbr mógł starać się utrzymać kontakt z krakowskim biskupstwem i manifestować swoje prawa do osady kieleckiej<sup>31</sup>. Późniejsze nadanie Świętomarzy wraz z przyległościami wiązałyby się z pokutą Bolesława Krzywoustego po osłepieniu swego brata Zbigniewa. Hipotezy te zmieniają dotychczasowe ustalenia dotyczące Tarczka jako osady targowej, będącej czołem kasztelanii monarszej, i są zgodne z wynikami badań archeologicznych<sup>32</sup>.

### Problem średniowiecznego osadnictwa okolic Kielc

Kolejna wątpliwość dotyczy rozdzielenia, jako stref o odmiennych powiązaniach, dwóch skupień osadniczych z okresu wczesnego średniowiecza: nad górną Nidą i w północno-wschodnich Łysogórach<sup>33</sup>. Na pierwsze z wymienionych wpływ miały oddziaływanie docierające z kierunku południowego (krakowskiego). Tadeusz Lalik zwrócił uwagę na związek rejonu Kielc z osadnictwem ziemi krakowskiej<sup>34</sup>. Od osadnictwa sandomierskiego oddzielała je pasmo lasów. Obydwa skupienia rozdzielała więc wyraźna „pustka osadnicza” wynikająca z warunków środowiskowych. Ośrodek dóbr w Kielcach (klucz kielecki) miał także zapewne starszą metrykę<sup>35</sup>. Podlegały mu bardzo obszerne, ale trudne do zagospodarowania, tereny między Łysogórami a Kamienną (łysogórskie skupienie osadnicze)<sup>36</sup>. Z ośrodka kieleckiego biskupi krakowscy podjęli ekspansję osadniczą na pierwotnie książece obszary, z wcześniejszym

<sup>23</sup> J. PAZDUR, *Dzieje Kielc do 1863 roku...*, 16–24; tenże, *O początkowych siłach miastotwórczych na terenie Kielc*, „Zeszyty Kieleckie” 1973, 7–16.

<sup>24</sup> Przytaczana data 1086 roku nie jest udokumentowana w źródłach pisanych; por. F. MAZUREK, *Kościół i parafia...*; E. WIŚNIEWSKI, *Początki kościoła...*, 162–163.

<sup>25</sup> CZ. HADAMIK, *Pierwsze wieki Kielc. Kasztelania kielecka od przelomu XI i XII do połowy XIV stulecia*, Kielce 2007.

<sup>26</sup> S. SMOLKA, *Mieszko Stary i jego wiek*, Warszawa 1959, 67.

<sup>27</sup> K. POTKAŃSKI, *Puszcza radomska*, (w:) F. Bujak (red.), *Pisma pośmiertne Karola Potkańskiego*, t. I, Kraków 1922, 135.

<sup>28</sup> H. ŁOWMIAŃSKI, *Początki Polski*, t. VI: *Polityczne i społeczne procesy kształtowania się narodu do początku wieku XIV*, Warszawa 1985, 368–370.

<sup>29</sup> J. DOBOSZ, *Monarchia i możni wobec Kościoła w Polsce do początku XIII wieku*, Poznań 2002, 134.

<sup>30</sup> M. DERWICH, *W kręgu łysogórskiego opactwa benedyktynów. Studia*, Kielce 2006, 68.

<sup>31</sup> Z. BRZEZIŃSKI, *Geneza Tarczka*, (w:) K. Bracha, B. Wojcie-

chowska (red.), *Bodzentyń. Studia z dziejów miasta*, Kielce 2005, 79–98; T. WOJCIECHOWSKI, *Szkice historyczne jedenastego wieku*, Warszawa 1925, 277–298; E. WIŚNIEWSKI, *Początki kościoła...*, 161.

<sup>32</sup> J. KUCZYŃSKI, Z. PYZIK, *Badania osady wczesnośredniowiecznej w Świętomarzy, pow. Itża*, „Rocznik Muzeum Świętokrzyskiego” 4, 1967, 109–147.

<sup>33</sup> S. HOCZYK-SIWKOWA, *Małopolska północno-wschodnia w VI–X wieku. Struktury osadnicze*, Lublin 1999, 96.

<sup>34</sup> T. LALIK, *Sandomierskie we wcześniejszym średniowieczu. Prowinca, księstwo, województwo*, (w:) T. Wąsowicz, J. Pazdur (red.), *Studia Sandomierskie. Materiały do dziejów miasta Sandomierza i regionu sandomierskiego*, Warszawa 1967, 54.

<sup>35</sup> S. KUMOR, *Dzieje diecezji krakowskiej do roku 1795*, t. I, Kraków 1998, 186.

<sup>36</sup> W. GLIŃSKI, *Osadnictwo starszej fazy wczesnego średniowiecza na północno-wschodnich stokach Łysogór – analiza materiałów*, (w:) K. Bracha, Cz. Hadamik (red.), *Sacrum pogańskie – sacrum chrześcijańskie. Kontynuacja miejsc kultu we wczesnośredniowiecznej Europie środkowej*, Warszawa 2010, 457–503.

osadnictwem plemiennym, zlokalizowane na północny wschód od Kielc. Rozrost posiadłości biskupich w kierunku wschodnim, na tereny obfitujące w dobre gleby, skutecznie hamowało bujnie „rozkrzewione” osadnictwo rycerskie, o nieznaną bliżej genezę (zapewne z końca XI–XIII wieku)<sup>37</sup>.

### Kwestia osady targowej

W świetle podanych wyżej źródeł funkcję osady wokół kościoła św. Wojciecha, która została przekazana biskupom krakowskim, określano dotychczas – zgodnie z ustaleniami Karola Potkańskiego – jako targową<sup>38</sup>.

Pod koniec XII wieku ośrodki miejskie i targi otrzymywały – w zamian za określony czynsz – targ wolny, czyli nieobciążony opłatami targowymi na rzecz księcia, uwolniony od jurysdykcji kasztelanów, a także od świadczeń w naturze, posługach i pieniądzu na rzecz urzędników książęcych. Granice tych immunitetów bywały różne i uzależnione od roli ośrodka miejskiego. Mniejsze miasta korzystały z tej możliwości w ciągu XIII, a nawet w XIV i XV wieku, bardzo późno przechodząc z polskiego prawa miejskiego na rzecz stosowanego od XIII wieku prawa niemieckiego<sup>39</sup>.

Według Karola Buczka najstarsze targi na terenach polskich istniały tylko przy głównych grodach<sup>40</sup>. Najprostszy w swym założeniu targ składał się z ogrodzonego pola, karczmy i kościółka. Można mówić o targach cotygodniowych lub rocznych. Zjawisko to pojawiło się dopiero w XIII wieku i dotyczyło ukształtowanych administracyjnie ośrodków na prawie miejskim. Zatem należy krytycznie podejść do interpretacji o targowej funkcji osady przy kościele św. Wojciecha w XI(?)–XII wieku, przy

założeniu braku siedziby administracji wczesnopaństwowej (kasztelanii), jak również faktu, że szlaki handlowe omijały podmokłe i leśne obszary wczesnośredniowiecznego osadnictwa Kielc<sup>41</sup>. Interpretacja ta nie znajduje potwierdzenia ani w źródłach pisanych, ani archeologicznych.

Z roku 1295 pochodzi dokument, w którym Kielce zostały określone terminem *locum forense* (miejsce targowe), wydany przez króla czeskiego Wacława II; zezwolił on biskupowi Muskacie na wzniesienie umocnień w Kielcach, Tarczku i Iłży<sup>42</sup> – osadach położonych w dobrach biskupa krakowskiego. Ta osada, którą można lokalizować w okolicach Rynku i ulicy Orlej, niewątpliwie pełniła funkcje targowe, co potwierdzają ostatnie studia urbanistyczne Dariusza Piotrowicza<sup>43</sup> (**Ryc. 2**).

### Analiza przestrzenna rozwoju średniowiecznych Kielc

Wracając do analizy rozwoju przestrzennego Kielc, należy wspomnieć, iż na południe od osady, przy kościele św. Wojciecha, na skalistym wzniesieniu zbudowano kolegiatę pod wezwaniem Najświętszej Marii Panny<sup>44</sup>. Została ona ufundowana w 1171 roku przez biskupa krakowskiego Gedkę z rodu Powalów, który fundował też między innymi klasztor cysterski w Wąchocku<sup>45</sup>. Konsekracja murowanej kolegiaty mogła nastąpić w 1213 roku, a przy tej sposobności dokonano nadania na jej rzecz „kanonii żydowskiej”, przeniesionej z kościoła św. Piotra i Pawła w Kijach<sup>46</sup>. Kolegiata przejęła uposażenie i funkcje parafialne od kościoła św. Wojciecha. Teren wokół kolegiaty stał się nowym miejscem lokalnego cmentarza przykościelnego. Szczególnie istotne było funkcjonowanie przy kolegiacie rezydencji biskupów krakowskich w formie dworu<sup>47</sup>.

<sup>37</sup> M. DERWICH, *Osadnictwo regionu świętokrzyskiego w okresie średniowiecza. Uwagi na marginesie badań nad opactwem świętokrzyskim*, (w:) K. Bracha (red.), *Bodzentyń. Z dziejów miasta w XII–XX wieku*, Kielce 1998, 39–51; W. GLIŃSKI, *Łysogórskie skupienie osadnicze z okresu średniowiecza. Wyniki badań powierzchniowych Archeologicznego Zdjęcia Polski. Próba przedstawienia problematyki*, (w:) K. Bracha, B. Wojciechowska (red.), *Bodzentyń. Studia z dziejów miasta*, Kielce 2005, 30–77.

<sup>38</sup> K. POTKAŃSKI, *Puszcza...*, 138–139.

<sup>39</sup> A. GIEYSZTOR, *Geneza miast polskich i ich dzieje do końca XV wieku*, (w:) M. Siuchniński (red.), *Miasta polskie w tysiącleciu*, t. I, Wrocław 1965, 17.

<sup>40</sup> K. BUCZEK, *Targi i miasta na prawie polskim*, Wrocław 1964.

<sup>41</sup> T. WĄSOWICZ, *Sandomierska sieć drożna w wiekach średnich*, (w:) T. Wąsowicz i J. Pazdur (red.), *Studia sandomierskie. Materiały do dziejów miasta Sandomierza i regionu sandomierskiego*, Warszawa 1967, 111–130, ryc. 1.

<sup>42</sup> *Kodeks dyplomatyczny...*, cz.1, 130, nr 101; cyt. za: F. KIRYK, *Urbanizacja...*, 55, przyp. 8.

<sup>43</sup> Niepublikowane studia D. PIOTROWICZA, por. tenże, *Urok Orlej*, „TERAZ. Świętokrzyski Magazyn Kulturalny”, marzec 2008,

rok V, nr 3/9510, 6–7. Autorzy składają serdeczne podziękowania za udostępnienie materiałów.

<sup>44</sup> J.L. ADAMCZYK, *Wzgórze Zamkowe w Kielcach*, Kielce 1991 – tam literatura przedmiotu.

<sup>45</sup> J. DOBOSZ, *Działalność fundacyjna Kazimierza Sprawiedliwego*, Poznań 1995, 161–172; tenże, *Monarchia i możni...*, 415.

<sup>46</sup> Określenie „kanonia żydowska”, występujące od XV w., pochodzi od wsi Żydówek, która stanowiła część uposażenia. J. SZYMAŃSKI, *Kanonikat...*, 43; J. WRONISZEWSKI, *O początkach kościoła w Kijach*, „Roczniki Humanistyczne” 48/2, 2000, 626–629; T. GIERGIEL, *Rycerstwo ziemi sandomierskiej. Podstawy kształtowania się rycerstwa sandomierskiego do połowy XIII wieku*, Warszawa 2004, 68–120.

<sup>47</sup> J. KUCZYŃSKI, *Kielecka rezydencja biskupów krakowskich*, „Rocznik Muzeum Narodowego w Kielcach” 15, 1989, 15–52; J.L. ADAMCZYK, *Wzgórze...*, 21–23; tenże, *Kielecka rezydencja biskupów krakowskich*, (w:) L. Kajzer (red.), *Siedziby biskupów krakowskich na terenie dawnego województwa sandomierskiego. Materiały z sesji naukowej Kielce 20 IX 1997*, Kielce 1997, 87–91; M. SOBALA, *Dwór kielecki. Rezydencja biskupów krakowskich w Kielcach w świetle nieznanego inwentarza z 1635 roku*, „Rocznik Muzeum Narodowego w Kielcach” 25, 2010, 27–70.

Tak więc na przełomie XII i XIII wieku zaczął funkcjonować nowy ośrodek administracyjno-kościelny, połączony z osadą po drugiej stronie rzeki Silniczki drogą, prowadzącą do kolegiaty wzdłuż (dzisiejszych) ulic Dużej<sup>48</sup> bądź Małej<sup>49</sup>. Pozostałością układu urbanistycznego miasta lokacyjnego jest zapewne Rynek z drogą do kolegiaty. Ważną informacją jest fakt przekazany w XV-wiecznej relacji Jana Długosza, że kościół św. Wojciecha znajdował się poza miastem. Tak więc starsza osada wokół tego kościoła nie znalazła się w granicach miasta lokacyjnego.

Według Janusza Kuczyńskiego istniały dwa skupiska osadnicze: osada „starokielecka” przy kościele św. Wojciecha oraz ośrodek biskupi, skupiony przy kolegiacie, wraz z późnośredniowiecznym miastem, usytuowanym w rejonie obecnego Rynku<sup>50</sup>. Miasto lokacyjne powstało zapewne w wieku XIII (analogicznie jak inne miasta biskupów krakowskich: Tarczek i Ilża)<sup>51</sup>, w połowie XIV wieku – na prawie magdeburskim (*civitas Kelczenesis* – 1359)<sup>52</sup>, choć źródła poświadczają posiadanie prawa magdeburskiego dopiero w roku 1459<sup>53</sup>, które potwierdzone zostało w 1535 roku<sup>54</sup>.

#### Kościół św. Wojciecha w czasach nowożytnych

Kolejne informacje o kościele św. Wojciecha pochodzą z dokumentu z roku 1573. Wice-kustosz katedry kieleckiej, Piotr, w swym testamencie uczynił zapis na rzecz reperacji drewnianych budynków kościoła<sup>55</sup>. Autor monografii kościoła św. Wojciecha w Kielcach – ks. Franciszek

Mazurek – przyjmuje hipotetyczne funkcjonowanie drewnianego kościółka o funkcji kościoła cmentarnego za czasów biskupa Jana Konarskiego (biskup krakowski w latach 1524–1535)<sup>56</sup>.

W 1763 roku, w miejsce drewnianego, wzniesiono kościół murowany o funkcji kaplicy cmentarnej, z fundacji kustosa katedry kieleckiej – Józefa Rogalli<sup>57</sup>. Cmentarz przykościelny ciągnął się w stronę południową, aż do strumienia Silniczki. Był oparkowany, z wejściem przez most od strony rzeki. Według wizytacji z roku 1791 na jego terenie znajdowała się drewniana dzwonnica i kostnica oraz zachowana do dnia dzisiejszego kamienna latarnia umarłych<sup>58</sup>. W 1765 cmentarz ten został poszerzony<sup>59</sup>. Od strony południowej do terenu cmentarza przylegał mały budynek szpitala, czyli przytułku, fundacji Teresy i Walentego Leksińskich (mieszczan kieleckich) z roku 1772<sup>60</sup>, którego mieszkańcem w 1788 roku był jeden „dziad”<sup>61</sup>. Na początku XIX wieku, po zajęciu Kielc przez Austriaków, którzy zabronili chowania zmarłych na cmentarzach przykościelnych, na terenach dawnego folwarku biskupiego Psiarnia, będącego od 1789 roku własnością skarbu, powstał – zgodnie z przepisami Komisji Urządzącej Galicję Zachodnią – nowy cmentarz, zwany cmentarzem św. Józefa (cmentarz „stary”)<sup>62</sup>. Kościół stracił więc dochody z pochówków. Chyląca się ku upadkowi świątynia została odrestaurowana w 1827 roku. W roku 1836 remont kontynuowano oraz uporządkowano cmentarz poprzez splantowanie, obsadzenie drzewami, zbudowanie domku dla kościelnego oraz szopy na karawany<sup>63</sup>.

<sup>48</sup> J.L. ADAMCZYK, *Rynek w Kielcach. Przekształcenia przestrzenne i zabudowa mieszczańska Kielc lokacyjnych w XVII–XIX wieku*, Kielce 1993, 19.

<sup>49</sup> Niepublikowane studia D. PIOTROWICZA, *Teoria Elementów Kompozycji Urbanistycznej, jako narzędzie poznawania i oceny układu przestrzennego miasta, na przykładzie Kielc*, Kielce 2007 (maszynopis w Katedrze Architektury i Urbanistyki Wydziału Budownictwa i Inżynierii Środowiska Politechniki Świętokrzyskiej).

<sup>50</sup> J. KUCZYŃSKI, *Kielce...*, 56.

<sup>51</sup> F. KIRYK, *Lokacje miast biskupich w prepozyturze kieleckiej*, (w:) L. Kaczanowski (red.), *Pamiętnik świętokrzyski. Studia z dziejów kultury chrześcijańskiej*, Kielce 1991, 47–63; M. BOGUCKA, H. SAMSONOWICZ, *Dzieje miast i mieszczaństwa w Polsce przed-rozbiorowej*, Wrocław 1986, 86.

<sup>52</sup> *Kodeks dyplomatyczny...*, cz.1, 130, nr 215; cyt. za: K. SKUPIEŃSKI, (rec.) *Kielce przedlokacyjne...*, 106, przyp. 33.

<sup>53</sup> R. GULDON, Z. GULDON, *Przywilej lokacyjny Kielc z 1459 roku*, „Rocznik Muzeum Świętokrzyskiego” 9, 1975, 309–314.

<sup>54</sup> R. GULDON, Z. GULDON, *Przywilej królewski dla Kielc z 1535*, „Kieleckie Studia Historyczne” 1, 1976, 53–54; por. F. KIRYK, *Urbanizacja...*, 54.

<sup>55</sup> *Archiwum Kurii Metropolitalnej Kraków*, Ac. Ep. sygn. 30, k.80 – 80v; za: J.L. ADAMCZYK, *Rynek...*, 41, przyp. 119.

<sup>56</sup> F. MAZUREK, *Kościół i parafia...*, 36–37; L. ŁĘTOWSKI, *Katalog*

*biskupów, prałatów i kanoników krakowskich*, t. 1–4, Kraków 1852–1853; K.R. PROKOP, *Poczet biskupów krakowskich*, Kraków 1999.

<sup>57</sup> Na temat kustosa Józefa Rogalli – por. P.J. STARZYK, *Rodzina Rogallich z Jezioran i kariery jej przedstawicieli w latach 1655–1772*, „Komunikaty Mazursko-Warmińskie” 3 (253), 2006, 341–361.

<sup>58</sup> J.L. ADAMCZYK, *Rynek...*, 41; P.J. STARZYK, *Krypty kościelne i cmentarze przykościelne kieleckiej parafii kolegiackiej w latach 1735–1796*, (w:) J. Szczepański (red.), *Czas daleki, czas bliski*, Kielce 2007, 48; T. WRÓBEL, *Osiemsetlecie fundacji bpa Gedeona w Kielcach*, „Kielecki Przegląd Diecezjalny” 5, 1971, 203, 228; J. SZCZEPAŃSKI, *Cmentarze kieleckie*, Kielce 1982, 4.

<sup>59</sup> J. SZCZEPAŃSKI, *Cmentarze...*, 4; na temat funkcji cmentarzy – por. S. BYLINA, *Kościół w przestrzeni wiejskiej na ziemiach polskich w późnym średniowieczu. O rzeczach minionych*, „Studia i Materiały z Historii Kultury Materialnej” 71, 2006, 35–45.

<sup>60</sup> Akta Diecezji Kieleckiej, Akta parafii św. Wojciecha z lat 1772–1863, sygn. PK-6/1,k, cyt. za: P.J. STARZYK, *Krypty kościelne...*, 33–57; P.J. STARZYK, K. STARZYK-ŁUSZCZ, *XVIII-wieczny szpital św. Wojciecha w Kielcach*, „Studia Medyczne Akademii Świętokrzyskiej” 6, 2007, 83–86.

<sup>61</sup> J.L. ADAMCZYK, *Rynek...*, 41, przyp. 123.

<sup>62</sup> J. SZCZEPAŃSKI, *Cmentarze...*, 4–6.

<sup>63</sup> F. MAZUREK, *Kościół i parafia...*, 41–45.

Wysoce prawdopodobne jest, że wymienione obiekty czytelne są na Pomiarze Kielc z 1872 roku<sup>64</sup>. W 1823 roku rozpoczęto budowę kanału regulującego strumień Silniczki. W związku z tym zmniejszono zasięg cmentarza przykościelnego, zbudowano wokół niego w 1837 roku nowe ogrodzenia (przesuwając go w kierunku północnym). Zatem po stronie południowej cmentarza powstał plac, który stał się załączkiem obecnego Placu Św. Wojciecha. W 1882 roku poszerzono plac przed kościołem, jak i drogę wzdłuż zachodniego ogrodzenia cmentarza<sup>65</sup>. W latach 1880–1889 kościół został przebudowany według projektu Franciszka Kowalskiego na kościół parafialny wraz z plebanią (na miejscu pierwotnej szopy na karawany)<sup>66</sup>.

### 3. Wyniki badań archeologicznych

#### Plac św. Wojciecha

Badania archeologiczne na Placu św. Wojciecha w Kielcach przeprowadzono w wyniku nadzorów przy pracach ziemnych pod przebudowę powierzchni placu. W grudniu 2006 roku rozpoczęto prace archeologiczne przy budowie instalacji sanitarnych na wysokości bramy wejściowej do kościoła. W ich wyniku zarejestrowano pod warstwami niwelacyjnymi z okresu nowożytnego (XIX–XX w.) liczne pochówki pierwotnego cmentarza przy kościele św. Wojciecha, jego prawdopodobny zasięg w kierunku południowym oraz mocno zniszczoną wkopami grobowymi warstwę osadniczą z okresu wczesnego średniowiecza.

Następnie, zimą i wiosną 2007 roku, prowadzono dalsze nadzory archeologiczne przy korytowaniu powierzchni placu pod budowę nowej nawierzchni. W ich wyniku, przy południowo-zachodnim narożniku muru ogrodzenia kościoła, stwierdzono obecność relikwów fundamentów nowożytnego obiektu mieszkalnego (obiekt I). Po jego wstępnym oczyszczeniu zarejestrowano pozostałości licznych pochówków oraz jednolitą warstwę ciemnej ziemi, zawierającą liczny materiał ceramiczny z okresu wczesnego średniowiecza. Ta ostatnia obserwacja dała asumpt do przeprowadzenia metodycznych badań archeologicznych. Od miejsca odkrycia obiektu I z czytelną warstwą z ceramiką, którą roboczo datowano na XI–XIII wiek, po południowej i zachodniej stronie wytyczono dwa wykopy kontrolne (wykop 2 i 3), których eksploracja nie przyniosła interesujących

wyników. Wobec powyższego, wytyczono wykop badawczy przy obiekcie I (wykop 1), przystępując do metodycznych prac wykopaliskowych (**Ryc. 3**).

W lipcu 2010 roku na stanowisku przy ul. Nowosilniczej w Kielcach (po zachodniej stronie Placu św. Wojciecha) przeprowadzono kolejne ratownicze badania archeologiczne, związane z budową nowej drogi. Wytyczono wykop na osi północ-południe, równoległy do zachodniego przebiegu muru otaczającego kościół św. Wojciecha (**Ryc. 3**).

W trakcie prac archeologicznych na Placu św. Wojciecha w 2007 roku odkryto dość liczne warstwy XIX–XX-wieczne, związane ze współczesnym poziomem użytkowym lub z licznymi późnonowożytnymi niwelacjami placu (**Tabela 1:I**). W warstwach tych natrafiono na nieliczny materiał w postaci ceramiki późnonowożytnej, cegieł, zabytków żelaznych, szkła oraz ceramiki średniowiecznej, znajdującej się na wtórnym złożu. Poniżej nawarstwień późnonowożytnych odsłonięto warstwy związane z XIX-wiecznym budynkiem – obiektem I (**Tabela 1:II**). Zinterpretowano je jako: destrukcję, poziom użytkowy, poziom budowlany oraz fundament budynku. Na poziomie odsłonięcia obiekt I miał prostokątny zarys o wymiarach 9,15×5,45 m (**Ryc. 4**). Fundament budynku stanowił mur z kamieni na zaprawie wapiennej (warstwa 44), o szerokościach 60–70 i 70–80 cm. W południowej części fundament budynku został zniszczony przez współczesny wkop pod instalację gazową (warstwa nr 6). W północno-wschodniej części obiektu zaobserwowano białą warstwę gruzu i zaprawy, przemieszanej z czarną ziemią, w obrębie której wystąpiły liczne fragmenty cegieł (warstwa nr 3). Warstwę tę zinterpretowano jako pozostałość pieca.

Analiza stratygraficzna, jak również porównanie źródeł kartograficznych, sugerują datowanie budynku na czas około połowy XIX wieku. Na pomiarze Kielc z roku 1872 przedstawiono sytuację z ukształtowanym już Placem św. Wojciecha i przesuniętym murem kościoła w kierunku północnym (1837), z dwoma budynkami<sup>67</sup>: pierwszym – w narożniku południowo-zachodnim (zapewne obiekt I) oraz drugim – w narożniku południowo-wschodnim. Mogą to być zatem relikty domu kościelnego z około połowy XIX wieku, wzmiankowanego przez ks. Franciszka Mazurka<sup>68</sup>, lub domu dla stróża, wzniesionego w drugiej połowie XIX wieku<sup>69</sup>. Obiekt ten funkcjonował do przełomu XIX i XX wieku<sup>70</sup>.

<sup>64</sup> J.L. ADAMCZYK, *Pomiar Kielc z roku 1872*, Kielce 1982.

<sup>65</sup> J. L. ADAMCZYK, *Rynek...*, 134, przyp. 216.

<sup>66</sup> Na temat Franciszka Kowalskiego, budowniczego gubernialnego, por. J. SZCZEPAŃSKI, *Architekci i budowniczowie. Kielecki Słownik Biograficzny*, Kielce 1990, 74–77; J.Z. Łoziński, B. Wolff (red.), *Katalog Zabytków Sztuki w Polsce*, t. III: *Województwo kieleckie*, z. 4: *Powiat kielecki*, Warszawa 1957, 39; T. WRÓBEL, *Osiemsetlecie...*, 197; F. MAZUREK, *Kościół i parafia...*, 36–41; J.L. ADAMCZYK, *Rynek...*, 41, przyp. 120.

<sup>67</sup> J.L. ADAMCZYK, *Pomiar Kielc...*

<sup>68</sup> Por. przyp. 63.

<sup>69</sup> P.J. STARZYK, K. STARZYK-ŁUSZCZ, *XVIII-wieczny szpital...*, 84, przyp. 1–3.

<sup>70</sup> Autorzy składają serdeczne podziękowania Panu Janowi Prażakowi, Dyrektorowi Instytutu Geologicznego w Kielcach, za interesujące informacje dotyczące tego obiektu. Otóż jego pradziad wynajmował pomieszczenie w budynku przy zachodnim krańcu muru kościelnego na Placu św. Wojciecha na zakład szewski.



Pod fundamentami XIX-wiecznego budynku odkryto warstwy, w których występował liczny, przemieszany materiał nowożytny oraz średniowieczny (**Tabela 1:III**). W obrębie warstwy I, wyróżnionej poniżej północno-zachodniej części obiektu I, znaleziono austriacką monetę Kreutzer, wybitą w 1790 roku. Nawarstwienia pochodzące z XVIII wieku w dużej mierze zniszczyły – znajdujące się poniżej – układy wczesnośredniowieczne, zarówno wypełnisko obiektu II (chaty), jak i warstwy kulturowe. Ponadto nawarstwienia te zostały przecięte przez liczne XVIII-wieczne wkopy grobowe, związane z istniejącym tu cmentarzem przykościelnym.

Odsłonięto tu 28 grobów z XVIII–XVIII/XIX w. (**Tabela 1:IV**). Ponadto w trakcie eksploracji nawarstwień XVIII-wiecznych często odkrywano liczne, rozwleczone kości ludzkie lub fragmenty trumien, pochodzące z silnie zniszczonych przez późniejsze wkopy grobów. Zmarli byli składani zarówno na linii północ-południe, z głowami skierowanymi na ogół na północ (wyjątek stanowił tutaj skielec z ob. 5, z czaszką na południe), jak i na linii wschód-zachód, o orientacji zachodniej (za wyjątkiem ob. 35, w którym czaszka skierowana była na wschód). W większości obiektów nie było materiału zabytkowego (groby bez wyposażenia). W grobach znajdowano ceramikę nowożytną, pochodzącą zapewne z przeciętych przez wkop grobowy nawarstwień XVIII-wiecznych, lub wczesnośredniowieczną, związaną ze zniszczonymi starszymi warstwami. W niektórych grobach odkryto medaliki lub pierścionki miedziane albo koraliki. W obiekcie nr 16 znaleziono krzyżyk miedziany, a w obiekcie nr 21 – fragment tkaniny, zachowany przy czaszce zmarłego, pochodzący prawdopodobnie z nakrycia głowy. Ponadto w obrębie wkopów grobowych zarejestrowano liczne fragmenty trumien oraz przedmioty żelazne, w większości gwoździe od trumien.

Z okresem wczesnego średniowiecza można wiązać odkryte na stanowisku pozostałości obiektu II – drewnianej chaty półziemiankowej (**Tabela 1:VI**), omówionej niżej, oraz zachowane szczątkowo inne warstwy wczesnośredniowieczne (**Tabela 1:V**). Warstwy wczesnośredniowieczne spoza ob. II były bardzo silnie zniszczone przez nowożytne wkopy grobowe. Z tego powodu, a także ze względu na ich podobną barwę do nawarstwień XVIII-wiecznych, uchwycono je tylko w kilku miejscach w obrębie wykopu, wyłącznie w ich spągowej części. Ze względu na brak relacji stratygraficznych z obiektem II, i tylko niewielki materiał zabytkowy, nie udało się ustalić ich funkcji oraz dokładnej chronologii.

Eksploracja obiektu II, wczesnośredniowiecznej chaty półziemiankowej (**Ryc. 5**), była bardzo utrudniona przez konieczność pozostawienia świadków poniżej fundamentów ob. I oraz w miejscu instalacji elektrycznej i gazowej, co zmusiło do prowadzenia prac na pięciu małych odcinkach. Ponadto obiekt II został silnie zniszczony przez XVIII-wieczne nawarstwienia, w tym nowożytny wkop pod słup (?) (warstwa nr 93), który przeciął pozostałości belki zachodniej ściany obiektu, a także przez liczne wkopy

grobowe, sięgające spągowej części chaty. Jeden z grobów (warstwa nr 33) zniszczył narożnik południowo-wschodni budynku, zaś inne obiekty (groby nr 5 i 7), leżące nad wschodnią ścianą chaty, utrudniły uchwycenie pełnych wymiarów obiektu. Obiekt II zarejestrowano na głębokości 80 cm od współczesnego poziomu chodnika. Niestety na tej głębokości obiekt został częściowo zniszczony przez XVIII-wieczne nawarstwienia (warstwa nr 108). Nienaruszone wypełnisko odkryto dopiero na głębokości około 120 cm od współczesnego poziomu chodnika. Obiekt miał zarys czworokątny, zbliżony do kwadratu, o wymiarach 4,1×4,6 m. Budynek był zorientowany mniej więcej wzdłuż osi północ-południe. Poziom użytkowy chaty, w postaci pomarańczowej, silnie przepalanej gliny (klepisko – warstwa 24), uchwycono na głębokości ok. 150 cm od współczesnego poziomu chodnika. Obiekt najprawdopodobniej zagłębiony był w ziemi ok. 50–70 cm od ówczesnego poziomu gruntu. Poniżej klepiska zalegała cienka warstewka spalenizny, prawdopodobnie po drewnianym utwardzeniu „podłogi” (warstwa 25). W trakcie eksploracji południowo-zachodniej oraz północno-wschodniej części obiektu zarejestrowano fragmenty zwęglonych belek drewnianych, ułożonych na zrąb i tworzących narożniki chaty. Spalone belki uchwycono także na południowej, wschodniej oraz zachodniej ścianie obiektu, natomiast w północnej części zarejestrowano tylko warstewkę spalenizny. Po zewnętrznej stronie ścian budynku odkryto przylegającą do nich warstwę twardej, żółto-różowej gliny (warstwa 31), zinterpretowanej jako izolacja, ocieplenie i utwardzenie ścian chaty. Podobną izolację oraz utwardzenie podłogi stanowiły, być może, dwie warstwy białej oraz jasnożółtej gliny (warstwy 41 i 128), przedzielone cienką warstewką koloru jasnoszarego, zalegające pod właściwym poziomem użytkowym budynku. W południowo-wschodnim narożniku chaty odsłonięto destrukcję pieca kamiennego w postaci kilku dużych kamieni ułożonych w półokrąg, licznej polepy, węgli drzewnych oraz warstwy spalenizny (warstwa 26). W centralnej części obiektu znajdował się dołek postępujący (warstwa 191), będący pozostałością po słupie podtrzymującym konstrukcję dachu; około 40 cm na zachód od słupa zarejestrowano małą jamę (warstwa 192), służącą najprawdopodobniej do przechowywania pożywienia. W przekroju jama miała kształt trapezowaty i była zagłębiona ok. 25 cm poniżej poziomu klepiska chaty. W profilu północnym wykopu 1, w obrębie warstwy przepalanej gliny oraz warstwy spalenizny, a także przy ścianie zachodniej chaty, wystąpiły fragmenty ceramiki z gliny kaolinowej (**Ryc. 5** – punkty 1 i 2), z których udało się zrekonstruować całe naczynie (**Ryc. 6**). Ponadto w centralnej części chaty (**Ryc. 5** – punkt 3), w obrębie warstwy białej gliny, będącej izolacją, odkryto niewielkie, fragmentarycznie zachowane naczynie, które przypuszczalnie można interpretować jako rodzaj ofiary zakładzinowej. W profilu obiektu II czytelne są jego płaskie dno i pionowe ścianki (**Ryc. 7**).

Wśród materiału zabytkowego znalezionego w obiekcie II na szczególną uwagę zasługuje wspomniane

naczynie z białej glinki, które udało się zrekonstruować (Ryc. 6). Analogiczne formy odkryto na osadzie przy kościele św. Jakuba w Sandomierzu, gdzie są datowane na XII–XIII wiek<sup>71</sup>. Ponadto w trakcie badań wydobyto łącznie 1542 fragmenty ceramiki wczesnośredniowiecznej, z czego 1206 ułamków naczyń pochodzi z nawarstwień związanych z obiektem II oraz z pozostałymi warstwami wczesnośredniowiecznymi. Ponad połowę materiału stanowiła ceramika przypominająca grupę IV wg klasyfikacji K. Radwańskiego<sup>72</sup>; w odniesieniu do ceramiki sandomierskiej, grupa ta pod względem domieszki schudzającej odpowiada najbardziej III grupie surowcowej<sup>73</sup>. Ponadto pozyskano ceramikę z gliny żelazistej, o drobnoziarnistej domieszce, oraz wykonaną z gliny kaolinowej, wypalającą się na kolor biały. W omawianym zbiorze wyróżniono fragmenty pochodzące z naczyń wykonanych techniką taśmowo-ślizgową oraz w całości lub w dużym stopniu obtaczanych; większa część naczyń została jednak prawdopodobnie wykonana techniką lepienia i była obtaczana jedynie w górnej partii. Z uwagi na znaczne rozdrobnienie materiału tylko niektóre formy zostały częściowo zrekonstruowane (Ryc. 8–10). Materiał ceramiczny znaleziony w obiekcie II można datować szeroko na XI(?)–XIII w., przy czym wiek XIII, z uwagi na kontekst historyczny obiektu, wydaje się tu mało prawdopodobny. Ponadto w wypełniku obiektu II odkryto 5 zabytków żelaznych (w tym prawdopodobnie 1 klucz), 2 nieokreślone przedmioty metalowe, pierścionek metalowy oraz przęślik gliniany.

Obiekt II został zinterpretowany jako drewniana chata półziemiankowa. Budynek wzniesiony był techniką zrębową. Konstrukcja dachu była podtrzymywana przez słup umieszczony w centralnej części chaty (socha). W południowo-wschodnim narożniku znajdował się kamienny piec; wejście prowadziło najprawdopodobniej od strony północnej. Belki „fundamentowe” zostały intencjonalnie obłożone gliną celem zabezpieczenia ich od wilgoci piaszczystego podłoża, natomiast powierzchnia wnętrza chaty składała się z kilku warstw polepy. Hipotetyczna rekonstrukcja chaty drewnianej, wykonana w oparciu o literaturę przedmiotu, znajduje się w Muzeum Historycznym Miasta

Kielc<sup>74</sup>. Na podstawie materiału zabytkowego, znalezione go w obrębie obiektu II, oraz analizy historycznej można go datować na XI(?)–XII w.<sup>75</sup>

### Ulica Nowosilniczna

W trakcie prac wykopaliskowych przeprowadzonych w 2010 roku (Ryc. 3) odkryto 33 obiekty archeologiczne i częściowo zachowaną warstwę kulturową. Jednocześnie spośród obiektów określono jako nowożytnie lub współczesne, natomiast osiem pochodzi z całą pewnością z okresu XI–XIII w. (z ich wypełnisk wydobyto ceramikę wczesnośredniowieczną). Kolejne pięć obiektów (dołki posłupowe), odsłoniętych w południowej części badanego terenu, można również z dużą dozą prawdopodobieństwa datować na okres wczesnego średniowiecza, ponieważ tworzyły one koncentrację wraz z dwoma obiektami, w których znaleziono pojedyncze fragmenty ceramiki z tego czasu. Z powodu braku jakichkolwiek zabytków nie udało się określić chronologii pozostałych obiektów.

Najciekawszy na stanowisku był obiekt nr 4 (Ryc. 11). Na poziomie odsłonięcia miał regularny, okrągły zarys, o średnicy 110 cm. Jama była zgłębiona 160 cm od poziomu współczesnego chodnika. W profilu widać było wyraźnie, iż miała ona kształt nieckowaty o idealnie równych ściankach. Jednorodne wypełnisko sugeruje, iż obiekt został zasypany jednorazowo, po zaprzestaniu jego funkcjonowania. Zalegająca na jego dnie cienka warstwa spalenizny mogła być pozostałością paleniska. Brak wyraźnych śladów przepalenia calowego podłoża może być wynikiem niskiej temperatury rozniecanego tu ognia lub krótkotrwałego użytkowania jamy. Jamę hipotetycznie zinterpretowano jako pozostałość wędzarni z XI–XIII w.

Badany teren znajdował się w obrębie – zrekonstruowanego na podstawie badań J. Kuczyńskiego – zasięgu osady przedkolacyjnej oraz w bezpośrednim sąsiedztwie wykopu z 2007 roku, w którym odkryto wczesnośredniowieczną chatę półziemiankową. Prace wykopaliskowe potwierdziły występowanie na tym obszarze obiektów z XI–XIII wieku, które musiały wchodzić w skład wyżej wymienionej osady. Obiekty o metryce wczesnośredniowiecznej

<sup>71</sup> J. GAŚSOWSKI, *Materiały do osadnictwa wczesnośredniowiecznego Sandomierszczyzny*, „Materiały Wczesnośredniowieczne” VI, 1969, 436n.

<sup>72</sup> K. RADWAŃSKI, *Wczesnośredniowieczna ceramika krakowska i zagadnienie jej chronologii*, „Materiały Archeologiczne” IX, 1968, 16; tenże, *Kraków przedkolacyjny. Rozwój przestrzenny*, Kraków 1975, 299–300.

<sup>73</sup> A. BUKO, *Wczesnośredniowieczna ceramika sandomierska*, Wrocław 1981, 72.

<sup>74</sup> R. BARNYCZ-GUPIENIEC, *Studia nad drewnianym budownictwem*

*w średniowiecznej Polsce na tle porównawczym*, Łowicz 2000; P. DONAT, *Haus, Hof und Dorf in Mitteleuropa vom 7. bis 12. Jahrhundert*, Berlin 1980; Z. KOBYLŃSKI, *Struktury osadnicze na ziemiach polskich u schyłku starożytności i w początkach wczesnego średniowiecza*, Wrocław 1988; P. SALKOVSKY, *Häuser in der frühmittelalterlichen slawischen Welt*, Nitra 2001; A. CAUNE, *Žilišča Rigi XII–XIV vv.*, Riga 1984.

<sup>75</sup> Autorzy składają serdeczne podziękowania prof. dr. hab. Andrzejowi Buko i dr. hab. Joannie Kaladze z Instytutu Archeologii UW za konsultacje naukowe, w tym za udzielenie cennych uwag dotyczących datowania ceramiki wczesnośredniowiecznej.

koncentrują się w dwóch grupach, w północnej i południowej części przebadanego obszaru. Wszystkie odkryte obiekty mają charakter gospodarczy albo produkcyjny, lub też są pozostałościami budynków naziemnych. Nie natrafiono natomiast na ślady żadnego zagłębionego w ziemię obiektu mieszkalnego. Brak obiektów wczesnośredniowiecznych w centralnej partii badanego terenu może świadczyć o tym, iż osada pierwotnie położona była na wzniesieniu, które zostało zniwelowane w czasach późnonowożytnych. W takim wypadku zachowałyby się jedynie te części osady, które ulokowane były w niższych partiach stoku. Istnieje również możliwość, iż takie rozmieszczenie obiektów odzwierciedla rzeczywisty układ osady, co z kolei wskazywałoby, że przebadana jej część miała charakter gospodarczo-produkcyjny. W południowo-zachodnich krańcach wykopu zarejestrowano warstwę kulturową (nr 21) z dużą ilością wczesnośredniowiecznego materiału ceramicznego, którą zaobserwowano również na zachodnim profilu wykopu. Warstwa ta z całą pewnością musi występować również na działkach przylegających do wykopu od zachodu. Istnieje więc duże prawdopodobieństwo, że na terenie tych posesji zachowały się nienaruszone nawarstwienia związane z osadą przedkolacyjną. Przeprowadzenie tam prac archeologicznych jest niestety na obecnym etapie niemożliwe.

#### Plac św. Tekli

W 2010 r. na Placu św. Tekli rozpoczęto ratownicze wykopaliska związane z projektem rewitalizacji Śródmieścia Kielc (Ryc. 12). Były to pierwsze badania archeologiczne prowadzone w tej części miasta. W ich wyniku odsłonięto relikty aktywności osadniczej pochodzące z wielu różnych epok – od okresu średniowiecza począwszy, przez wiek XVII–XVIII, na wiek XIX skończywszy.

Za najbardziej interesujące odkrycia należy uznać obiekty oznaczone numerami 1 i 2. Obiekt 1 był pozostałością średniowiecznego drewnianego budynku gospodarczego, który miał kształt zbliżony do czworokąta o zaokrąglonych narożnikach, o wymiarach ok. 1,6×1,8 m. W obrębie obiektu wyróżniono trzy dołki postłupowe, co może świadczyć o konstrukcji, w jakiej został on wzniesiony. Wypełnisko obiektu było dwufazowe, przedzielone warstwą spalenizny (warstwa 45). Kolejna warstwa spalenizny (nr 44) oddzielała również wypełnisko obiektu od przykrywającej je średniowiecznej warstwy kulturowej (warstwa 8), co może pośrednio wskazywać na fakt zniszczenia obiektu

w wyniku pożaru (Ryc. 13). W spągowej partii obiektu wyróżniono również ślady po paleniskach/ogniskach. Być może pozostałości te świadczą o trwałym wykorzystywaniu ognia w obrębie obiektu. Niestety, w trakcie eksploracji nie znaleziono żadnych – poza ceramiką – przedmiotów, które mogłyby pomóc w określeniu jego funkcji. Poniżej obiektu nr 1 zalegała warstwa żółto-białej gliny, bez materiału zabytkowego, którą zinterpretowano jako intencjonalne utwardzenie podłoża pod budowę omawianej konstrukcji. Północna część wypełniska została zniszczona przez przecinającą je obiekt nr 2.

Obiekt nr 2 był pozostałością po spalonym drewnianym budynku, wzniesionym najprawdopodobniej w konstrukcji zrębowej. Miał on kształt zbliżony do kwadratu, o boku o dł. ok. 3 m (Ryc. 14). W dolnej części obiektu, w warstwach związanych z całą pewnością z okresem funkcjonowania budynku, wyeksplorowano 150 l spalonego ziarna (jego gatunek zostanie określony za pomocą analiz specjalistycznych), przechowywanego bezpośrednio na dnie budynku lub w naczyniach zasobowych. W związku z powyższym wydaje się, iż podstawową funkcją budynku było magazynowanie ziarna, a więc pełnił on rolę analogiczną do nowożytnych spichlerzy. Z obiektu wydobyto również 2 fragmenty przedmiotów wykonanych z brązu, zinterpretowanych jako ułamki wagi szalkowej. Na poziomie 110 cm od powierzchni gruntu, w południowej części, zaobserwowano warstwę spalenizny równoległą do ściany południowej. Być może jest ona śladem pierwotnego podziału wnętrza budynku lub ścianki skrzyni drewnianej, w której przechowywano ziarno. Poniżej warstwy spalonego ziarna, na poziomie 115 cm od powierzchni gruntu, a więc w spągowej partii obiektu, znaleziono płytkę posadzkową zalegającą na warstwie biało-żółtej gliny. Część wschodnia budynku została zniszczona przez budowę XVIII(?)–XIX-wiecznych piwnic. Nad obiektem zalegała średniowieczna warstwa kulturowa (nr 8).

Niezwykle cennym znaleziskiem jest wspomniana ceramiczna płytkę posadzkowa, zdobiona reliefem (Ryc. 15). Analogiczne fragmenty odkryto podczas badań katedry kieleckiej<sup>76</sup>. Identyczne płytki znane są z posadzki katedry na Wawelu, ułożonej w 1250 roku. Analogiczne zabytki pochodzą również z kościołów: św. Marii Magdaleny na Okole, św. Trójcy w Krakowie, NMP w Mogile, św. Apostołów Piotra i Pawła w Tyńcu, św. Idziego w Inowłodzu, św. Trójcy w Strzelnie, gdzie datowane są na okres od

<sup>76</sup> J. KUCZYŃSKI, *Sprawozdanie z badań katedry kieleckiej za rok 1961*, „Rocznik Muzeum Świętokrzyskiego” 1, 1963, 68–89; tenże, *Sprawozdanie z archeologicznych prac badawczych przy katedrze kieleckiej przeprowadzonych w 1962 roku*, „Rocznik Muzeum

Świętokrzyskiego” 2, 1964, 177–195; tenże, *Badania archeologiczne Muzeum Świętokrzyskiego*, „Rocznik Muzeum Świętokrzyskiego” 7, 1971, 119–133; tenże, *Kielce...*, 31–37; Cz. HADAMIK, *Pierwsze wieki Kielc...*, 73–75.

połowy XIII wieku do przełomu XIII i XIV wieku<sup>77</sup>. Niezwykłość zabytku polega na fakcie, że nie nosi on śladów zaprawy wapiennej, a więc śladów użycia. Stanowi on również doskonały datownik całego zespołu.

Chronologia drewnianego „spichlerza”, ustalona na podstawie ceramicznej płytki posadzkowej, obejmuje okres po 1250 roku. Najstarsze ślady osadnicze, odkryte na stanowisku, związane są jednak z obiektem nr 1, datowanym – na podstawie chronologii względnej obydwu obiektów średniowiecznych oraz wydobytej z wypełniska ceramiki – na wiek XIII (Ryc. 16).

Ponadto, w zachowanej średniowiecznej części stanowiska, odsłonięto i wyeksplorowano dwie warstwy kulturowe (nr 8 i 13). Warstwa nr 8 była najmłodsza i przykrywała zarówno relikty dwóch obiektów średniowiecznych, jak i warstwę nr 13. Natomiast relacje stratygraficzne pomiędzy warstwą nr 13 a obiektami pozostają niewyjaśnione, ponieważ w żadnym miejscu nie uchwycono wyraźnego styku między nimi. Warstwa nr 13 zalegała pomiędzy obiektami 1 i 2, przy czym wypełniska obiektów były na tyle podobne pod względem koloru, jak i konsystencji, do warstwy nr 13, że odczytanie dokładnego przebiegu granic pomiędzy nimi było niemożliwe.

Na stanowisku zbadano także pozostałości dwóch kolejnych obiektów, jednego z XVII–XVIII wieku oraz fundamentów piwnic XVIII(?)–XIX-wiecznych kamienic. Z wszystkich obiektów łącznie pozyskano kilka tysięcy zabytków ruchomych, w tym 1533 fragmenty średniowiecznej ceramiki naczyniowej, ceramiczną płytkę posadzkową, brązową kłamrę do pasa (?) oraz blaszkę brązową. Ponadto zebrano 31 próbek do badań palinologicznych i dendrochronologicznych, kawałki polepy konstrukcyjnej oraz fragmenty kości zwierzęcych (odpadki pokonsumpcyjne).

#### 4. Wnioski

Odkrycie reliktyw chaty półziemiankowej, odczytanie jej pełnego planu założenia oraz hipotetyczna interpretacja jej konstrukcji dobrze wpisują się w dotychczasowy stan badań nad najstarszą osadą wczesnośredniowieczną przy kościele św. Wojciecha w Kielcach. Liczny materiał ceramiczny pozyskany z wnętrza obiektu sugeruje datowanie osady na XI(?)–XII wiek. Opisana powyżej chata stanowi poważny przyczynek do ponownego rozpatrzenia problematyki osady przedlokacyjnej wokół kościoła św. Wojciecha w świetle wyników badań archeologicznych i krytyki źródeł historycznych.

Obszar stanowiska na Placu św. Tekli w Kielcach znajdował się w obrębie średniowiecznej osady z XIII–XIV w. Niestety, już na obecnym etapie badań można z dużą dozą prawdopodobieństwa przypuszczać, iż większość reliktyw tegoż osadnictwa została zniszczona przez późniejszą działalność budowlaną, datowaną od czasów nowożytnych po dzień dzisiejszy. Odkryte nawarstwienia średniowieczne zachowały się najprawdopodobniej jedynie dzięki temu, iż zalegały na terenie podwórka związanego z XVIII(?)–XIX-wiecznymi kamienicami. Część drewnianego „spichlerza” (obiekt 2) została przecięta przez wkopy fundamentowe pod piwnice kamienic. Można zatem przypuszczać, że związane z nim budynki o charakterze mieszkalnym, które musiały znajdować się w niedużej odległości, zostały zniszczone. Podobne uwagi należy odnieść do obiektu 1 – budynku gospodarczego o bliżej nieokreślonej funkcji, który również musiał należeć do większej grupy zabudowań.

Nie ulega wątpliwości, że odkryte relikty stanowią dotychczas pierwszy ślad archeologiczny, potwierdzający funkcjonowanie – w okolicy dzisiejszego Placu św. Tekli oraz ulicy Koziej i Orlej – osady biskupiej z XIII–XIV wieku, a więc młodszej niż osada (książęca) z XI(?)–XII wieku, której relikty stwierdzono w okolicach kościoła św. Wojciecha. Odkrycie obiektu archeologicznego z okresu pełnego średniowiecza potwierdza dotychczasowe studia historyczno-urbanistyczne rozwoju Kielc<sup>78</sup>.

Należy zadać pytanie, czy ramy chronologiczne tych dwóch skupień osadniczych częściowo się pokrywają na przełomie XII i XIII wieku. Wydaje się prawdopodobne, iż w pewnym krótkim odcinku chronologicznym osady te mogły funkcjonować równocześnie. Byłoby to możliwe pod koniec funkcjonowania osady wokół kościoła św. Wojciecha, w okresie translokacji w okolice późniejszego miasta lokacyjnego (Rynek). Innym problemem jest, czy wraz z przeniesieniem osady translokowano również gminę, czy też założono nową. Niestety na to pytanie przy obecnym stanie wiedzy nie da się udzielić odpowiedzi.

W świetle osiągniętych wyników badań można stwierdzić, iż pierwotne, wczesnośredniowieczne osadnictwo na terenie Kielc, które zajmowało obszar pomiędzy ulicami Bodzentyńską i IX Wieków Kielc z jednej strony, a ulicą Warszawską – z drugiej, w XIII wieku przeniosło się na przeciwny brzeg rzeki Silniczki, w rejon później założonego Rynku. Ta młodsza osada miała charakter targowy (*locum forense*).

<sup>77</sup> M. SZEWCZYK-WOJTASIEWICZ, *Późnoromańska posadzka ceramiczna na Wawelu*, „Acta Archaeologica Waweliana” III, Kraków 2006, 85–106.

<sup>78</sup> J. PAZDUR, *Dzieje Kielc do 1863 roku...*; J.L. ADAMCZYK,

*Rynek...*; autorzy składają podziękowania za cenne uwagi dr. D. Piotrowiczowi z WUOZ w Kielcach – autorowi studium rozwoju urbanistycznego Kielc, pt. *Teoria Elementów...* – za cenne merytoryczne uwagi.

Układ przestrzenny średniowiecznych Kielc mógł więc przedstawiać się w następujący sposób: na prawym brzegu Silniczki (Plac św. Wojciecha i ul. Nowosilniczna) zlokalizowano starszą osadę z XI(?)–XII wieku, na lewym brzegu Silniczki (Plac św. Tekli) w XIII wieku powstała osada targowa. Nad osadą dominowała, wzniesiona zapewne na przełomie XII i XIII w., kolegiata i rezydencja biskupia, położona w najwyższym punkcie miasta (Wzgórze Katedralne).

Mgr Waldemar Gliński  
ul. Obrońców Westerplatte 16/3  
25-120 Kielce  
waldemar.glinski@o2.pl

Mgr Nina Glińska  
ul. Karłowicza 3/13  
25-357 Kielce  
nimuzi@poczta.onet.pl

Tabela 1. Kielce, Plac św. Wojciecha. Stratygrafia stanowiska.  
Table 1. Kielce, Plac św. Wojciecha. Stratigraphy of the site.

Lp.	Nr warstw	Funkcja	Zabytki
<b>I</b> <i>Warstwy późnonowżytnie XIX-XX-wieczne</i>	109	Próchnica	
	110	Współczesny poziom użytkowy	41 fr-ty ceramiki nowożytniej;
	95, 131	Współczesny poziom chodnika i podsypka	13 fr-tów ceramiki wczesnośredniowiecznej;
	43, 132	Wkop fundamentowy pod mur otaczający kościół	15 zabytków żel. (w tym gwoździe trumien); fr-ty szkła; cegły
<b>II</b> <i>Warstwy związane z XIX-wiecznym budynkiem (obiekt I)</i>	18, 19, 20, 21, 42, 55, 57, 96, 97, 98, 99, 100, 101, 102, 103, 104, 105, 106, 133, 134, 135, 136, 137, 139, 144, 149, 150, 170, 177, 179	Warstwy późnonowżytnie	
	111, 112, 113, 114, 115, 119	Warstwy destruktu budynku	
	4, 120	Poziom użytkowy	
	122, 123, 125, 126	Poziom budowlany	—
	44	Zaprawa i fundament	
<b>III</b> <i>Warstwy XVIIIII-wieczne</i>	3	Pozostałość pieca	
	1, 2, 11, 12, 14, 22, 46, 53, 54, 77, 83, 84, 85, 86, 93, 108, 153, 168, 174, 175, 189	Warstwy XVIII-wieczne z przemieszanym materiałem nowożytnym i średniowiecznym	263 fr-ty ceramiki wczesnośredniowiecznej; 358 fr-tów ceramiki nowożytniej; 15 zabytków żel. (w tym gwoździe trumien); 11 fr-tów szkła; moneta austriacka Kreutzer (1790); nowożytny medalik miedziany (XVIII w.); nowożytny guzik metalowy
	13, 28, 32, 33, 34, 35, 45, 52, 81, 82, 88, 90, 92, 94, 138, 145, 146, 147, 148, 152, 154, 155, 156, 157, 160, 161, 171, 172, 176, 180, 181, 187	XVIII–XVIII/XIX-wieczne wkopy grobowe	Kości ludzkie i fr-ty trumien; 13 fr-tów ceramiki nowożytniej; 60 fr-tów ceramiki wczesnośredniowiecznej; 14 zabytków żel. (gwoździe trumien); 2 nowożytnie pierscionki miedziane; 2 nowożytnie medaliki miedziane (XVIII w.); nowożytna blaszka miedziana; nowożytnie koraliki; nowożytny krzyżek miedziany; fr-ty tkaniny (nakrycie głowy?)
<b>V</b> <i>Warstwy średniowieczne</i>	23, 78, 79, 80, 126, 127, 140, 141, 142, 151	Warstwy wczesnośredniowieczne, silnie zniszczone przez nowożytnie wkopy grobowe. Ze względu na brak relacji stratygraficznych z ob. II oraz nieliczny materiał zabytkowy nie udało się ustalić funkcji i dokładnej chronologii.	18 fr-tów ceramiki wczesnośredniowiecznej; 2 narzędzia żel; 4 kości zwierzęce
	16, 17, 27, 36, 47, 50, 87, 129, 159, 162, 169, 184, 185, 186	Wypełnisko obiektu	
<b>VI</b> <i>Wczesnośredniowieczna chata półziemiankowa (obiekt II)</i>	24, 25, 26, 27, 29, 30, 37, 39, 40, 48, 49, 51, 56	Poziom użytkowy chaty	6 przedmiotów metalowych (4 żelazne i 2 nieokreślone); przędziki gliniany; metalowy pierscionek; przedmiot żel. (klucz)
	31, 41, 128	Izolacja chaty	
	190	Wkop pod belki konstrukcyjne ścian	
	38	Zniszczony przez nowożytny grób narożnik SE chaty	
	191	Wypełnisko dołka po centralnym słupie konstrukcyjnym	
192	Wypełnisko jamy gospodarczej wewnątrz chaty		

Tabela 2. Kielce, Plac św. Tekli. Stratygrafia stanowiska.  
Table 2. Kielce, Plac św. Tekli. Stratigraphy of the site.

Lp.	Nr warstwy	Funkcja	Zabytki
<b>I</b>	1	Humus współczesnego klombu	materiał nowożytny
<b>II</b>	2, 3, 10, 15, 19, 21, 22, 23, 24, 25, 26, 41, 47, 48, 50, 51, 52, 53, 54, 65, 66, 67, 68, 69, 70, 71, 74, 79, 80, 81, 94, 95, 96, 97, 99, 100, 101, 102, 103, 105	Warstwy współczesne lub późnonowoczesne	7 fr-tów ceramiki średniowiecznej; 72 fr-ty ceramiki nowożytnej; 13 fr-tów kości zwierzęcych; 7 fr-tów kafli; 5 fr-tów szkła; 3 fr-ty przedmiotów metalowych
<b>III</b>	4, 5, 16, 17, 18, 27, 28, 29, 31, 57, 58, 59, 60, 61, 62, 63, 64, 72, 73, 76, 77, 82, 83	Warstwy XVIII(?)–XIX-wieczne, związane z piwnicznymi fundamentami kamienic	31 fr-tów ceramiki średniowiecznej; ceramika nowożytna; 58 fr-tów kości zwierzęcych
<b>IV</b>	40	Wkop pod instalację elektryczną	—
<b>V</b>	89	Warstwa nowożytnego bruku	—
<b>VI</b>	7, 104	Obiekt 3 (XVII–XVIII w.)	ceramika nowożytna; kafle piecowe; szkło; kości zwierzęce; przedmioty żel.; metalowy widelec
<b>VII</b>	8	Średniowieczna warstwa kulturowa	360 fr-tów ceramiki średniowiecznej; 117 fr-tów kości zwierzęcych; blaszka (?) metalowa
<b>VIII</b>	13	Średniowieczna warstwa kulturowa	30 fr-tów ceramiki średniowiecznej; przedmiot brąz.
<b>IX</b>	30, 32, 34, 35, 36, 38, 39, 56, 75, 78, 84, 85, 90, 91, 92, 93, 109	Obiekt 2 Spichlerz (2. poł. XIII–XIV w.)	1 płytka posadzkowa; 2 naczynia średniowieczne; 432 fr-ty ceramiki średniowiecznej; przeżalone ziarno; 2 fr-ty wagi szalkowej; 1 fr-t blaszki brąz.; 1 przedmiot brąz. (klamra do pasa?); 12 przedmiotów metalowych; okrągły, przeżalony kamień; 21 fr-tów kości zwierzęcych; 15 kawałków polepy; krzemik; fr-ty węgla
<b>X</b>	12, 37, 43, 44, 45, 46, 86, 87, 98, 106, 107, 108	Obiekt 1 Gospodarczy (XIII w.)	173 fr-ty ceramiki średniowiecznej; 5 fr-tów kości zwierzęcych; 1 kawałek polepy; 2 przedmioty żel.; 1 przedmiot gliniany; 1 kawałek węgla
<b>XI</b>	88	Warstwa geologiczna (?)	—
<b>XII</b>	55	Warstwa ułożona w celu utwardzenia podłoża pod budowę obiektu 1	—
<b>XIII</b>	49	Podglebie	—

WALDEMAR GLIŃSKI, NINA GLIŃSKA

## MEDIEVAL KIELCE IN THE LIGHT OF RECENT ARCHAEOLOGICAL EXCAVATIONS

Our knowledge about the origins of the town of Kielce has increased in recent years, due to rescue excavations carried out in the area of the City Centre (Plac św. Wojciecha, ul. Nowosilniczna, Plac św. Tekli). This paper offers a summary of results of recent excavation research and attempts at reconstructing the development of Kielce in the Middle Ages.

The pre-location settlement was reconstructed by Janusz Kuczyński, based on hitherto archaeological research. He delimited the extent of the settlement on a primeval elongated promontory which was surrounded with water-courses and swamps. It is located in the area of present-day ul. IX Wieków Kielc, within the section from ul. Warszawska (at the former synagogue – now the Voivodeship State Archive) to St Adalbert Church. The chronology of the settlement was supposed to date from the 10<sup>th</sup>(?)/11<sup>th</sup> to the 13<sup>th</sup> c. At the end of the 11<sup>th</sup> or at the beginning of the 12<sup>th</sup> c. the wooden St Adalbert Church was founded. It was built at the settlement, to the east of it, presumably in the place of the present-day church.

South to the settlement at St Adalbert Church, on a rocky prominence, the collegiate church dedicated to the Holy Virgin was built. It was founded in 1171 by Gedko, Bishop of Cracow, from the Powąła clan. The consecration of the masonry collegiate church took place probably in 1213, and on this occasion it was granted with a canonry (later known as the “Jewish” canonry). That canonry was translocated from St Peter and St Paul Church in Kije. The collegiate church takes over the benefices and the parish function of St Adalbert Church. Of special significance is the fact that the residence of the bishops of Cracow (in the form of a mansion) existed at the collegiate church.

In the course of archaeological works in Plac św. Wojciecha in 2007 remains of a wooden semi-dugout hut were discovered. Based on finds within the feature and the historical analysis, this feature may be dated to the 11<sup>th</sup>(?)–12<sup>th</sup> c. Another excavation research was carried out in 2010 in ul. Nowosilnicza. The examined area was situated within the extent of the pre-location settlement (as reconstructed by J. Kuczyński) and in the immediate neighbourhood of the trench from 2007, where the early medieval semi-dugout hut was discovered. The research confirmed the existence of features from the 11<sup>th</sup>–13<sup>th</sup> c. in this area. These must have been part of the afore-mentioned settlement.

In 2010 archaeological research was carried out in Plac św. Tekli. It was the first archaeological examination in this area and it led to a discovery of remains of two

medieval features. Feature 1 was remains of a wooden household building from the 13<sup>th</sup> c. Feature 2 was remains of a burnt wooden building, which was in all probability built in the log construction and was used for storing grain. A ceramic paving tile, ornamented with a relief, was an extremely valuable find that was discovered in the course of exploration of the “granary.” It was deposited at the bottom of the feature. Analogous fragments were found in the course of excavations in the collegiate church (the later cathedral) in Kielce. Identical paving tiles are known from the Wawel Cathedral, where paved floor was laid in 1250. Such finds are also known from St Mary Magdalene Church in Okół, the Holy Trinity Church in Cracow, the Holy Virgin Church in Mogiła, the Holy Apostles St Peter and St Paul Church in Tyniec, St Giles Church in Inowódz, and the Holy Trinity Church in Strzelno, where they are dated to the period from the mid-13<sup>th</sup> to the turn of the 13<sup>th</sup> and 14<sup>th</sup> c.

There is no doubt that finds which have been discovered so far are the first archaeological trace to confirm the existence of the settlement from the 13<sup>th</sup>–14<sup>th</sup> c. in the area of present-day Plac św. Tekli, ul. Kozia and ul. Orla. It was the other later settlement (the Episcopal one) in relation to the earlier (ducal) settlement from the 11<sup>th</sup>(?)–12<sup>th</sup> c., whose remains were identified in the vicinity of St Adalbert Church.

In the light of research results it can be said that the original early medieval settlement in the territory of Kielce was situated in the area between present-day ul. Bodzentyńska and ul. IX Wieków Kielc on the one side and ul. Warszawska on the other side. In the 13<sup>th</sup> c. that settlement was translocated to the other bank of the River Silnica, in the area of the later Market Square. This later settlement was a trade settlement (*locum forense*).

The spatial layout of medieval Kielce may have therefore looked like in the following way: the earlier settlement from the 11<sup>th</sup>(?)–12<sup>th</sup> c. was located on the right bank of the River Silnica (Plac św. Wojciecha and ul. Nowosilniczna), while the trade settlement originated on the left bank (Plac św. Tekli) of the river in the 13<sup>th</sup> c. The collegiate church (perhaps built at the turn of the 12<sup>th</sup> and 13<sup>th</sup> c.) and the Episcopal residence, situated in the highest point of the town (Cathedral Hill), dominated the settlement.

*Translated by Grzegorz Żabiński*



PLANSZA 54

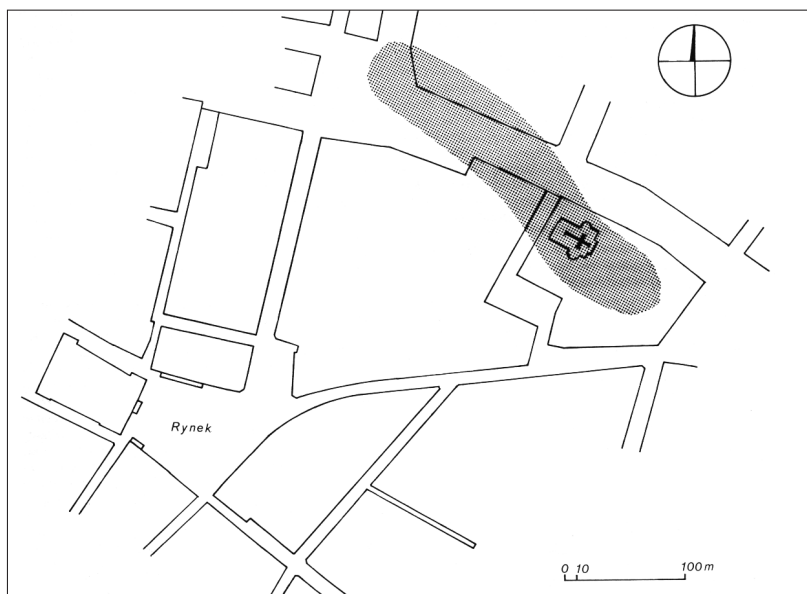

Ryc. 1. Kielce. Rekonstrukcja zasięgu osady przedkolacyjnej (wg J.L. ADAMCZYK, *Rynek...*, ryc. 13).

Fig. 1. Kielce. Reconstruction of the extent of the pre-location settlement.

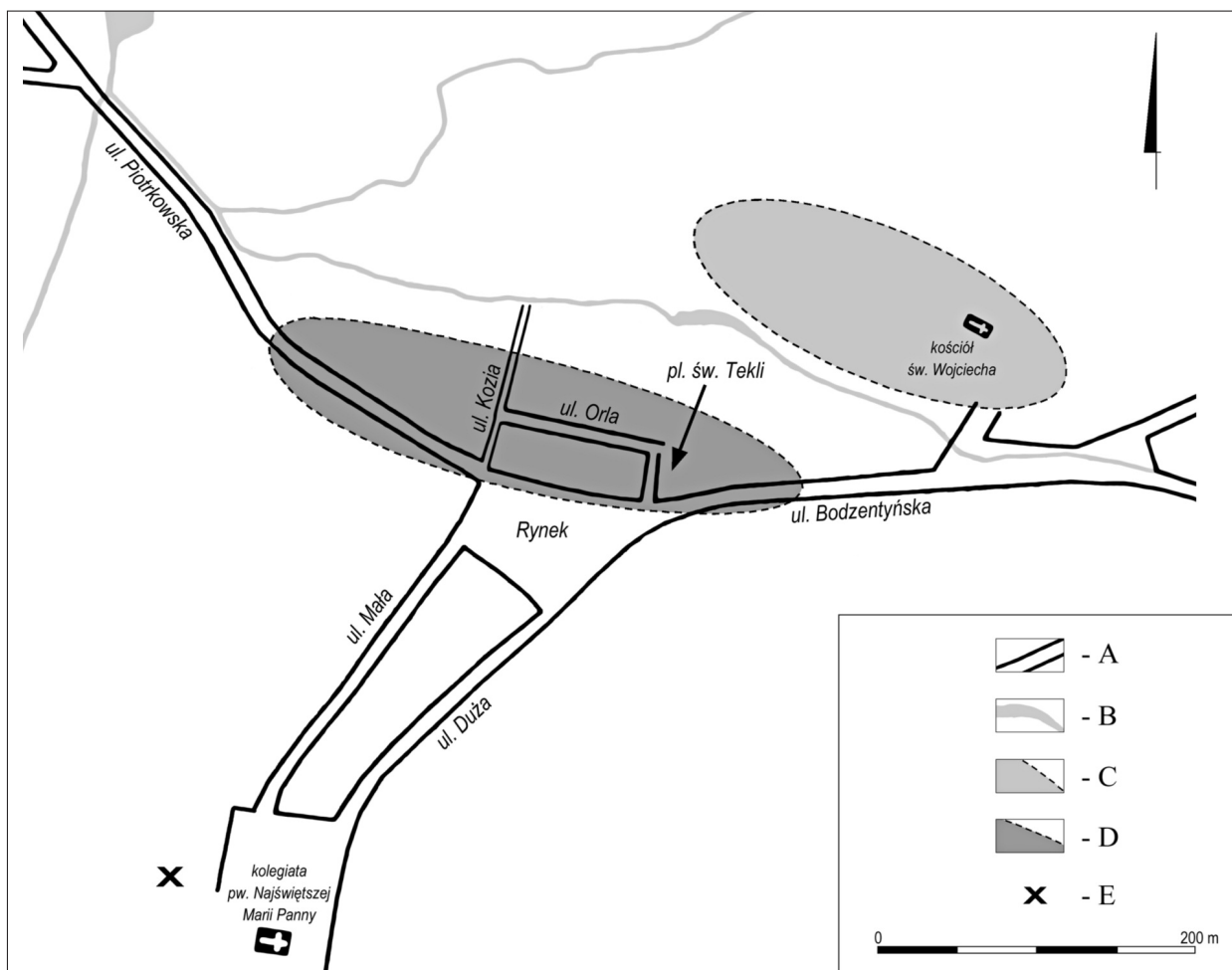

Ryc. 2. Kielce. Lokalizacja stanowisk i obiektów omawianych w tekście: A – drogi istniejące; B – rzeki; C – zasięg osady z XI–XII w.; D – zasięg osady targowej z XIII–XIV w.; E – przypuszczalna lokalizacja średniowiecznego dworu biskupiego (oprac. A. Maciałowicz, wg D. PIOTROWICZ, *Urok Orlej...* oraz W. i N. Glińskich).

Fig. 2. Kielce. Location of sites and features discussed in the text: A – existing routes; B – rivers; C – extent of the settlement from the 11<sup>th</sup>–12<sup>th</sup> c.; D – extent of the market settlement from the 13<sup>th</sup>–14<sup>th</sup> c.; E – possible location of the medieval Episcopal mansion.

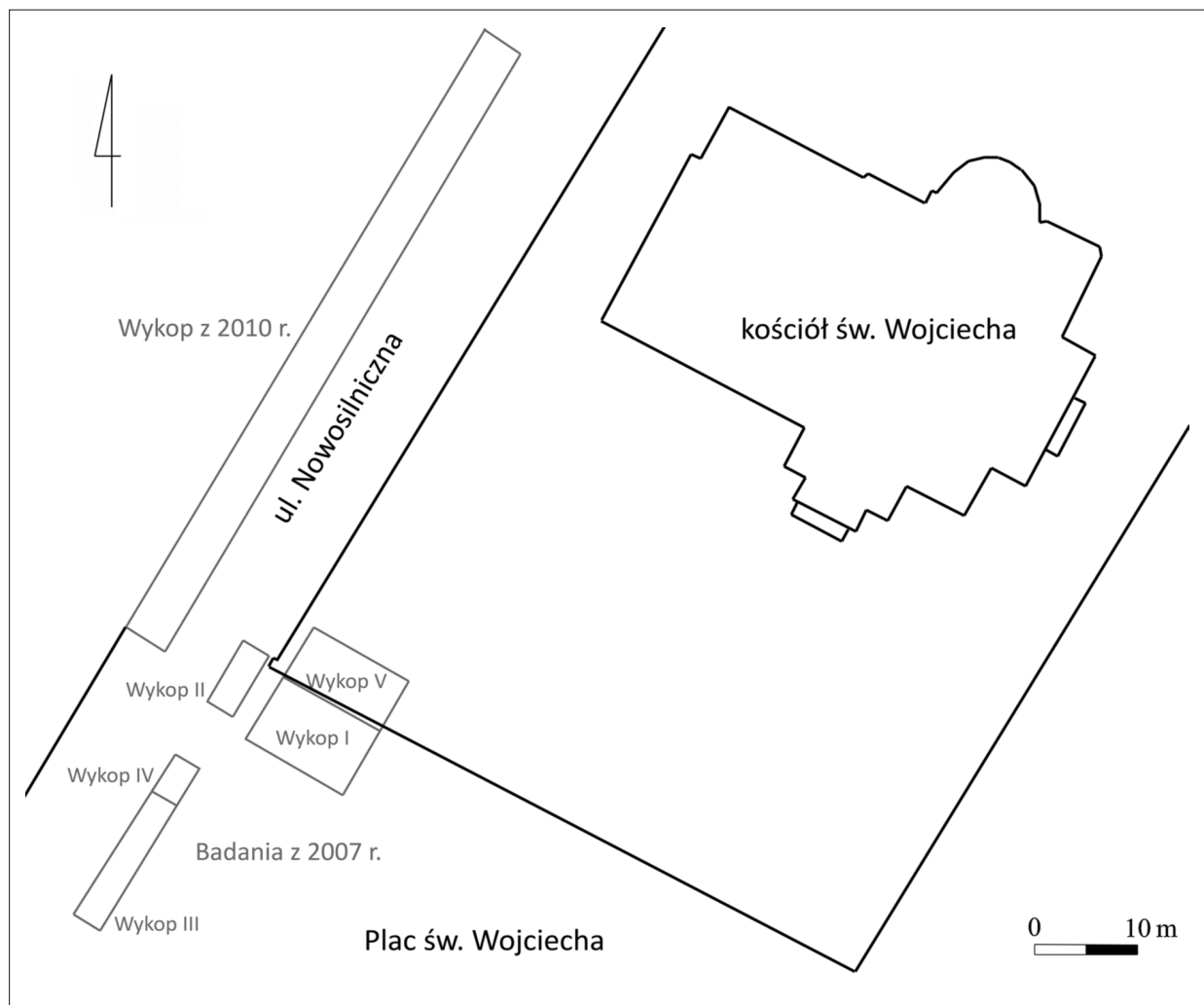

Ryc. 3. Kielce, Plac św. Wojciecha. Lokalizacja wykopów badawczych (rys. M. Gliński).

Fig. 3. Kielce, Plac św. Wojciecha. Location of research trenches.

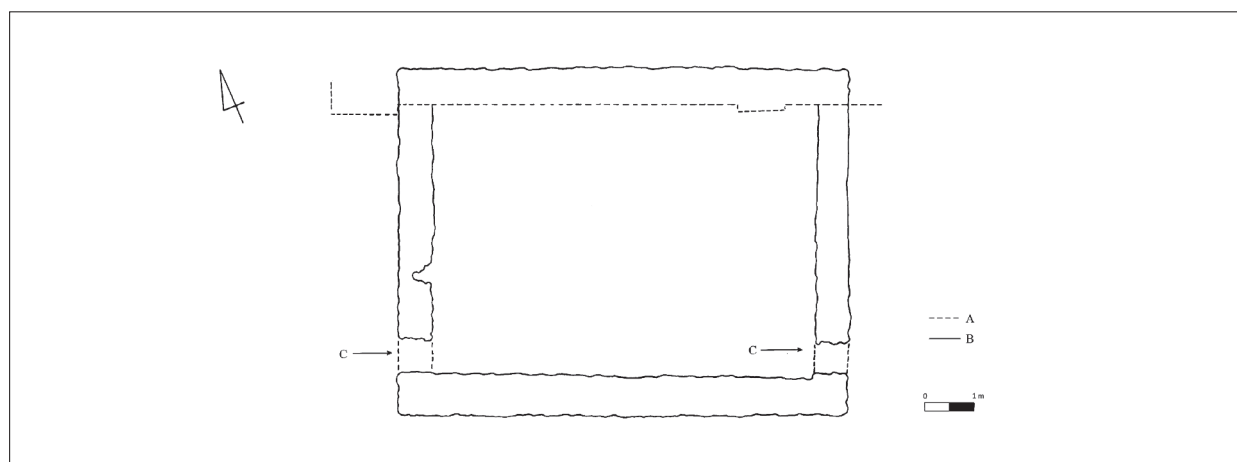

Ryc. 4. Kielce, Plac św. Wojciecha. Plan obiektu I i jego otoczenia: A – współczesny mur otaczający kościół św. Wojciecha; B – fundament XIX-wiecznego budynku (obiekt I); C – zniszczenia spowodowane przez gazociąg (rys. N. Glińska).

Fig. 4. Kielce, Plac św. Wojciecha. Plan of Feature I and its vicinity: A – present-day masonry wall surrounding St Adalbert Church; B – foundation of a 19<sup>th</sup> c. building (Feature I); C – destructions inflicted by a gas main.

PLANSZA 56

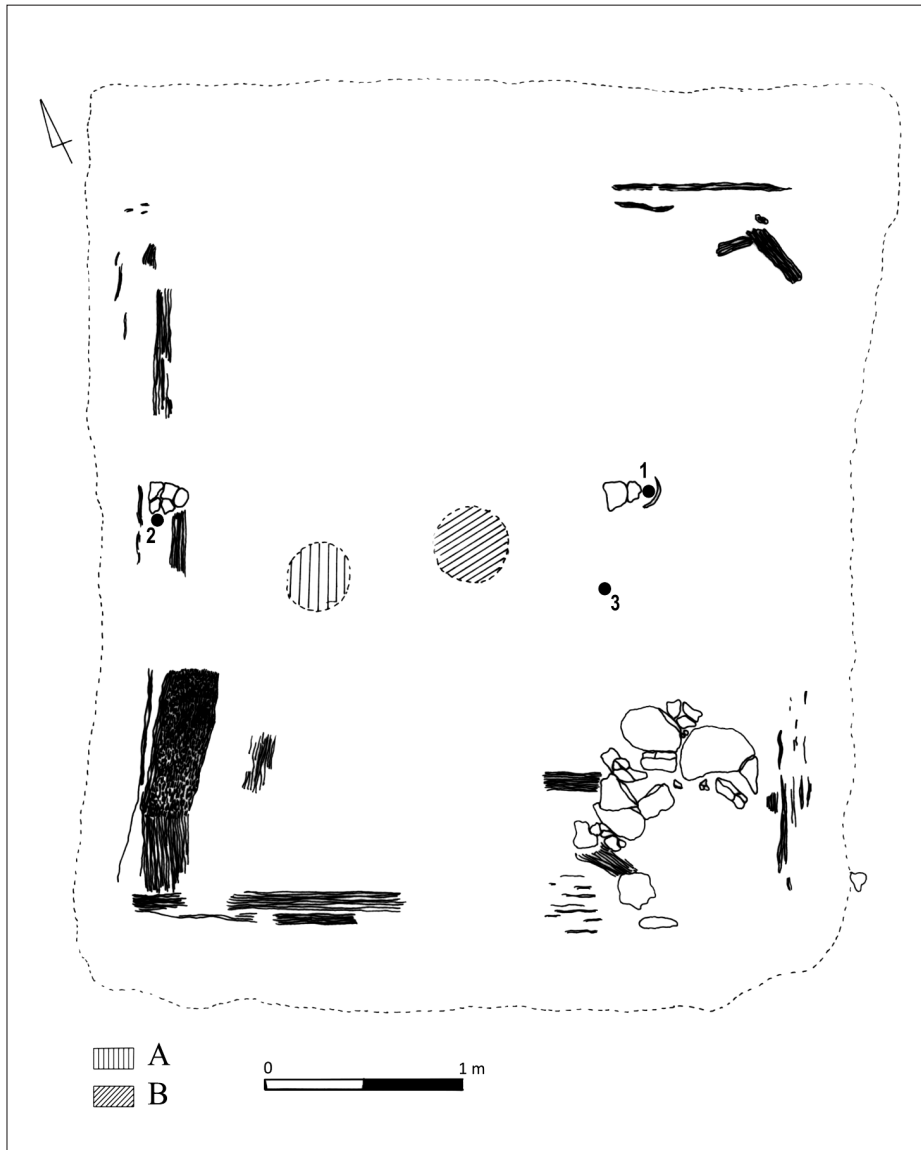

Ryc. 5. Kielce, Plac św. Wojciecha. Plan obiektu II (wczesnośredniowieczna chata): A – jamka służąca do przechowywania żywności; B – słup centralny podtrzymujący konstrukcję dachu; 1, 2 – miejsca znalezienia fragmentów naczynia z białej gliny kaolinowej; 3 – wkop pod ofiarę zakładzinową (?) (rys. N. Glińska).

Fig. 5. Kielce, Plac św. Wojciecha. Plan of Feature II (early medieval hut): A – small pit used for storing food; B – central post supporting the roof construction; 1 and 2 – find places of fragments of a vessel of white kaolin clay; 3 – cut for a foundation sacrifice (?).

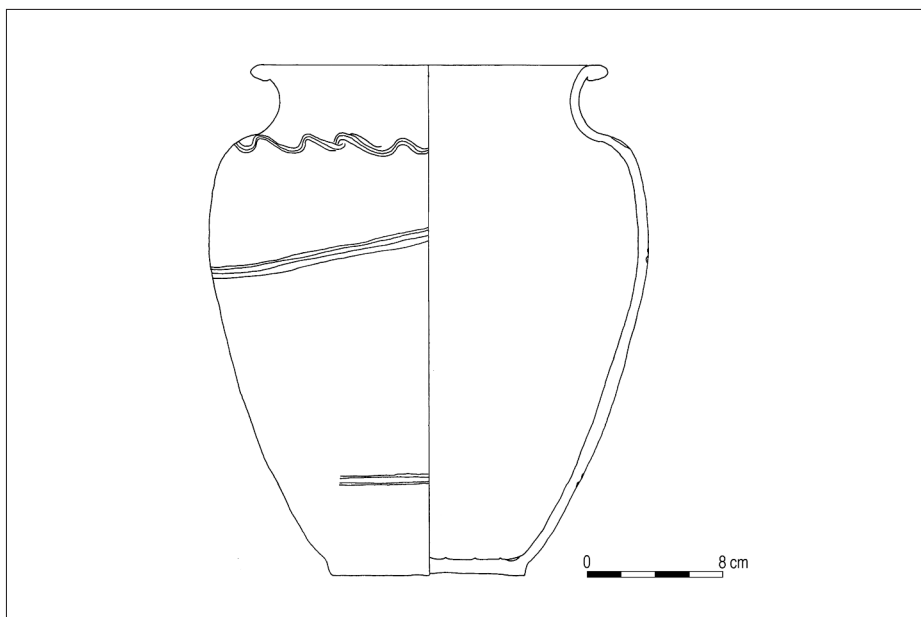

Ryc. 6. Kielce, Plac św. Wojciecha. Zrekonstruowane naczynie z obiektu II (rys. N. Glińska).

Fig. 6. Kielce, Plac św. Wojciecha. Reconstructed vessel from Feature II.

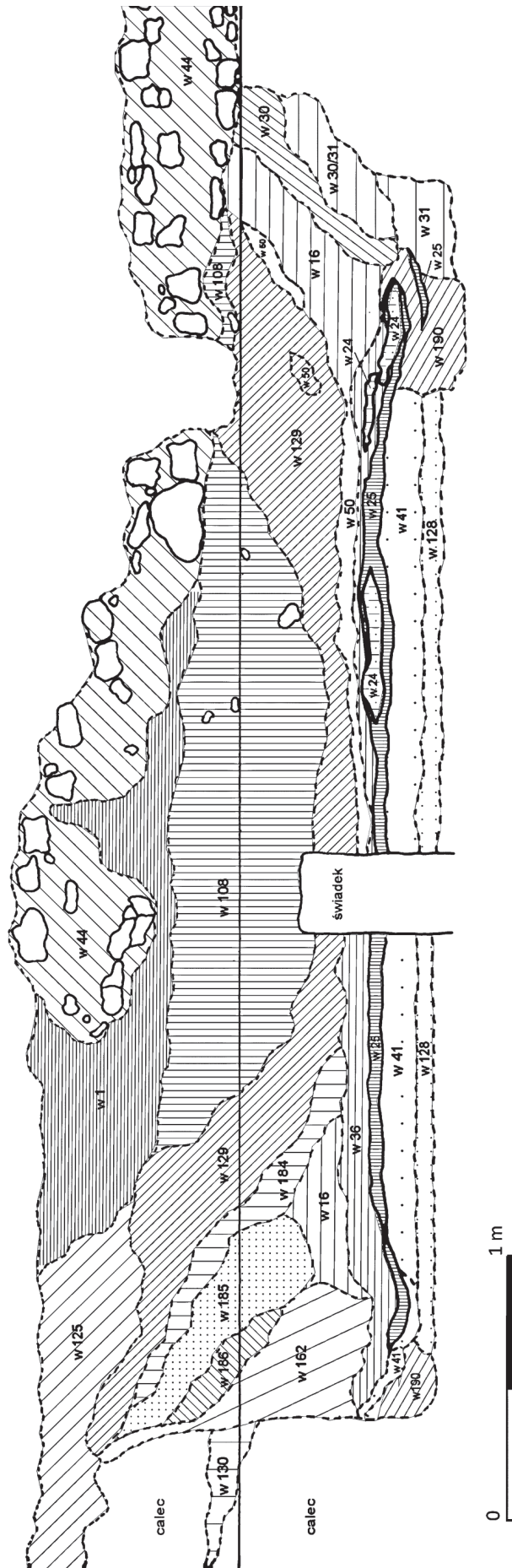

Ryc. 7. Kielce, Plac św. Wojciecha. Profil obiektu II (rys. N. Glińska).

Fig. 7. Kielce, Plac św. Wojciecha. Section of Feature II.

PLANSZA 58

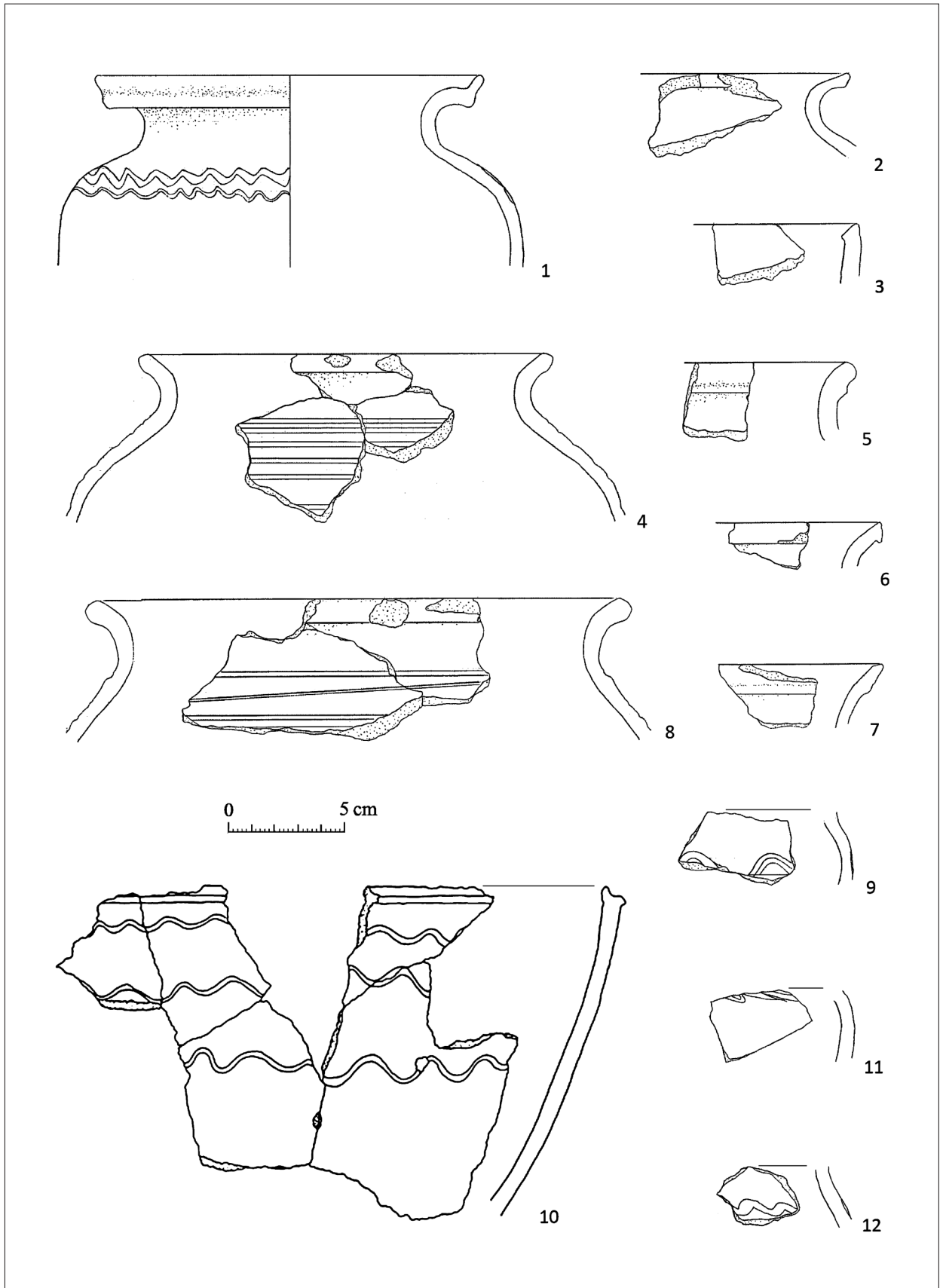

Ryc. 8. Kielce, Plac św. Wojciecha. Ceramika z obiektu II (rys. N. Glińska).

Fig. 8. Kielce, Plac św. Wojciecha. Pottery from Feature II.

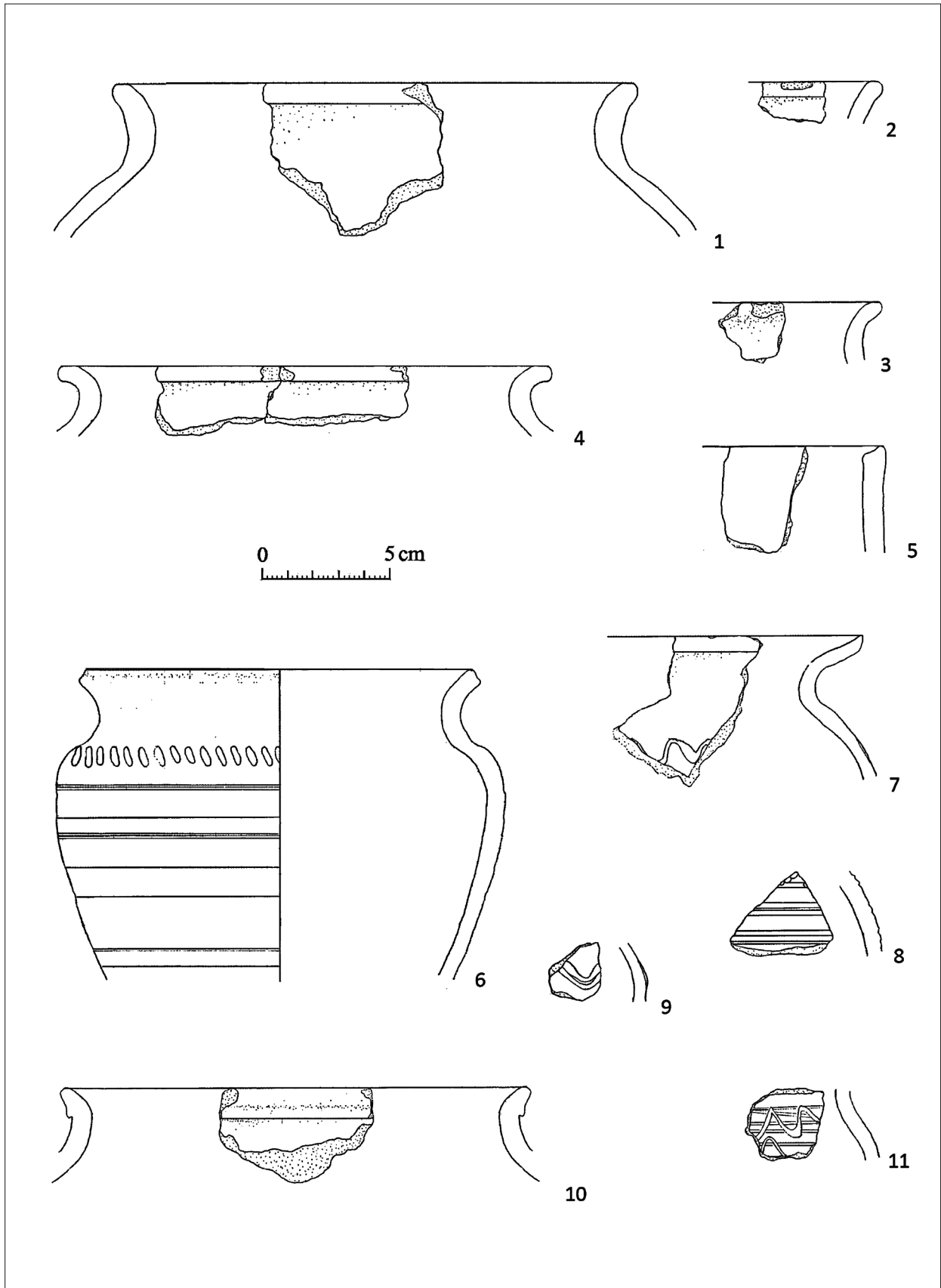

Ryc. 9. Kielce, Plac św. Wojciecha. Ceramika z obiektu II (rys. N. Glińska).

Fig. 9. Kielce, Plac św. Wojciecha. Pottery from Feature II.

PLANSZA 60

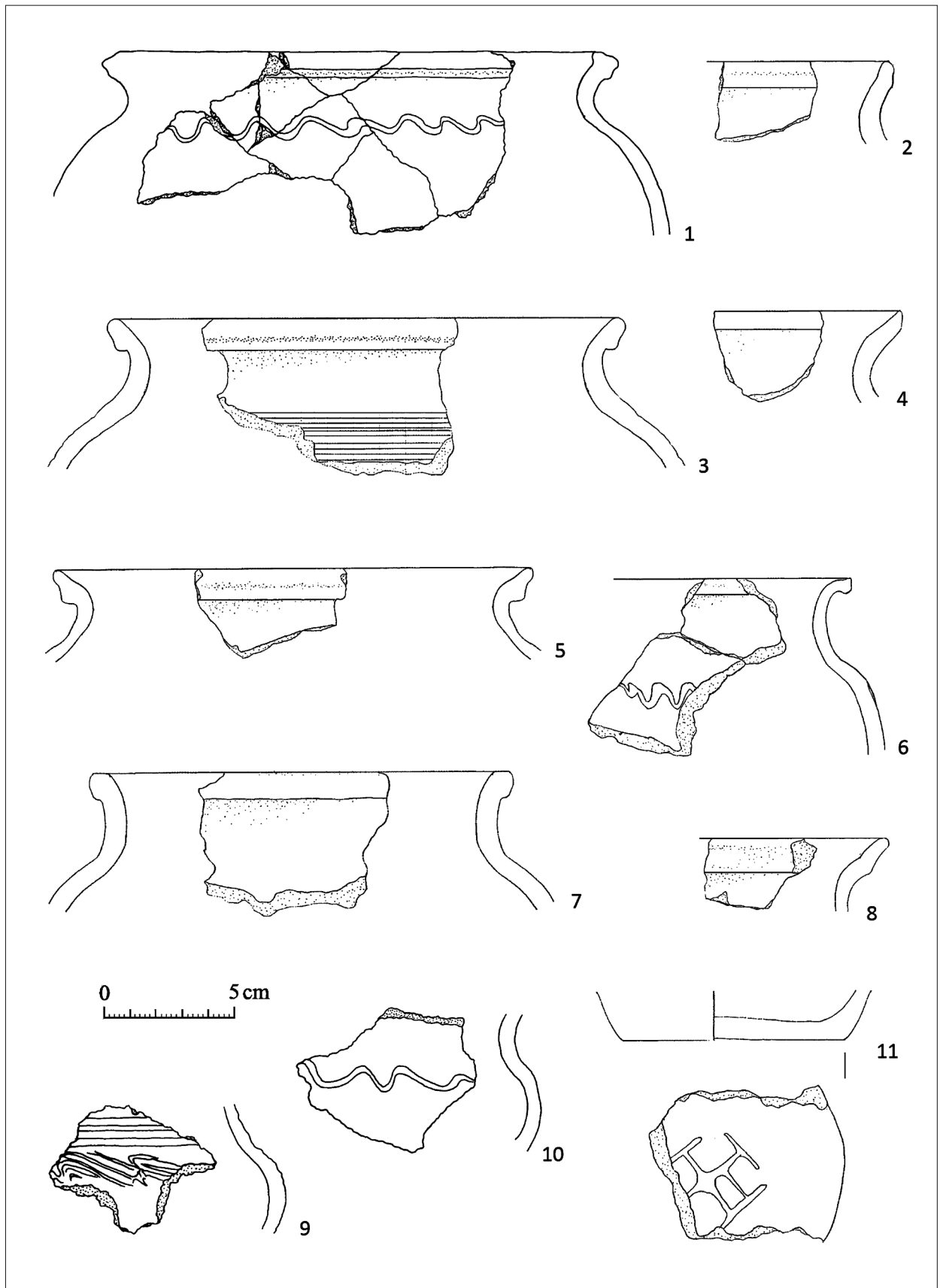

Ryc. 10. Kielce, Plac św. Wojciecha. Ceramika z obiektu II (rys. N. Glińska).

Fig. 10. Kielce, Plac św. Wojciecha. Pottery from Feature II.

Ryc. 11. Kielce, ul. Nowosilniczna. Profil obiektu 4 (a – rys. N. Glińska; b – fot. M. Gliński).

Fig. 11. Kielce, ul. Nowosilniczna. Section of Feature 4.

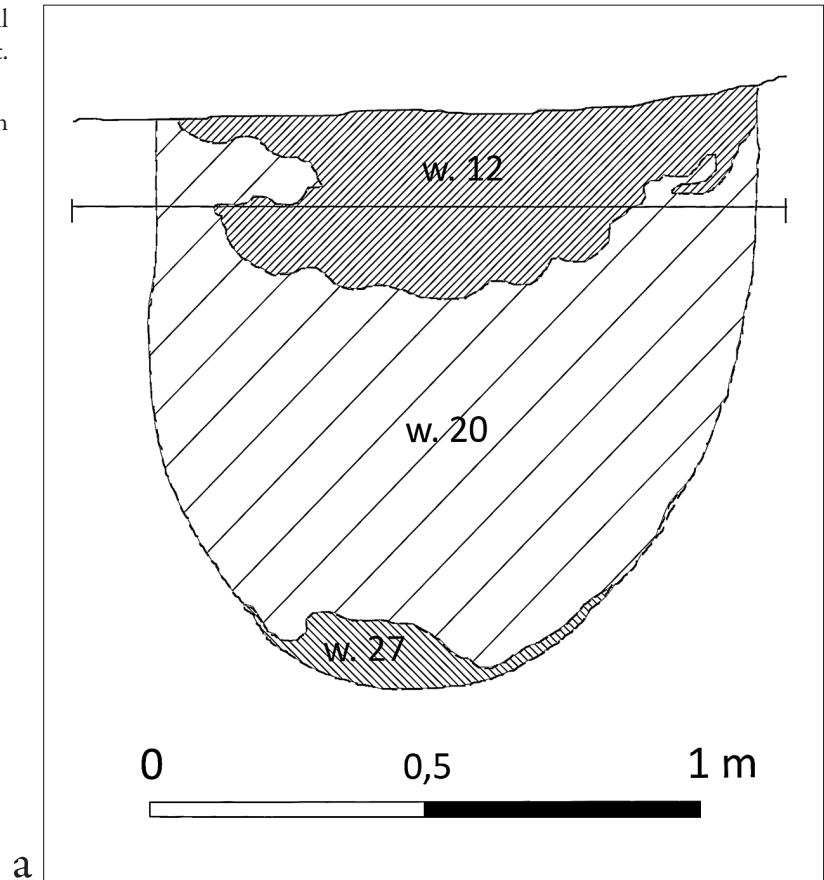

b





PLANSZA 62

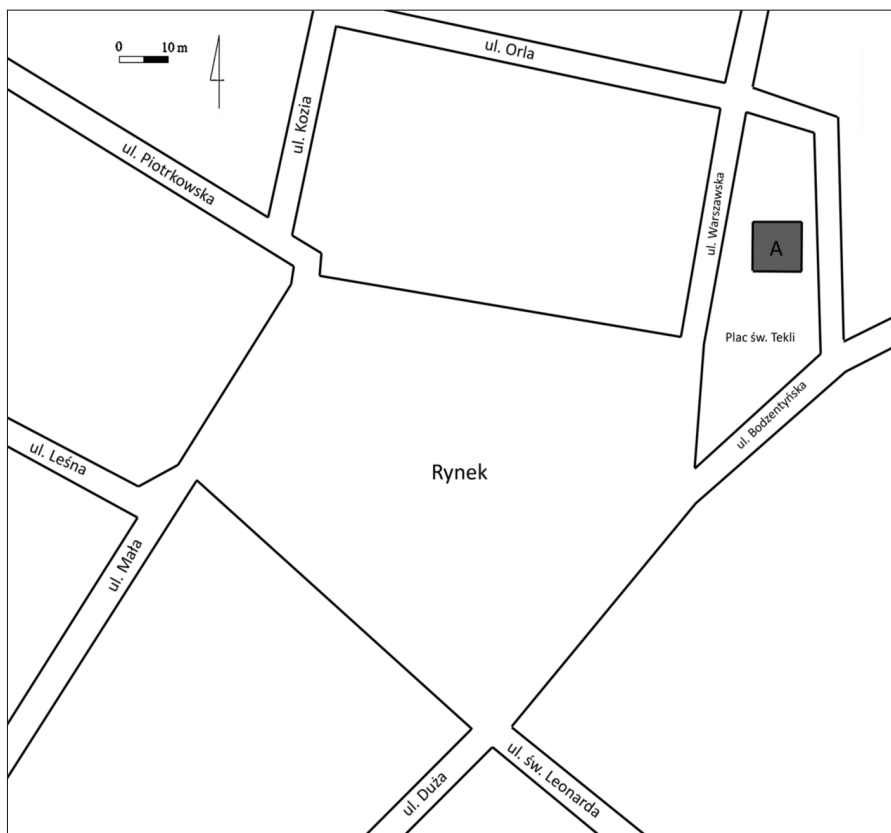

Ryc. 12. Kielce, Plac św. Tekli z lokalizacją (A) wykopu badawczego (rys. N. Glińska).

Fig. 12. Kielce, Plac św. Tekli with the location (A) of the research trench.

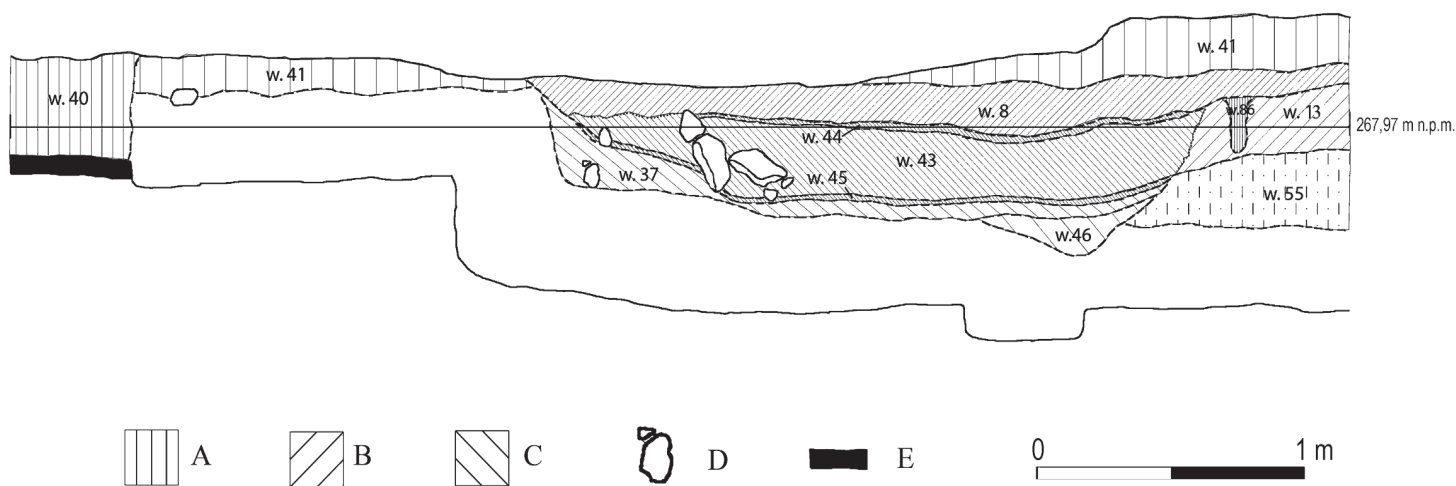

Ryc. 13. Kielce, Plac św. Tekli. Profil obiektu 1: A – warstwy współczesne i późnonowżytnie; B – warstwy średniowieczne; C – warstwy średniowieczne związane z obiektem 1; D – kamienie; E – ceglana obudowa instalacji elektrycznej (rys. N. Glińska).

Fig. 13. Kielce, Plac św. Tekli. Section of Feature 1: A – present-day and late Modern Period layers; B – medieval layers; C – medieval layers related to Feature 1; D – stones; E – brick casing of electrical wiring.

Ryc. 14. Kielce, Plac św. Tekli. Plan obiektu 1: A – skupisko ziarna; B – naczynie 1; C – naczynie 2; D – fragmenty spalonego drewna; E – polepa; F – fragmenty ceramiki; G – krawędź wykopu (rys. N. Glińska).

Fig. 14. Kielce, Plac św. Tekli. Plan of Feature 1: A – concentration of grain; B – Vessel 1; C – Vessel 2; D – fragments of burnt wood; E – cob; F – fragments of pottery; G – edge of the trench.

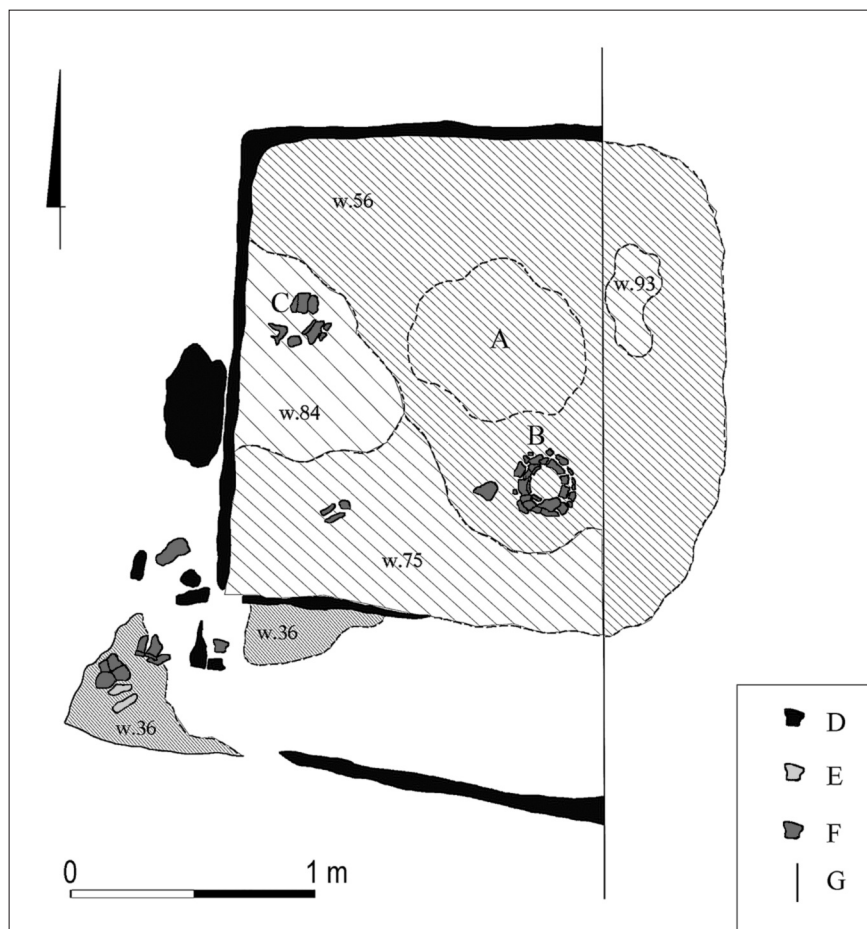

Ryc. 15. Kielce, Plac św. Tekli. Ceramiczna płytka posadzkowa (fot. M. Gliński).

Fig. 15. Kielce, Plac św. Tekli. Ceramic paving tile.

0 10 cm

PLANSZA 64

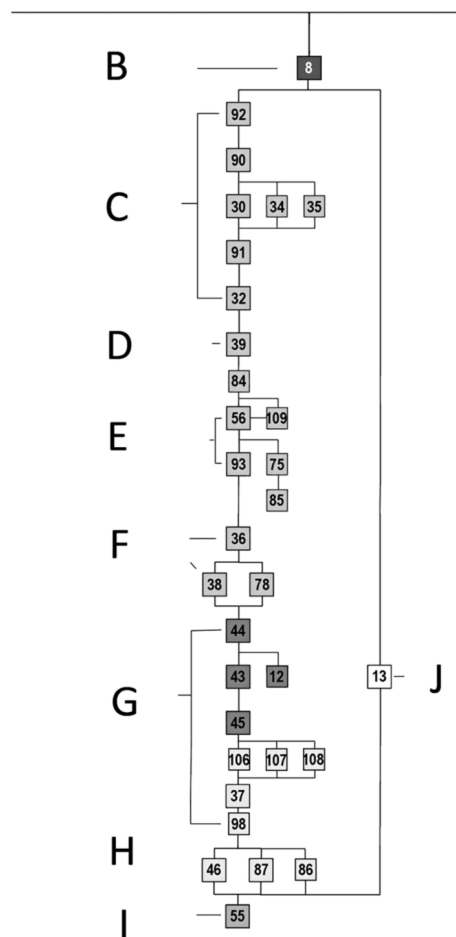
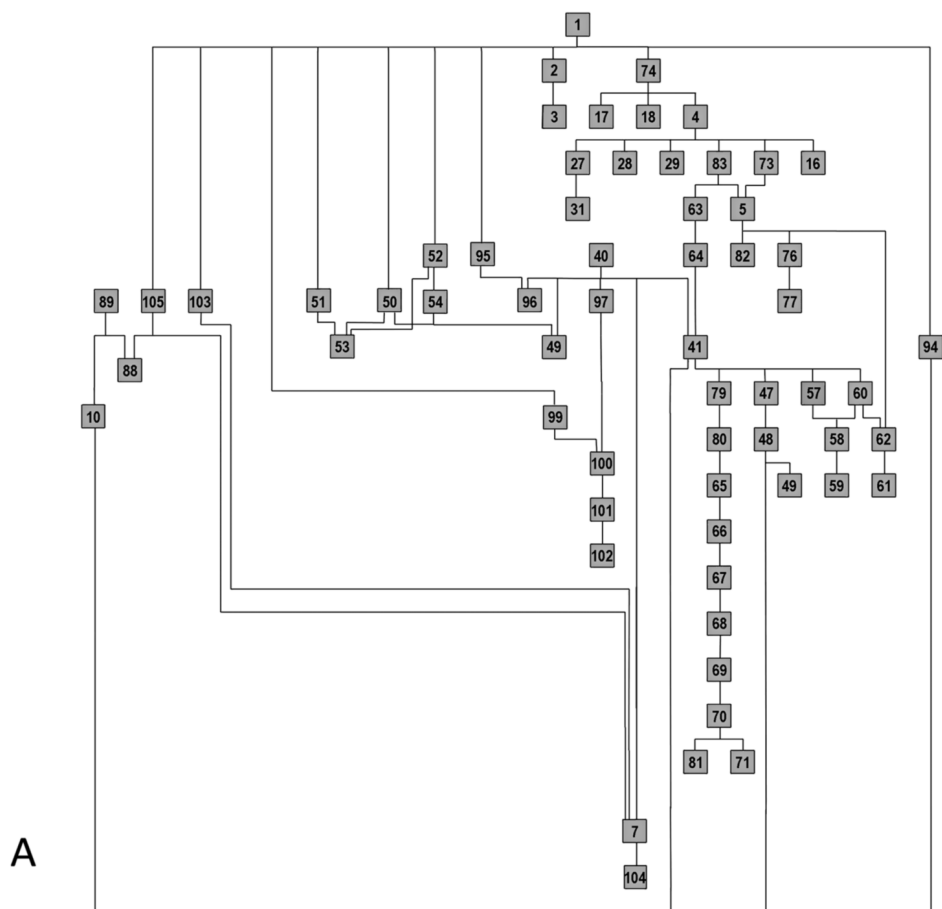

Ryc. 16. Kielce, Plac św. Tekli. Macierz Harrisa warstw ze stanowiska: A – warstwy współczesne i nowożytnie; B – średniowieczna warstwa kulturowa; C – obiekt 2: warstwy wypełniska powstałe po jego zniszczeniu; D – obiekt 2: warstwa powstała bezpośrednio po jego destrukcji; E – obiekt 2: warstwy z okresu jego funkcjonowania; F – obiekt 2: warstwy związane z konstrukcją budynku; G – obiekt 1: warstwy wypełniska; H – obiekt 1: dolki posłupowe; I – warstwa ułożona w celu utwardzenia podłoża pod budowę obiektu 1; J – warstwa średniowieczna (rys. N. Glińska).

Fig. 16. Kielce, Plac św. Tekli. Harris Matrix of the layers from the site: A – present-day and Modern Period layers; B – medieval cultural layer; C – Feature 2: layers of the fill which originated after the destruction of the feature; D – Feature 2: layer which originated directly after the destruction of the feature; E – Feature 2: layers from the period of existence of the feature; F – Feature 2: layers related to the construction of the building; G – Feature 1: layers of the fill; H – Feature 1: post-holes; I – layer which was laid in order to consolidate the ground for the construction of Feature 1; J – medieval layer.