

**Dziękowski, Tomasz / Gołub,
Stanisław**

**Wyniki badań archeologicznych
cmentarzyska szkieletowego
przeprowadzonych w Chełmie na placu
E. Łuczkiego 17 na stanowisku 143**

Archeologia Polski Środkowowschodniej 5, 126-129

2000

Artykuł został zdigitalizowany i opracowany do udostępnienia w internecie przez Muzeum Historii Polski w ramach prac podejmowanych na rzecz zapewnienia otwartego, powszechnego i trwałego dostępu do polskiego dorobku naukowego i kulturalnego. Artykuł jest umieszczony w kolekcji cyfrowej bazhum.muzhp.pl, gromadzącej zawartość polskich czasopism humanistycznych i społecznych.

Tekst jest udostępniony do wykorzystania w ramach
dozwolonego użytku.

TOMASZ DZIEŃKOWSKI, STANISŁAW GOŁUB

WYNIKI BADAŃ ARCHEOLOGICZNYCH CMENTARZYSKA SZKIELETOWEGO PRZEPROWADZONYCH W CHELMIE NA PLACU E. ŁUCZKOWSKIEGO 17 NA STANOWISKU 143

W kwietniu 1999 roku po informacji o wyrzucaniu na hałdę wykopu budowlanego kości ludzkich przeprowadzono ratownicze badania wykopaliskowe na stanowisku 148 przy placu E. Łuczковского 17 w Chełmie.

Badany teren jest usytuowany na Starym Mieście, w północnej części dawnego rynku, którego obecna pierzeja ukształtowała się w okresie nowożytnym (S. Gołub, U. Ruszkowska, T. Dzieńkowski 1998; U. Ruszkowska 1996, s.133-140). W niewielkiej odległości na północ znajdowała się XVI-wieczna synagoga, posadowiona na dawnym gruncie dominikańskim (T. Dzieńkowski, S. Gołub 1999). Od południa lokalizowany jest ratusz miejski.

Podjęte badania odsłoniły szczątki kostne 23 osobników pochowanych na trzywarstwowym cmentarzysku szkieletowym (T. Dzieńkowski, St. Gołub 1999a; B. Borońska, G. Mazur 1999).

W trakcie prac natrafiono na 21 grobów (w tym dwa podwójne – gr. 8, 10), zawierających szkielety 7 kobiet, 7 mężczyzn i 9 dzieci. Wszystkie były ułożone na osi E-W (z odchyleniami w kierunku S), z czaszkami od W i rękoma złożonymi w okolicy miednic. Większość zmarłych chowano bez wyposażenia.

Kolejną kategorię pochówków tworzyły skupiska kostne (ob. 2 i 3). W przypadku obiektu 2 w jego wypełnisku znaleziono szczątki co najmniej 15 osób (bez układu anatomicznego), które wrzucono do prostokątnego dołu wykopanego w warstwie cmentarnej oraz zawierającego fragmenty ceramiki z XI, XIII, XIV-XV wieku i brązowe kółko (ryc. 1: 4). Obiekt zalegał na grobach 9 i 16 pochodzących z II i III poziomu (por. opis poniżej). Trudno jednoznacznie stwierdzić czy wiązać go z okresem średniowiecza jako grób zbiorowy (?), czy określić jako pochówek wtórny powstały w nowożytności.

Obiekt 3 był wkopany w warstwę cmentarną i zawierał szczątki 8 osób (6 dzieci i 2 osobników młodocianych). Wstępnie można go zaklasyfikować do poziomu pierwszego (jako grób zbiorowy ?), ale również mogą to być pochówki wtórne zawierające szczątki, które naruszono w trakcie budowy kamienicy.

Eksploatacja poszczególnych pochówków pozwoliła na obserwację ich wzajemnych relacji stratygraficznych. W przypadku kilku grobów zarejestrowano fakt ułożenia szkieletów jeden na drugim (groby: 5 i 4, 4 i 12, 11 i 15), co pozwoliło na wyodrębnienie trzech poziomów ich wkopywania (ryc. 2).

Poziom pierwszy (najmłodszy) reprezentowało 7 grobów wkopanych w warstwę cmentarną. Do poziomu drugiego zaliczono 8 pochówków, a do trzeciego 5, o jamach grobowych wydrążonych w kredowym calcu.

Podstawą do określenia chronologii cmentarza były zabytki wydobyte podczas eksploracji szkieletów.

Jedynie w dwóch grobach nr 5 i 14 oraz przypuszczalnie 10 znaleziono na palczkach rąk brązowe pierścionki (ryc. 1: 1-3). Zabytek pochodzący z grobu 5 wykonano przypuszczalnie z pełnego drutu brązowego (trudno określić przed konserwacją) z pogrubioną „częścią ozdobną” ornamentowaną w postaci ukośnych nacięć (ryc. 1: 1). Analogiczną technikę zastosowano przy wytworzeniu pierścionka znalezionego w grobie nr 14 (nie widać miejsc sklepywania), z tą różnicą, iż wykonano go z taśmy brązowej szerokości ok. 4 mm przez środek której dookoła biegnie „nacięcie” (ryc. 1: 2). W nieco odmienny sposób wykonano trzeci pierścionek (ryc. 1: 3). Zastosowano tu znacznej grubości drut brązowy z tarczowato rozklepaną „częścią ozdobną” i widocznym miejscem styku (sklepania) dwóch jego końców. Cała powierzchnia zewnątrz pierścionka miała nakłuwany, geometryczny ornament.

Zabytki tego typu w okresie wczesnego średniowiecza nie występowały zbyt licznie na terenie Polski, a ich datowanie przypadało na III i IV fazę wczesnego średniowiecza z możliwością funkcjonowania do XIV wieku (A. Żaki 1974, s. 327-328; H. Kočka-Krenz, A. Sikorski 1998, s. 533, ryc. 4: 10, 12, 14). Noszone były na palcach obydwu rąk (W. Hensel 1987, s. 566). W literaturze przedmiotu spotykane są zamienne określenia – pierścionek lub obrączka, stosowane przy ich określaniu (W. Hensel 1987, s. 600).

Wystąpienie tych zabytków w grobach 5 i 14 (datowanych na XIV-XV wiek) wskazywałoby na ich średniowieczną chronologię. Natomiast w przypadku grobu 10, przypisanego do fazy najstarszej, potwierdzałoby się domniemanie o jego wczesnośredniowiecznej proweniencji.

Drugą grupę zabytków stanowiły fragmenty ceramiki z XI-XIII wieku i XIV-XV wydobyte podczas eksploracji grobów (ryc. 1: 6-9). Pochodzenie wczesnośredniowiecznej ceramiki należy wiązać z pozostałościami warstwy kulturowej i obiektami (1, 5) odkrytymi w wykopach 1, 2 i częściowo naruszonymi wkopami grobowymi. Były to relikty XIII-wiecznego osadnictwa, które

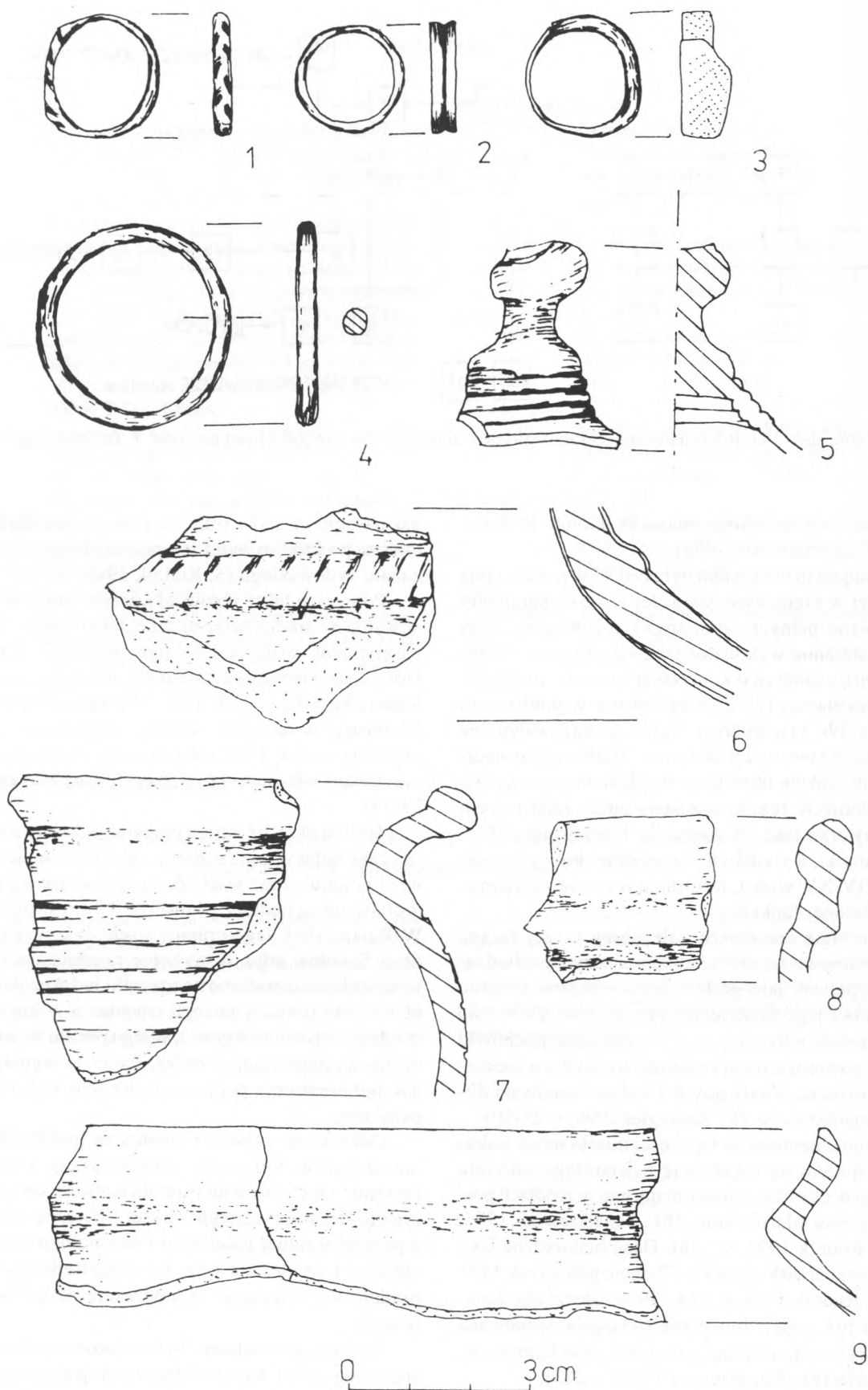

Ryc. 1. Chełm, stan. 143. Wybór zabytków wydzielonych: 1-3 – brązowe pierścionki; 4 – brązowe kółko; 5 – fragm. wyrobu ze szkła (XVII w.); 6 – fragm. ceramiki szklawionej z XIII w.; 7, 8 – ceramika z XIII w.; 9 – fragm. wylewu naczynia średniowiecznego (rys. A. Mazur-Betiuk).

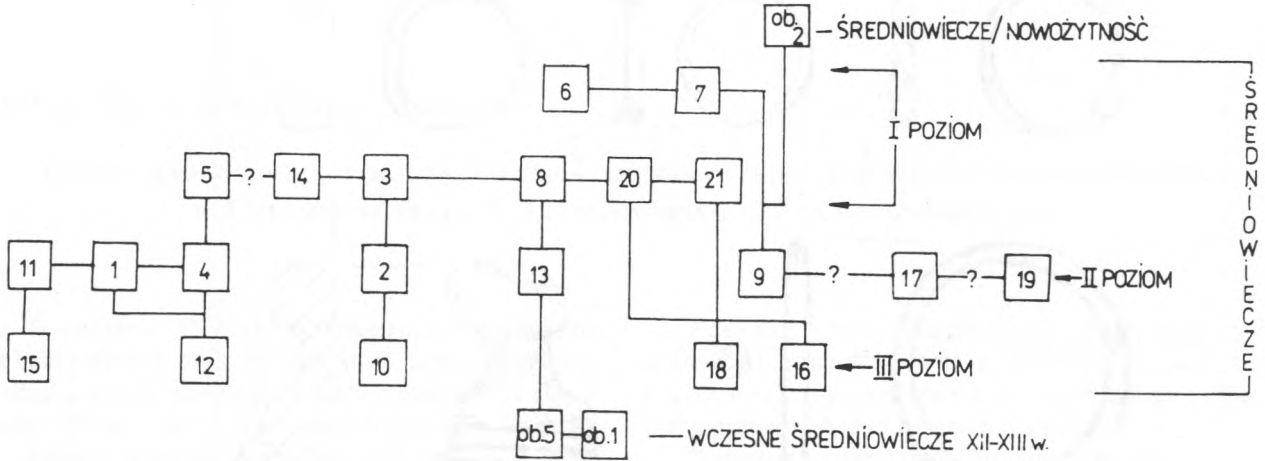

Ryc. 2. Chełm, stan. 143. Rozwarstwienie chronologiczne i stratygraficzne grobów i obiektów (rys. T. Dzieńkowski).

występowało w tym rejonie miasta (S. Gołub, U. Ruszkowska, T. Dzieńkowski 1998).

Interesującym odkryciem był obiekt 5 w postaci jamy wydrążonej w kredowym calcu. Jej znaczne parametry (nie uzyskano pełnych wymiarów), prostokątny zarys w planie, staranne wykonanie (prawie pionowe ściany, płaskie dno), świadczą o konkretnej funkcji – mieszkalnej (?), cmentarnej (?). Zarejestrowany w pobliżu dół postępowy (ob. 1) o średnicy 50 cm, wskazywałyby na istnienie dużej konstrukcji dachowej. Trudno jednoznacznie określić funkcję obiektu ze względu na jego wycinkowe odślonięcie (część S została zniszczona murem kamienicy) oraz fakt, że zasypisko obiektu nie obfitowało w zabytki, a wydobyte, niewielkie ilości ceramiki z XIII i XIV-XV wieku, informują o czasie zasypania, a nie o pełnionej funkcji.

Chronologię cmentarza należałoby raczej łączyć z późnośredniowiecznymi ułamkami naczyń, pochodzącymi z wypełnisk jam grobowych i wstępnie określić ramy czasowe jego funkcjonowania na XIV-XV w. Nie można również odrzucić tezy, iż najstarsze pochówki (trzeciego poziomu), mogły powstać u schyłku wczesnego średniowiecza, wtedy gdy w Chełmie panowała dynastia Romanowiczów (R. Szczygieł 1996, s. 27-30).

Istnienie cmentarza w tej części miasta może wskazywać pośrednio na lokalizację najstarszego kościoła łacińskiego w Chełmie, funkcjonującego w źródłach p.w. Wniebowzięcia Marii Panny (M. Zahajkiewicz 1996, s. 273; S. Rudnik 1996, s. 218). Dane historyczne jako datę erygowania biskupstwa w Chełmie podają rok 1375 i 1395 (S. Rudnik 1996, s. 218). Przymuszczałnie funkcjonowała już wtedy drewniana świątynia, sytuowana w tej części miasta i będąca kościołem parafialnym, aż do roku 1456 (M. Zahajkiewicz 1996, s. 273).

W momencie gdy funkcję tę scedowano na nowy kościół katedralny ufundowany przez króla Władysława Jagiełłę w 1417 roku, „starą” świątynię przejęli dominikanie (S. Rudnik 1996, s. 218). Kres jej użytkowa-

nia nastąpił w 1578 roku, w czasie wielkiego pożaru miasta, po którym teren ten przeszedł pod jurysdykcję kahału żydowskiego (S. Rudnik 1996, s. 220).

Powyższe fakty pozwalają przyjąć tezę, iż funkcjonowanie w średniowieczu cmentarza należy połączyć z istnieniem najstarszej świątyni łacińskiej w Chełmie, której czas powstania przypadałby jeszcze na okres przed lokacją miejską w 1392 roku. Wyznacza to również jej lokalizację w tej części miasta i sugeruje, że regulacja urbanistyczna w 1392 roku musiała uwzględnić istnienie starszej własności kościelnej (I. Kutylowska 1999, s. 23-25).

Trudno określić zasięg cmentarza, którego fragmentaryczne uchwycenie, sugeruje jego kontynuację na północ i południe oraz wschód, z czym wiąże się odkrycie grobów na sąsiedniej posesji nr 19 (informacja ustna W. Ratajczyka). Jego granicę wschodnią wyznaczałaby ulica Szkolna, gdyż w wykopie przebiegającym przez jej środek nie natrafiono na szczątki ludzkie. Analogiczne wnioski dotyczą zasięgu cmentarza w kierunku zachodnim, gdyż w wykopie 2, w jego profilu W, nie stwierdzono występowania grobów. Fakty te wymagają jednak potwierdzenia poprzez stacjonarne badania wykopaliskowe.

Odkryte pozostałości cmentarza grzebalnego, usytuowanego w północnej części dawnego rynku, mają ogromne znaczenie naukowe dla badania rozwoju historyczno-urbanistycznego miasta. Wnoszą nowe dane o przypuszczalnej lokalizacji i chronologii świątyni łacińskiej i cmentarza oraz wczesnośredniowiecznego osadnictwa, wskazując jednocześnie na ich wzajemne relacje.

Badania prowadzone były w oparciu o konsultacje archeologiczne I. Kutylowskiej i antropologiczne W. Kozak-Zychman. Wyniki tych prac stawiają szereg ważnych pytań z dziedziny historii, archeologii i antropologii, co wskazuje na konieczność badań o charakterze interdyscyplinarnym.

LITERATURA

- Borowska B.
2000 Analiza antropologiczna szczątków kostnych z cmentarza XIV-XV-wiecznego przy Pl. E. Łuczowskiego 17 w Chełmie, w tym tomie.
- Dzieńkowski T., Gołub S.
1999 *Dokumentacja z ratowniczych badań wykopaliskowych oraz nadzorów archeologicznych przeprowadzonych na stanowisku 160 (1F/VIII) przy ul. Krzywej 37 w Chełmie w sezonach 1997-1998*, t. I, II, mps WOSOZ Del. Chełm.
1999a *Dokumentacja z ratowniczych badań wykopaliskowych przeprowadzonych na stanowisku 143. Chełm, pl. E. Łuczowskiego 17*, mps WOSOZ Del. Chełm.
- Gołub S., Ruszkowska U., Dzieńkowski T.
1998 *Dokumentacja z badań wykopaliskowych ratowniczych. Chełm pl. E. Łuczowskiego 11, stan. 161, sezon 1998*, mps WOSOZ Del. Chełm.
- Hensel W.
1987 *Słowiańszczyzna wczesnośredniowieczna*, Warszawa
- Kočka-Krenz H., Sikorski A.
1998 Grób „księżniczki” z Dębczyna koło Białogardu w woj. koszalińskim (stan. 53), [w:] *Kraje słowiańskie w wiekach średnich. Profanum i sacrum*, Poznań, s. 525-535.
- Kutyłowska I.
1999 *Dokumentacja z ratowniczych badań wykopaliskowych przeprowadzonych na stanowisku 143. Chełm, pl. E. Łuczowskiego 17*, s. 23-25, mps WOSOZ Del. Chełm.
- Rudnik S.
1996 *Rozwój przestrzenny Chełma – tendencje historyczne i perspektywy* [w:] *Chełm i Chełmskie w dziejach*, Chełm, s. 215-244.
- Ruszkowska U.
1996 *Wyniki badań ratowniczych w Chełmie, ul. Lubelska 14-20, stanowisko 19 w 1993 i 1994 r.*, APŚ, t. 1, s. 133-140.
- Szczygieł R.
1996 *Miasto w późnym średniowieczu. Lokacja na prawie niemieckim*, [w:] *Chełm i Chełmskie w dziejach*, Chełm, s. 27-50.
- Zahajkiewicz M.
1996 *Kościół łaciński w Chełmie w okresie przedobiorowym*, [w:] *Chełm i Chełmskie w dziejach*, Chełm, s. 265-276.
- Żaki A.
1974 *Archeologia Małopolski Wczesnośredniowiecznej*, Wrocław.

TOMASZ DZIEŃKOWSKI, STANISŁAW GOŁUB

THE RESULT OF AN ARCHAEOLOGICAL STUDY OF AN INHUMATION CEMETERY CARRIED OUT IN CHELM, AT E. ŁUCZKOWKI SQUARE 17, SITE 143

In April 1999, rescue excavations were carried out at site 143 situated within the limits of the Old Town. The trenches revealed 21 inhumation graves of varying foundation depth, pointing to three levels of burials. The individuals were laid in the supine position, along the east-west axis, with their skulls towards the west and the hands crossed at the pelvis. In the

process of the excavations 3 bronze rings were found as well as fragments of pottery from the 13th and 14th-15th centuries. On the basis of these artefacts and the archaeological-historical analysis of the cemetery one may provisionally date it to the Middle Ages and connect it with the Latin church which functioned here at that time.