

Maria Chojnacka

Cmentarze katolickie na obszarze Lednickiego Parku Krajobrazowego : stan zachowania i uwarunkowania rewaloryzacji historycznych układów zieleni

Studia Lednickie 9, 157-181

2008

Artykuł został zdigitalizowany i opracowany do udostępnienia w internecie przez Muzeum Historii Polski w ramach prac podejmowanych na rzecz zapewnienia otwartego, powszechnego i trwałego dostępu do polskiego dorobku naukowego i kulturalnego. Artykuł jest umieszczony w kolekcji cyfrowej bazhum.muzhp.pl, gromadzącej zawartość polskich czasopism humanistycznych i społecznych.

Tekst jest udostępniony do wykorzystania w ramach dozwolonego użytku.

MARIA CHOJNACKA
Katedra Terenów Zieleni
Uniwersytet Przyrodniczy w Poznaniu

CMENTARZE KATOLICKIE NA OBSZARZE
LEDNICKIEGO PARKU KRAJOBRAZOWEGO.
STAN ZACHOWANIA I UWARUNKOWANIA REWALORYZACJI
HISTORYCZNYCH UKŁADÓW ZIELENI

WSTĘP

Cmentarze są nieodłączną częścią ludzkich siedlisk, a obrzędowość związana z chowaniem zmarłych od zarania dziejów była istotnym wyróżnikiem badanych kultur. Otoczone szacunkiem nekropole zaznaczono w terenie w swoisty dla epoki i regionu sposób. W chrześcijańskiej Europie przez wiele stuleci za właściwe dla zdeponowania ludzkich szczątków miejsce uważano otoczenie i wnętrza kościołów. Charakterystycznym elementem dekorującym świątynię i sąsiadujący z nią cmentarz, pozwalającym z odłali zidentyfikować to miejsce, był wieniec drzew posadzonych wzdłuż ogrodzenia. W polskiej tradycji najczęściej stosowanym do tego celu rodzajem drzew była lipa, spotyka się także jesiony, kasztanowce, buki i dęby, rzadziej inne. Ich wiek często pokrywa się z wiekiem kościoła, mogą być także drzewa starsze od świątyni, jeżeli obecna budowla powstała np. na miejscu wcześniejszej, która uległa zniszczeniu. Przestrzeń zawarta pomiędzy ścianami kościoła, a okalającym go zewnętrznym ogrodzeniem z czasem stawała się zbyt ciasna i wówczas zakładano nowy cmentarz na peryferiach miejscowości. Otoczenie kościoła zachowało nazwę cmentarza przykościelnego, a także funkcję grzebalną, ograniczoną jednak najczęściej dla pochówków administratorów parafii, właścicieli okolicznych dóbr i osób szczególnie zasłużonych.

Pod koniec XVIII wieku w Warszawie spektakularnym przykładem przenosin nekropolii poza obręb miasta, wiążącym się z przełamaniem uprzedzeń do chowania bliskich w odległym miejscu, było założenie cmentarza w sąsiedztwie wsi Powązki (Waldorff J. i in. 1984). Tworzenie nowej nekropolii na otwartej, nie ograniczonej ciasno murami przestrzeni, pozwalało na nadanie jej określonej od początku kompozycji. Zdefiniowany układ kwater grzebalnych i dróg podkreślonych alejami

drzew pozwalał nie tylko na lepsze wykorzystanie przestrzeni i orientację w terenie, ale przede wszystkim nadawał miejscu kultu odpowiednią oprawę. Układ ten mógł ewoluować, rozwijać się na sąsiednie, przyłączane w późniejszych okresach grunty, ale pozostawał harmonijną, czytelną kompozycją. W Polsce jednym z wzorcowych przykładów takiego rozwoju kompozycji historycznej nekropolii jest układ Cmentarza Rakowickiego w Krakowie (Grodziska-Ożóg 1987).

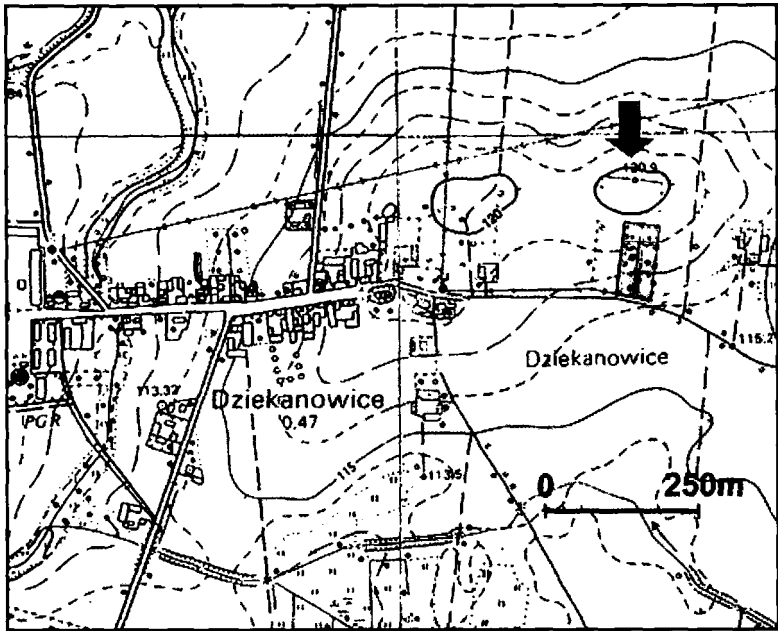

Ryc. 1. Fragment mapy topograficznej Dziekanowic z cmentarzem [źródło 1, opr. M.Ch.]

Na obszarze Lednickiego Parku Krajobrazowego istnieją dwa cmentarze katolickie: w Dziekanowicach i Sławnie. Ich drzewostany, tworzące niegdyś przemysłaną kompozycję, zachował się tylko częściowo. Ubytki w układzie drzew sięgają 60%. Do największych strat doszło w ciągu ostatnich 25 lat. Pozbawione zadrzewień dawne nekropole, tracą istotne składowe decydujące o wartości tych założeń zieleni: cenny drzewostan i historyczną kompozycję. Straty ponosi także krajobraz kulturowy, co na obszarze chronionym ze względu na walory krajobrazowe jest ubytkiem szczególnie dotkliwym.

CMENTARZ W DZIEKANOWICACH

Położenie, historia, opis stanu istniejącego, analiza kompozycji roślinnej

Wieś Dziekanowice leży na obszarze gminy Łubowo, w południowej części Parku, na wschodnim brzegu jeziora Lednica. Parafia wzmiankowana była już w 1431 roku (Ruszczyńska i Sławska 1966).

Drewniany kościół p.w. św. Marcina z 1749 roku spłonął w 1850 roku, a na jego miejscu wybudowano w 1865 roku obecny, ceglany z charakterystyczną wieżą (ryc. IX). Pod koniec XIX wieku Dziekanowice składały się ze wsi, folwarku i probostwa (Chlebowski i in.1881). Parafia była rozległa, ale słabo zaludniona. Należały do niej początkowo obok Dziekanowic wsie: Lednogóra, Moraczewo, Piaski, Siemianowo (zwane wówczas Siemianowicami), Komorowo, Waliszewo, Jeziorzany i Żydówko (Frankiewicz 2001). Z czasem obszar ten został pomniejszony o Komorowo i Waliszewo (przyłączone do parafii Sławno), Jeziorzany (przyłączone do Dębnicy) i część Moraczewa (przyłączoną do Węglewa).

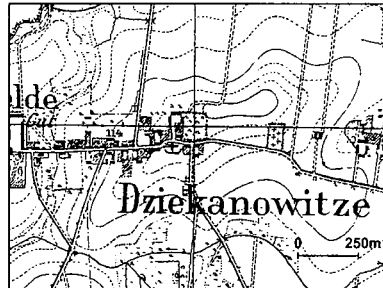
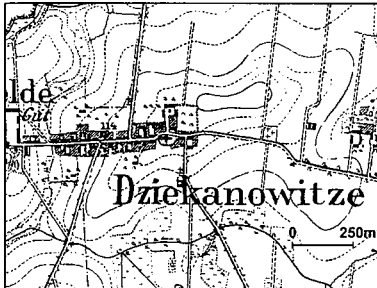

Ryc. 2 i 3. Fragment mapy Dziekanowic wydanej w 1911 r. (po lewej) i w 1940 r. (po prawej stronie); widoczna zmiana powierzchni cmentarza [źródło: 3 i 4, opr. M.Ch.]

Cmentarz w Dziekanowicach leży na wschodnim obrzeżu wsi (ryc. 1). Jego powierzchnia wynosi 0,56 ha. Początkowo tradycyjnie miejscem pochówków był teren wokół kościoła. Do dziś na otoczonym niskim, ceglany murem cmentarzu przykościelnym zachowały się dwa nagrobki: ks. proboszcza Józefa Żębskiego (1833 - 1888), budowniczego kościoła i Martyny z Polcynów Różańskiej (1831 - 1877). Ten drugi nagrobek najprawdopodobniej przeniesiony został z cmentarza.

Trudno dokładnie określić, kiedy powstał obecny cmentarz dziekanowicki. Jest on czytelny na mapach topograficznych założonych w 1887 roku i zaktualizowanych w 1911 r.

Wówczas, tak jak i dziś, cmentarz przylegał do drogi prowadzącej z Dziekanowic na wschód w kierunku Żydówka, ale był kwadratowy, mniejszy od obecnego (ryc. 2). Dopiero na wydaniach mapy z 1940 roku ma on wydłużony kształt, tak jak dzisiejszy i jest obwiedziony z trzech stron wąskim pasem zieleni (ryc. 3).

Cmentarz leży przy drodze asfaltowej 350 m na wschód od kościoła. Od strony drogi nekropola ograniczona jest niewysokim, kamiennie-ceglanym murem z bramą i furtką na osi założenia. Z pozostałych trzech stron w czasach powojennych ustawiono ogrodzenie z betonowych prefabrykatów. Wewnątrz, równoległe do starego muru rosną okazałe lipy drobnolistne (*Tilia cordata* Mill.)¹: trzy z prawej i trzy z lewej strony wejścia. Pierwotnie było ich więcej (zapewne z każdej strony po pięć); usunięto skrajne drzewa. Drogę prowadzącą przez środek cmentarza od bramy w kierunku północnym pod koniec lat dziewięćdziesiątych umocniono kostką betonową. Szerokość nawierzchni głównej drogi wynosi 3 m. Ułożono także poprzeczną, nieco węższą drogę (2,5 m) w środkowej części założenia. Drogi dzielą cmentarz na cztery kwatery. Groby rozmieszczone są w rzędach równoległych do głównej osi. Dwie kwatery w północnej części cmentarza są tylko częściowo zajęte. Najmniej pochówków jest na prawej z nich, gdzie chowane są dzieci. Po obu stronach głównej drogi rosną okazałe lipy drobnolistne (ryc. II): z przodu po lewej trzy lipy, potem przerwa i pod koniec kwatery

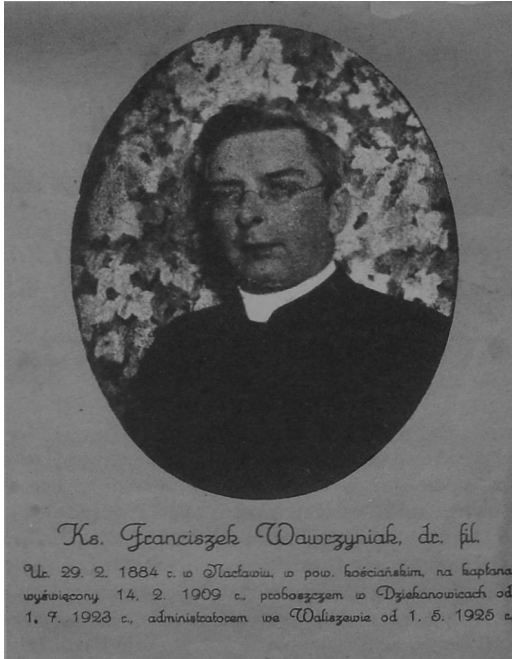

Ryc.4. Ks. Franciszek Wawrzyniak spoczywa na cmentarzu w Dziekanowicach [źródło:7]

znów trzy lipy, a za drogą poprzeczną jeszcze jedna (ryc. III). Po prawej stronie drogi od wejścia trzy lipy (dwie blisko siebie i w odległości 22 m kolejna). Tam gdzie zachował się pierwotny rytm obsadzenia, czytelny jest odstęp co 6,5 m. Na całym cmentarzu z dawnej kompozycji pozostało 16 lip (pierwotnie było ich prawdopodobnie 28).

Trudno ocenić, kiedy i z jakiej przyczyny doszło do ubytków w tym założeniu. Układ obsadzenia należy wiązać ze starym zasięgiem cmentarza, co pozwala ocenić wiek drzew na około 100 lat. Aleja lip, licząca pierwotnie co najmniej 9 sztuk drzew z każdej strony głównej drogi, kończyła się krzyżem ustawionym przy

¹ Nazwy gatunków drzew i krzewów podano wg. Dendrologii (Seneta W.; Dolatowski J. 2006)

ówczesnej północnej granicy nekropolii. Poczesne miejsce przy krzyżu zwyczajowo zarezerwowane jest na pochówki osób ważnych w lokalnej społeczności lub zasłużonych dla parafii. Po wydłużeniu cmentarza krzyż znalazł się na środku założenia, przy skrzyżowaniu dróg. W pobliżu znajdują się groby proboszczów parafii dziekanowskiej: księdza Mikołaja Jaśkowskiego (1841 - 1917), księdza Franciszka Wawrzyniaka (1884 - 1941) i księdza Edwarda Dziamskiego (1912 - 1986) (ryc. 4 i IV). Ksiądz Franciszek Wawrzyniak (spokrewniony z zasłużonym dla Poznania i Wielkopolski ks. Piotrem Wawrzyniakiem) był człowiekiem o szerokich zainteresowaniach, postacią wyjątkową w dziejach Dziekanowic. Doktor filozofii, botanik, członek Akademii Umiejętności i Polskiego Towarzystwa Krajoznawczego prowadził pierwsze prace zabezpieczające ruiny książęcego palatium na wyspie lednickiej. Pod koniec lat dziewięćdziesiątych XX wieku starą płytę nagrobną ks. Wawrzyniaka zastąpiono nową.

Obok znajduje się najciekawszy w formie nagrobek na cmentarzu. Grób kryje szczątki dwudziestoletniego powstańca wielkopolskiego Walentego Świercza, który poległ w 1919 roku pod Nakłem. Na pionowej lastrykowej płycie z wypukłymi ornamentami w postaci orła, rogatywki i skrzyżowanych szablí wypisano wierszowaną sentencję:

*ZAŚ KTÓRZY WYSZLI SPOŚRÓD WAS, I KREW ODDALI SWĄ SERDECZNĄ,
NIECH BĘDĄ WARTĄ WAM SŁONECZNĄ, PO WSZYSTEK CZAS, PO WSZYSTEK
CZAS, I NIECHAJ GRANIC POLSKIEJ ZIEMI, DUSZAMI STRZEŻĄ
PŁOMIENNYMI.*

Po obu strona nagrobka stoją dwa pociski artyleryjskie uformowane z lastryka. W pobliżu znajduje się nowo wykonany grobowiec rodziny Grocholskich - ostatnich przed wojną właścicieli sąsiedniego Siemianowa (ryc. V). Innym godnym odnotowania pochówkiem jest grób założyciela i wieloletniego dyrektora Muzeum Pierwszych Piastów na Lednicy - Jerzego Łomnickiego (1920-1981), znajdujący się w drugim rzędzie na prawo od wejścia (ryc. VI).

Poza lipami drobnolistnymi z pierwotnego obsadzenia, na cmentarzu większe drzewa napotykałyśmy wzdłuż drogi poprzecznej. Są to jesiony wyniosłe (*Fraxinus excelsior* L.) i robinia biała (*Robinia pseudoacacia* L.) pochodzące najprawdopodobniej z samosiewu, tak jak i inne mniejsze drzewa liściaste na pustych miejscach kwater i w pobliżu ogrodzenia. Pozostałe zinwentaryzowane na cmentarzu drzewa i krzewy towarzyszą bezpośrednio grobom i zostały posadzone przez osoby opiekujące się nimi. Przeważają wśród nich drzewa i krzewy iglaste. Najstarsze z nich to dwa żywotniki zachodnie (*Thuja occidentalis* L.) rosnące w pobliżu grobowca rodziny Grocholskich. Było ich więcej, ale wycięto je w 2003 r. przy budowie grobowca. Po drugiej stronie drogi poprzecznej zinwentaryzowano jeszcze jeden egzemplarz żywotnika podobnych rozmiarów. W środkowej części cmentarza rośnie jesion wyniosły odmiany zwisającej (*Fraxinus excelsior* L. 'Pendula') (ryc. VII). Pochówkowi dyrektora Łomnickiego towarzyszy posadzony w połowie lat dziewięćdziesiątych cis pospolity (*Taxus baccata* L.). Kilka lat wcześniej z inicjatywy

Muzeum wzdłuż głównej drogi za krzyżem posadzono rząd świerków kłujących (*Picea pungens* Engelm.), które jednak nie zachowały się do czasów obecnych.

Elementem wyposażenia cmentarza jest stara studnia z kołowrotem w południowo-zachodnim narożniku (obecnie do cmentarza doprowadzono wodę wodociągową; przed bramą, po drugiej stronie drogi jest kran).

Szacuje się, że z pierwotnego obsadzenia wzdłuż muru i drogi głównej w różnych okolicznościach wycięto co najmniej 10 lip drobnolistnych, czyli blisko 40 % historycznego drzewostanu. Widoczny na archiwalnych planach pas zieleni wokół cmentarza usunięto najprawdopodobniej podczas budowy ogrodzenia.

Zabytkowy drzewostan cmentarza może ulec dalszemu uszczupleniu. Nad murem od strony drogi biegnie napowietrzna linia energetyczna. Korony sąsiadujących z nią, okazałych lip otaczają przewody. Co kilka lat energetycy przycinają gałęzie drzew. Po zabiegu korony są zdeformowane; naruszona zostaje statyka drzew. Ran po cieciu nie zabezpiecza się. Powtarzanie tych cięć w przyszłości będzie prowadziło do pogorszenia kondycji drzew i dalszego naruszania ich statyki. W efekcie może zająć konieczność usunięcia kolejnego drzewa z tej historycznej kompozycji.

Drzewostan cmentarza został szczegółowo zinwentaryzowany. Tabela 1. zawiera uproszczone zestawienie zinwentaryzowanych drzew i większych krzewów wraz z rozmiarami i ilościami sztuk w poszczególnych przedziałach rozmiarów. Dla odczytania pierwotnej kompozycji cmentarza istotny jest układ najstarszych drzew. Rycina nr 5 ukazuje rozmieszczenie tych drzew i domniemany pierwotny układ obsadzenia.

Tab.1. Skrócona inwentaryzacja zadrzewień na cmentarzu w Dziekanowicach (stan w 2006 r.)

Gatunek	Obwody pni w cm											
	Do 25	26-50	51-75	76-100	101 -125	126-150	151 -175	176-200	201 -225	226-250	251 -275	Suma
<i>Acer platanoides</i> L. Klon pospolity	3											3
<i>Fraxinus excelsior</i> L. Jesion wyniosły	2			2	1							5
<i>Fraxinus excelsior</i> L. 'Pendula' Jesion wyniosły odm. zwisająca	1											1
<i>Robinia pseudoacacia</i> L. Robinia biała						1						1
<i>Thuja occidentalis</i> L. Żywotnik zachodni			1	2								3
<i>Tilia cordata</i> Mill. Lipa drobnolistna		1	1	3		1	5	7	1	2	1	22
Razem sztuk	6	1	2	7	1	2	5	7	1	2	1	35

CMENTARZ W DZIEKANOWICACH

Próba odtworzenia pierwotnego obsadzenia

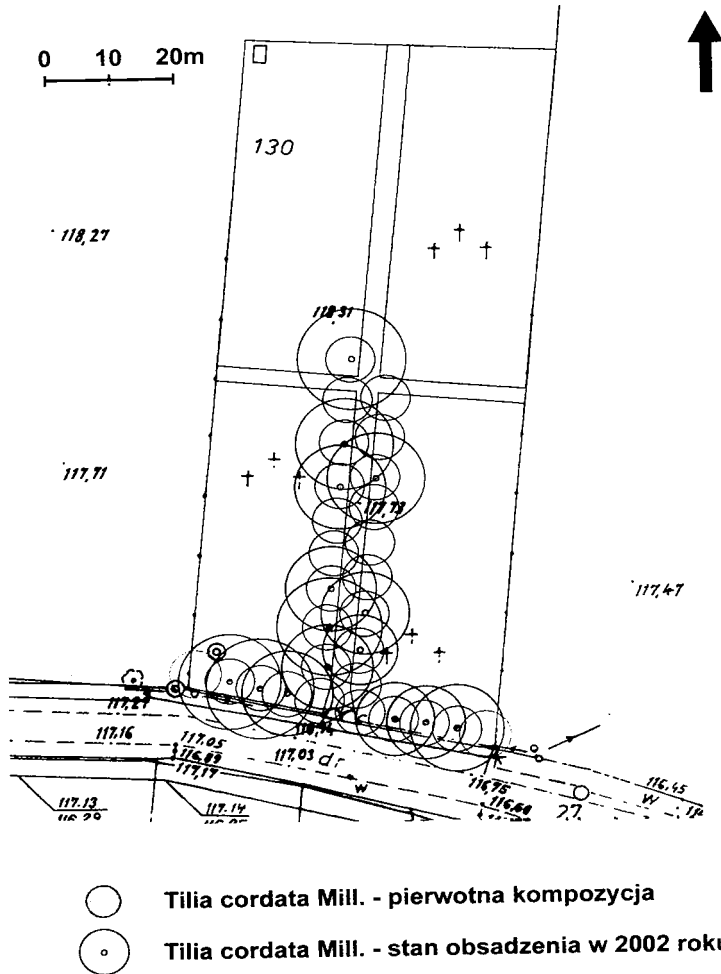

Ryc. 5. Próba odtworzenia pierwotnego obsadzenia cmentarza katolickiego w Dziekanowicach (rys. M. Chojacka)

Uwarunkowania Rewaloryzacji

W terenie stwierdzono, że możliwe jest uzupełnienie starego obsadzenia drogi głównej lipą drobnolistną (*Tilia cordata* Mill.), niekolidujące z pochówkami. Należy zachować rytm sadzenia zbliżony do pierwotnego, a drzewa lokalizować w lukach pomiędzy grobami.

Proponuje się również przedłużenie historycznego obsadzenia z lipy drobnolistnej wzdłuż osi cmentarza po drugiej stronie skrzyżowania. Trzeba utrzymać odpowiednią odległość od krawędzi drogi (ok. 0,75 m) i odległości na rzędzie co 6,5 m, jak było pierwotnie. Rząd po prawej zaczyna się za pochówkami proboszczów parafii.

Wzdłuż muru zamykającego cmentarz od północy proponuje się posadzenie żywopłotu z głógów jednoszyjkowych (*Crataegus monogyna* Jacq.). Podobne obsadzenie wzdłuż ogrodzeń po prawej i lewej stronie nie jest możliwe ze względu na istniejące tam rzędy grobów. Należy rozważyć możliwość posadzenia takich żywopłotów po zewnętrznej stronie ogrodzenia. Wybrano gatunek krajowy, pospolicie występujący w zadrzewieniach śródpolnych na terenie Parku za względu na jego walory ozdobne, a także dla podkreślenia więzi z otwartą przestrzenią.

Możliwości dosadzania lip w rzędzie wzdłuż muru cmentarnego od strony drogi dojazdowej ze wsi są ograniczone ze względu na lokalizację pochówków, a także obecność napowietrznej linii energetycznej. Po drugiej stronie drogi znajduje się otwarte pole. Przełożenie kabla na drugą stronę drogi, mimo że kosztowne, pozwoliłoby uniknąć wydatków na systematyczną korektę koron lip. Nieumiejętne przycinanie tych pomnikowych drzew okalecza je i stymuluje do nienaturalnie intensywnego wypuszczania nowych pędów. Jest to praca przynosząca krótkotrwały efekt dla energetyków i długotrwałe straty dla krajobrazu.

Zaproponowane obsadzenie wypełni luki w historycznej kompozycji i będzie kontynuacją tradycji nadawania godnej oprawy miejscom wiecznego spoczynku. Utrwali się pozycja tego założenia jako ważnej dominanty na otwartej, ubogiej w zadrzewienia przestrzeni Parku.

CMENTARZ W SŁAWNIE

Położenie, historia, opis stanu istniejącego, analiza kompozycji roślinnej

Wieś Sławno leży w gminie Kiszkowo w północno-zachodniej części Lednickiego Parku Krajobrazowego przy drodze nr 197 z Kiszkowa do Gniezna, nad jeziorem Sławno. Od średniowiecza przez kilka stuleci wieś była własnością biskupów gnieźnieńskich (z krótką przerwą na początku XIII wieku, kiedy Sławno zajął Władysław Laskonogi). Położenie przy ważnym szlaku komunikacyjnym i nad jeziorem stworzyło korzystne warunki dla rozwoju wsi. Drewniany kościół istniał tu już w 1348 roku (Ruszczyńska i Sławska 1966). Najprawdopodobniej na przełomie XVII i XVIII wieku wieś przeszła w ręce ziemian. Jednym z nich był Aleksander Łubiński. W połowie XVIII wieku wybudował on nowy, drewniany kościół p.w. św. Mikołaja, który stał w miejscu obecnego. W 1777 roku od południowej strony do

głównej nawy dobudowano murowaną kaplicę ufundowaną przez Mikołaja i Teodora Węsierskich. Do parafii należały wówczas poza Sławnem wsie i folwarki: Berkowo, Brudzewko, Charzewo, Dziećmiarki, Głębockie Huby, Głębockie, Hieronimowo, Imiołki, Józefowo, Kamionek, Myszki, Popkowice, Skrzetuszewo, Sępowo, Sroczyn, Ujazd, Węgorzewo, Węgorzowskie Holendry, Witakowice, Zakrzewo i Żylce (Chłebowski i in. 1889). Część z tych miejscowości w bliższych nam czasach zmieniła nazwy lub została wchłonięta przez sąsiednie, inne zupełnie zginęły. Sławno, zwane pod koniec XVIII wieku miastem, było do 1878 roku w posiadaniu rodziny Węsierskich, osiadłej w sąsiednim Zakrzewie. Majątek nabył następnie Wojciech Chełmicki, po którym dziedziczył jego syn Stanisław. Drewniany kościół parafialny spłonął w 1803 roku, ocalała tylko kaplica. Nową, murowaną świątynię na miejscu spalonej wybudowano dopiero w 1844 roku.

Początkowo tradycyjnym miejscem grzebania zmarłych był teren przy kościele, nobilitowany i uświęcony sąsiedztwem świątyni. Do dziś zachowało się kilka pochówków w pobliżu głównego wejścia do kościoła. Spoczywają tu proboszczowie: ks. Ignacy Jakubowski (1831 - 1861), ks. Walenty Przybyszewski (1808 - 1881), ks. Adamus Nagel (1844 - 1882) i ks. Józef Jezierski (1832 - 1891). Po południowej stronie kościoła spoczywa Michał Kluczyński - pierwsza ofiara drugiej wojny światowej w Sławnie.

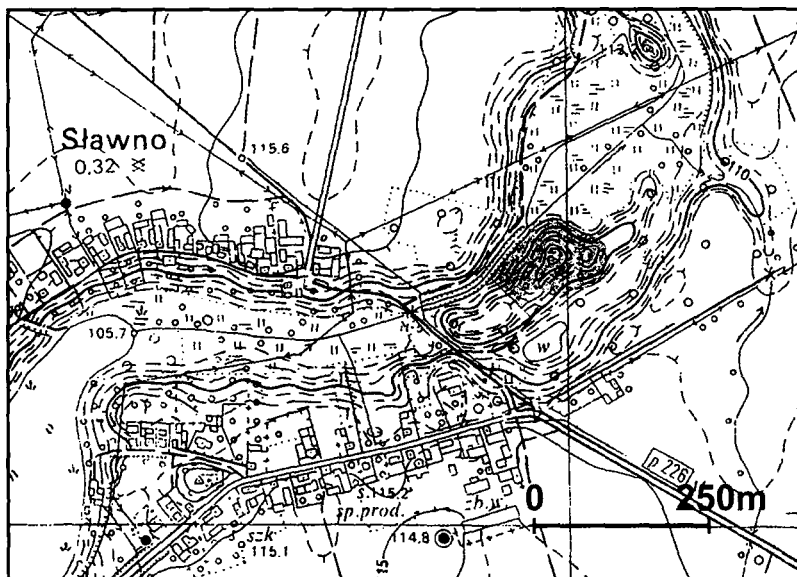

Ryc. 6. Cmentarz katolicki w Sławnie położony jest na wzgórzu wyrastającym z dna rynny jeziornej. Fragment mapy topograficznej wsi [źródło: 1, opr. M.Ch.]

Istnieją informacje mówiące o tym, że nowy cmentarz na obecnym, oddalonym od kościoła parafialnego miejscu powstał już w 1703 roku (Frankiewicz 2001). Trudno dociec, co mogło skłonić ówczesnego proboszcza do chowania zmarłych poza dotychczas używanym cmentarzem, w miejscu odległym, o skomplikowanej konfiguracji terenu. Zapewne powodem był nie tylko brak miejsca na cmentarzu przykościelnym. Teren wybrany na nowy cmentarz był położony na wschód od kościoła, w odległości około 800 m (mierząc w linii dróg), na owalnym wzniesieniu wyrastającym z dna rynny połodowcowej (ryc. 6). W zachodniej części tej rynny leży jezioro Sławno. Różnica wysokości między dnem doliny, a szczytem wzgórza wynosi aż 12 metrów. Ponieważ w mokre lata okoliczne łąki są podtapiane wodami wypływającego z jeziora cieku, a wzgórze cmentarne wznosi się nad nimi jak obłany fosą gród, przez lata istniało przekonanie, iż rzeczywiście jest to pozostałość grodziska. Badania weryfikacyjne domniemyanych grodzisk stożkowatych w rejonie jeziora Lednica wykluczyły sztuczne pochodzenie wzgórz. Jest to twór naturalny pochodzenia połodowcowego. Wszystko wskazuje na to, że do lokalizacji cmentarza w tym dość trudnym terenie (aby dotrzeć do cmentarza trzeba najpierw z głównej drogi zejść stromo w dół, a następnie wspiąć się w górę) skłoniły szczególnie przesłanki. Najstarsi mieszkańcy wsi powtarzają usłyszaną od swoich rodziców legendę o objawieniu, jakie miał na wzgórzu miejscowy pastuszek. Ukazała mu się św. Rozalia. W 1785 r. z fundacji ks. Józefa Ignacego Sztoltmana na szczycie wzgórza wybudowano drewnianą kaplicę pod wezwaniem owej świętej (Ruszczyńska i Sławska 1966). Ks. Sztoltman (którego nazwisko wymieniane jest w dokumentach także w brzmieniu Sztolzman) był tu proboszczem przez 48 lat. Wpis w księdze zmarłych parafii z 1811 roku wymienia jego zasługi i fakt wystawienia kaplicy zwanej tam kościołem:

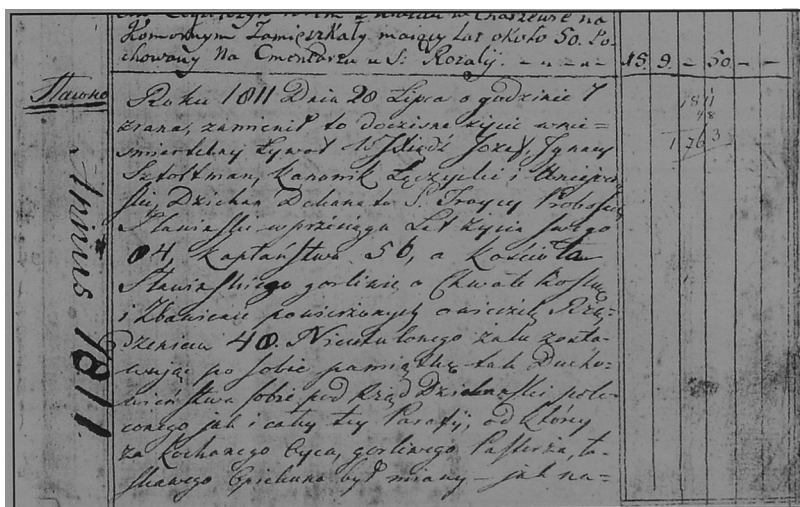

Ryc. 7. Fragmenty księgi zmarłych parafii Sławno z wpisem o śmierci ks. Sztoltmana i fundacji kaplicy św. Rozalii [źródło: 6]

"Zwłoki jego złożone w kościółku S. Rozalii przez niego w roku 1773 znowa wystawionym w sklepie pod Wielkim Oltarzem dla siebie wymurowanym, którego dusza niech z Bogiem spoczywa" (ryc. 7.).

Wpis podaje wcześniejszą datę budowy, a określenie "znowa" może oznaczać, że nie była to pierwsza kaplica na tym wzgórzu. Potwierdzałoby to fakt otaczania tego miejsca kultem już wcześniej.

Obok ks. Sztoltmana w krypcie pod prezbiterium miał spoczywać także ów pastuch pochowany z atrybutem swej funkcji - fujarką (widziało to w latach sześćdziesiątych kilku mieszkańców Sławna) i major Damazy Dobrogojski, którego nagrobek w formie kolumny znajduje się przy prezbiterium kaplicy (ryc. XX). Miejsce otoczone kultem było, mimo kłopotliwej konfiguracji terenu, właściwe na założenie cmentarza.

W ciągu 40 lat, od momentu spalenia się kościoła parafialnego do wybudowania nowego, funkcję świątyni parafialnej spełniała kaplica św. Rozalii na wzgórzu cmentarnym. Mapa Sławna z 1827 roku (ryc. X) ukazuje moment, w którym w miejscu spalonego kościoła widoczna jest tylko murowana kaplica fundacji Węsierskich, a kaplica św. Rozalii podpisana jest "Kirche" - kościół. Z wpisu do księgi zmarłych parafii Sławno wiemy, że na terenie po spalonym kościele nadal grzebano: "Józef Kukliński w Myszkach u matki Wielmożnej Prądczyńskiej zmarł pochowany w grobie Węsierskich w miejscu pogorzałego kościoła 1806" [źródło 6].

Porównując niemieckie mapy topograficzne wsi Sławno wydane w 1911 i 1940 roku widzimy, że przebieg dróg w okolicy cmentarza ulegał modyfikacji (ryc. 8 i 9). Początkowo istniała droga obiegająca dolinę ze stawem (park o leśnym charakterze należący do pobliskiego dworu), od której odchodziła droga na cmentarz. Później droga wiodąca na cmentarz była już dominującym szlakiem w tym miejscu. Na planie z 1940 roku czytelna jest droga obiegająca kaplicę wokół. Wyraźnie zaznaczono również charakterystyczną, wysoką figurę na jednym z grobów ustawioną po roku 1911. Cmentarz otoczony był od

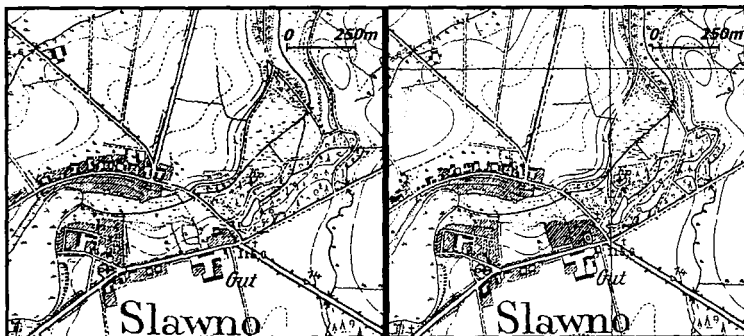

Ryc. 8 i 9. Mapy topograficzne wydane w 1911 (po lewej) i 1940 roku (po prawej stronie) ukazujące zmiany układu dróg na cmentarzu i w jego pobliżu; widać kaplicę św. Rozalii [źródło: 2 i 4, opr. M.Ch.]

zachodu, południa i wschodu lasem mieszanym, tak jak i dzisiaj. Można domniemywać, że okoliczne drzewa wysiewały się na terenie cmentarza i w ten sposób pojawiły się na nim najokazalsze miejscowe gatunki: topole białe (*Populus alba* L.) i dąb szypułkowy (*Quercus robur* L.), uznane obecnie za pomniki przyrody.



Ryc. 10. Obchody uroczystości 3 maja pod przewodnictwem ks. Józefa Radońskiego przy figurze Matki Bożej poniżej cmentarza w Sławnie (koniec lat 20-tych, pocz. 30-tych XX w.) [źródło: 6]

Zarówno na mapie z 1827 roku, jak i na obu późniejszych mapach u początku drogi w stronę cmentarza, w nisko położonej części doliny, przy stawie, zaznaczono lokalizację krzyża lub figury. Jak ważne było to miejsce dla społeczności Sławna może świadczyć fakt, że odbywało się tam wiele uroczystości kościelnych i państwowych (ryc. 10). Zapewne był to zwyczaj zachowany po okresie, kiedy kaplica św. Rozalii pełniła funkcję kościoła, a wzgórze cmentarne nie mogło pomieścić wszystkich wiernych. Można się domyślać, że w tym czasie (1803-1844) dokonano na cmentarzu pierwszych celowych nasadzeń mających nadać właściwą oprawę miejscu. Najprawdopodobniej wtedy musiał zostać posadzony buk pospolity (*Fagus sylvatica* L.) rosnący do 2008 po prawej stronie bramy cmentarnej - pomnik przyrody *Józef* (ryc. XXVIII).

Do cmentarza podchodzi się w górę (różnica wysokości 3 m na odcinku 160 m) drogą rozpoczynającą się obok figury Matki Bożej na wysokiej kolumnie. Obok znajduje się wystawiony po II wojnie światowej pomnik ku czci poległych podczas

wojny i okupacji mieszkańców parafii. Droga została w roku 2002 pokryta asfaltem. Po jej lewej stronie zalesiony teren wznosi się w górę, po prawej opada w dół, w stronę zarastającego stawu. Nad cmentarną bramą o szerokich, ceglanych słupach widnieje napis: "BOŻE ZMIŁUJ SIĘ NAD NAMI" (Ryc. XIII). To historyczne ogrodzenie w pobliżu bramy wjazdowej jest zbudowane z metalowych krat osadzonych między ceglanyimi słupami o piramidalnych, betonowych nakrywach. Pozostała część ogrodzenia to siatka druciana. Główna droga wiedzie od bramy w górę w stronę kaplicy św. Rozalii (ryc. XVI). Nawierzchnię z kostki betonowej położono w 2005 roku. Groby w tej części cmentarza rozmieszczone są w rzędach równoległych do drogi. Po lewej stronie teren początkowo wznosi się w górę (stąd skarpy i schody, ryc. XV), a następnie opada w dół w stronę ogrodzenia. Po prawej teren opada dość stromo w dół. Tu przy ogrodzeniu znajduje się stara studnia. Głównej drodze towarzyszy rząd drzew po lewej stronie. Są to cztery lipy drobnolistne (*Tilia cordata* Mill.) i buk pospolity (*Fagus sylvatica* L.) - pomnik przyrody *Mieczysław*. Po prawej stronie rośnie jedna lipa szerokolistna (*Tilia platyphyllos* Scop.). Droga dochodzi do miejsca z wystawionym w 2003 roku drewnianym krzyżem. Wcześniej stał tu



Ryc. 11 Ks. Józef Radoński – długoletni proboszcz parafii w Sławnie. Podpis na odwrotnej stronie fotografii: *Parafjanom Na pamiątkę X. Radoński Józef 26.10.33.* (źródło 6)

charakterystyczny pomnik w formie krzyża osadzonego na kopcu kamieni połączonych zaprawą, obecnie przeniesiony do nowej części cmentarza. Tu konfiguracja terenu i wynikający z niej układ dróg zmieniają się. W tym miejscu wzgórze ma wyraźną kulminację, na której stoi kaplica. Przed nią po dwóch stronach drogi rosną dwie lipy szerokolistne, po zmianie nawierzchni radykalnie przycięte. Drogi odchodzące od krzyża w prawo i w lewo biegną wzdłuż poziomic, wokół wierzchołka wzgórza. Groby ułożone są tu tarasowo. Duże nachylenie skarp powoduje, że zastosowano różne sposoby umacniania zboczy (ryc. XXIX). Różnica wysokości terenu pomiędzy wierzchołkiem a drogą obiegającą wzgórze wynosi 4 m od południa (na odcinku około 25 m) i 7 m od północy (na odcinku 20 m). Skarpy są miejscami pokryte warstwą betonu lub obłożone betonowymi płytami, gdzie indziej

obsadzone bylinami i niskimi roślinami iglastymi. Zbudowano murki oporowe z kamienia polnego i wąskie betonowe schody łączące poszczególne poziomy grzebalne. Wyraźne są ślady destrukcji i renowacji tych często prowizorycznych zabezpieczeń. Tam gdzie brak jest umocnień, ziemia osuwa się, co jest najbardziej widoczne na stromej, pozbawionej obsadzeń skarpie od strony północnej (ryc. XXXI). W tej części wzgórza brak jest pochówków.

Kaplica pod wezwaniem św. Rozalii ufundowana przez ks. Józefa Ignacego Sztoltmana, "*Kanonika Łęczyckiego i Uniejowskiego, Dziekana Dekanatu S. Troycy*" (jak brzmi wpis w księdze zmarłych) jest budowlą drewnianą o konstrukcji zrębowej, oszalowanej (Ruszczyńska i Sławska, 1966). W elewacji zachodniej nad wejściem umieszczono wieżę nakrytą cebulastym hełmem z latarnią. Wnętrze świątyni jest jednonawowe, zamknięte węższym i niższym prezbiterium z ołtarzem głównym z końca XVIII wieku z obrazem św. Rozalii (ryc. XVII). Na belce tęczowej znajduje się grupa rzeźb ze św. Barbarą w centrum i dwoma puttami trzymającymi klepsydę i czaszkę po bokach. Ściany, sufit i obramienia okien udekorowano barwnymi ornamentami malowanymi wprost na drewnie (m.in. belkę tęczową i sąsiednie pionowe belki pomalowano w girlandy róż). W krypcie pod nawą kościoła pochowani są ostatni przed wojną właściciele Zakrzewa - Chełmiccy. Pod prezbiterium, w oddzielnej krypcie znajdowały się najstarsze pochówki m.in. ks. Sztoltmana, które jednak uległy zniszczeniu w latach siedemdziesiątych XX wieku podczas nieumiejętnie przeprowadzanych prac murarskich.

Od czasów historycznych do dziś miejscem najbardziej reprezentacyjnym dla pochówków jest teren w bezpośrednim sąsiedztwie kaplicy. Tu zlokalizowane są najstarsze grobowce i pomniki nagrobne m.in. Damazego Dobrogojskiego †1857, „Majora Wojsk Polskich” w formie żłobkowanej kolumny z kartuszem (ryc. XX), Józefa Krzyżanowskiego †1856 (ryc. XXI), Tomasza Szabrańskiego †1877 (ryc. XXII) i nagrobek Wandzi i Michasia Hubertów z przełomu XIX i XX w. z figurą modlącego się dziecka (ryc. XIX). W pobliżu wejścia do kaplicy, do 2007r. znajdowały się dwa murowane z cegły grobowce: rodziny Walterów - ostatnich przed wojną właścicieli Dziećmiarek z datą 1885 (ryc. XXV) i rodziny Janczakowskich, właścicieli pobliskich Myszek (rozebrany).

Na południowym stoku, w pobliżu kaplicy stoi pomnik poświęcony pochodzącym z najbliższej okolicy ofiarom I wojny światowej (ryc. XXIII). Inny zwracający uwagę pomnik znajduje się po lewej stronie od wejścia na cmentarz na grobie zmarłej tragicznie Maryanny Kalczyńskiej †1911 (ryc. XXVI, XXVII). Figurę Chrystusa stojącą na platformie wspartej na 4 kolumnach ufundował ks. proboszcz Józef Radoński. Figura ta w 1995 roku została rozbita przez złamany konar rosnącego w pobliżu drzewa. Zrekonstruowaną w Pracowni Konserwacji Muzeum Pierwszych Piastów na Lednicy figurę ponownie ustawiono w 1998 roku. Pochówek wspomnianego tu ks. Rady Józefa Ignacego Radońskiego znajdujący się w nisko położonej części cmentarza (ryc. XXIV) także zwraca uwagę postacią stojącego na prostopadłościennym cokole anioła.

Ks. Radoński (1866 -1936) był proboszczem parafii św. Mikołaja w Sławnie przez 30 lat do roku 1933 (ryc. 11). Dał się poznać jako człowiek niezwykle energiczny i

przedsiębiorczy, o szerokich umiejętnościach i zainteresowaniach. Zanim wstąpił do seminarium, był oficerem wojsk pruskich. Znał się na budownictwie, dobrze rysował. Zinwentaryzował okoliczne figury przyrodne i był fundatorem lub inicjatorem odnowienia kilku z nich. Spowinowacony poprzez Irenę Radońską z rodziną właścicieli Zakrzewa i Sławna - Chelmickich - za ich przyzwoleniem i zapewne wspomagany przez nich finansowo inicjował, jak wspominają mieszkańcy Sławna, działania upiększające wieś i okolicę. Zachowała się jego notatka z 1916 roku, w której opisuje uroczystość pochowania na cmentarzu ekshumowanych z krypty kaplicy szczątków. Aby wygospodarować miejsce na te pochówki, należało wykonać prace ziemne formujące nowe tarasy. W notatce zapisano: "*Miejsce dla tych grobów uzyskane zostało pracą uciążliwą jeńców rosyjskich, internowanych od roku zeszłego w dobrach Zakrzewskich, przez splanowanie stoku góry i wyrugowanie rosnących tamże w nieporządku drzew. W ten sposób nie tylko nie trzeba było naruszać miejsca spoczywania pochowanych na cmentarzu nieboszczyków, ale nadto zyskało się wiele miejsc nowych i dogodniejszych do chowania ciał, a oprócz tego stworzony taras nadaje się bardzo do upiększenia cmentarza*" [źródło: 6]. Najprawdopodobniej w tym czasie z inicjatywy ks. Radońskiego zasadzono także nowe drzewa na cmentarzu. W pobliżu grobu ks. Radońskiego znajduje się jeszcze jeden dawny pochówek: Władysława Hoffmana (1867 - 1928) z figurą Madonny z Dzieciątkiem. Wokół kaplicy na granicy terenu płaskiego i skarpy rosną trzy buki pospolite. Widoczne w ich sąsiedztwie pnie dowodzą, że drzewa tego gatunku otaczały niegdyś wieńcem całe wzgórze. Rozmiary ocalałych drzew wskazują na wiek 120 - 140 lat, jednak trudne warunki, w jakich rosną (szczyt wzgórze, na skraju stromej skarpy, w sąsiedztwie wkopów grobowych), mogły spowodować słabsze przyrosty i dlatego można zaryzykować twierdzenie, że drzewa te są starsze. Być może pochodzą z okresu, kiedy kaplica pełniła rolę kościoła parafialnego (próby odczytania wieku tych drzew metodą odwiertów świdrem przyrostowym nie powiodły się). Wokół kaplicy mimo szczupłości miejsca nadal chowa się zmarłych i buduje wystawne nagrobki. Zagraża to egzystencji ostatnich rosnących tam drzew m.in. topoli białej (pomnik przyrody ryc. XVIII). Drzewo to być może nie pojawiło się w tym miejscu spontanicznie. Obecność równie okazałej topoli białej przy wjeździe do wsi od strony Gniezna (pierwotnie dwie) może wskazywać na celowe posadzenie. Mieszkańcy Sławna wspominają, że jeszcze w latach trzydziestych XX wieku powszechnie stosowaną metodą zdobywania materiału nasadzeniowego do inicjowanych przez miejscowego nauczyciela Jana Nowaka akcji upiększania wsi było pozyskiwanie drzew z naturalnych stanowisk. Dlatego o niektórych drzewach krajowych gatunków rosnących na terenie wsi można z dużym prawdopodobieństwem mówić, że nie pochodzą z samsiewów, a zostały celowo posadzone dla ozdobienia miejsca, czy budowli (szkoła, kościół św. Mikołaja, krzyż za jeziorom).

Na terenie cmentarza rośnie obecnie 5 okazałych drzew o statusie pomnika przyrody. Poza wymienionym już bukiem pospolitym i topolą białą przy kaplicy są jeszcze dwie topole białe (jedna z nich - *Irena*, rosnąca w pobliżu nagrobka ks. Radońskiego ma obwód 520 cm). W pobliżu północnej granicy cmentarza rośnie dąb szypułkowy (*Quercus robur* L.) - *Stanisław*.

W połowie lat dziewięćdziesiątych brak miejsc grzebalnych na cmentarzu skłonił gospodarza parafii do podjęcia decyzji o wyrównaniu północno-wschodniej części wzgórza cmentarnego. Na wypłaszczonej w ten sposób terenie poniżej wierzchołka wyniesienia, w sąsiedztwie pomnikowego dębu, powstała nowa kwatery grzebalna z biegnącą środkiem drogą w stronę historycznego krzyża (ryc. XXX). Istnieje rezerwa miejsc grzebalnych na cmentarzu. Są wolne przestrzenie, lecz zlokalizowane w miejscach trudno dostępnych, mało reprezentacyjnych, nisko położonych, przy płocie. Tymczasem dużym kosztem uzyskana nowa przestrzeń grzebalna w pobliżu szczytu wzgórza wkrótce zapełni się, ponieważ lokalizacja nowych pochówków jest dość przypadkowa, niezaplanowana z góry.

Poza tworzącymi wyraźną, przemyślaną kompozycję drzewami wzdłuż głównej alei, przed kaplicą i wokół wzgórza oraz drzewami i krzewami posadzonymi przy grobach przez osoby opiekujące się nimi, pozostałe drzewa na cmentarzu pojawiły się spontanicznie. Sąsiedztwo lasu sprzyja wysiewaniu się drzew, szczególnie w pobliżu nisko położonego, północnego ogrodzenia, gdzie płynący obok strumień zapewnia korzystne warunki do ich wzrostu. Poza wymienionymi wcześniej gatunkami na cmentarzu zinwentaryzowano także klony pospolite (*Acer platanoides* L.), klony jawory (*Acer pseudoplatanus* L.), jesiony wyniosłe (*Fraxinus excelsior* L.), graby pospolite (*Carpinus betulus* L.), wiązy szypułkowe (*Ulmus laevis* Pall.) i robinie białe (*Robinia pseudoacacia* L.). W nisko położonej, północnej części cmentarza rosną także krzewy leszczyny pospolitej (*Corylus avellana* L.) i bzu czarnego (*Sambucus nigra* L.). Sporządzona w oparciu o inwentaryzację rycina nr XI ukazuje strukturę gatunkową najstarszych drzew i ich rozmieszczenie na cmentarzu.

Drzewa porastające wzgórze cmentarne tworzą harmonijną całość z zabytkową kaplicą, nagrobkami, konfiguracją terenu, nadając tej wyjątkowo pięknej nekropolii szczególnie charakter. Pełnią także bardzo ważną rolę stabilizując wzgórze o osłabionej wkopami grobowymi strukturze. Ich sytuacja na cmentarzu jest bardzo trudna, szczególnie w wierzchołkowej części wzniesienia. Osuwająca się ziemia odsłania korzenie, wkopy grobowe zmieniają stosunki wodne i niszczą systemy korzeniowe, co osłabia kondycję drzew i może prowadzić do ich zasychania; zamierają także drzewa otoczone warstwą betonu, mającego stabilizować stok. Najwięcej drzew na szczycie wzgórza usunięto w ciągu ostatnich 10 lat z powodu zagrożenia, jakie stwarzały dla nagrobków i ludzi.

Rycina nr XII ukazuje domniemaną pierwotną kompozycję drzew posadzonych na cmentarzu. Na tej podstawie można obliczyć, że z tego historycznego obsadzenia ubyłoby co najmniej 10 buków pospolitych i 16 lip (trudno określić jakiego gatunku były usunięte lipy).

W 1995 roku z inicjatywy Lednickiego Parku Krajobrazowego poddano leczeniu buka pospolitego rosnącego przy bramie cmentarza. Oczyszczono ranę po wyłamaniu podstawy drzewa konarze, założono wiązania wzmacniające koronę. W 2006 roku silna wichura spowodowała dalsze uszkodzenie tego okazałego drzewa; wyłamaniu uległ kolejny, nisko osadzony konar (podany w inwentaryzacji obwód pnia buka był mierzony w 2003 roku). W 2008r. drzewo to zostało wycięte.

W 2003 roku wykonano szczegółową inwentaryzację zadrzewień cmentarza; tabela nr 2 przedstawia jej skróconą wersję.

Tab.2. Skrócona inwentaryzacja zadrzewień na cmentarzu w Sławnie (stan w 2006r.)

Gatunek	Obwody pni w cm																	Suma
	Do 50	51-75	76-100	101-125	126-150	151-175	176-200	201-225	226-250	251-275	276-300	301-350	351-400	401-450	451-500	Pow. 500		
<i>Acer platanoides</i> L. Klon pospolity	1	1	2	1	4	3	1					1	-				14	
<i>Acer pseudoplatanus</i> L. Klon jawor	2				1	5	1										9	
<i>Carpinus betulus</i> L. Grab pospolity				3	-	1											4	
<i>Fagus sylvatica</i> L. Buk pospolity						1		3		1		1					1*	7
<i>Fraxinus excelsior</i> L. Jesion wyniosły		1	4	1		2	2				1							11
<i>Populus alba</i> L. Topola biała -												1		1		1		3
<i>Quercus robur</i> L. Dąb szypułkowy -									2	1	1			1				5
<i>Robinia pseudoacacia</i> L. Robinia biała								2										2
<i>Tilia cordata</i> Mill. Lipa drobnolistna -					2	2	2											6
<i>Tilia platyphyllos</i> Scop. Lipa szerokolistna					1	1	1											3
<i>Ulmus laevis</i> Pall. Wiąz szypułkowy											1							1
Razem sztuk	3	2	6	5	8	15	7	5	2	2	3	3	-	2		2		65

*Drzewo wycięte w 2008r.

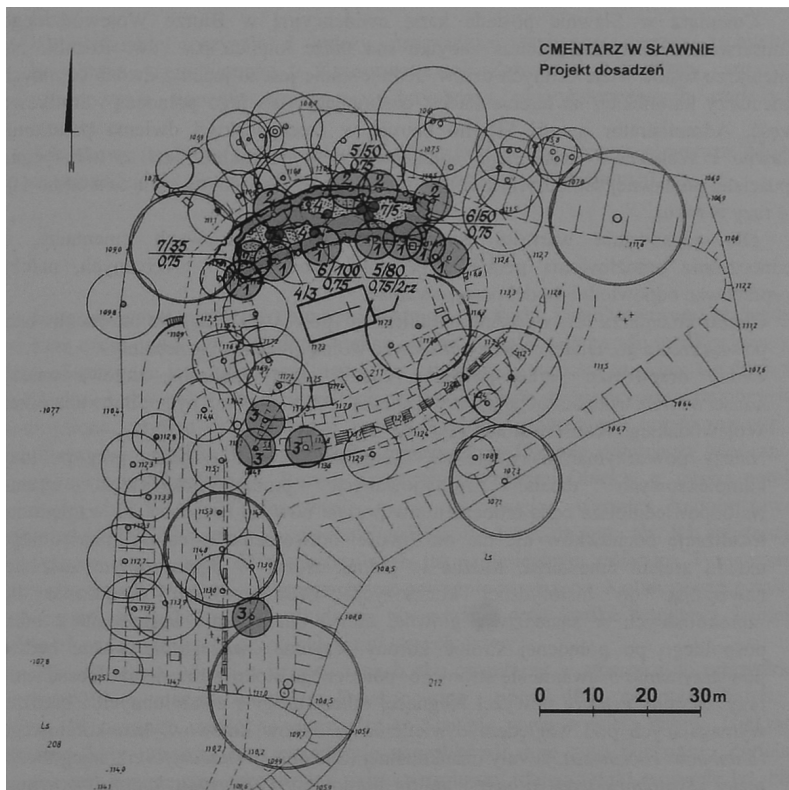

Ryc. 12. Propozycja obsadzeń uzupełniających na cmentarzu w Sławnie stabilizujących wzgórze (rys. M. Chojnacka)

Wykaz gatunków proponowanych do posadzenia na cmentarzu w Sławnie

Drzewa liściaste

1. *Fagus sylvatica* 7 szt.
2. *Populus alba* 5 szt.
3. *Tilia platyphyllos* 4 szt.

Krzewy liściaste

4. *Sambucus racemosa* 5 szt.
5. *Spiraea chamaedryfolia* 130 szt.
6. *Symphoricarpos albus* 150 szt.
7. *Viburnum lantana* 40 szt.

Uwarunkowania Rewaloryzacji

Cmentarz w Sławnie posiada kartę ewidencyjną w Biurze Wojewódzkiego Konserwatora Zabytków; status zabytku ma także kaplica p.w. św. Rozalii. Na cmentarzu rośnie wiele cennych drzew. Jednocześnie jest to jeden z dwóch czynnych cmentarzy katolickich na terenie Parku, obsługujący całą jego północną i środkową część. Administrator parafii Sławno kieruje w rzeczywistości dwiema parafiami: Sławno i Waliszewo, które mają oddzielne księgi parafialne. Jest to historyczna spuścizna po dawnej samodzielności Waliszewa. Pogrzeby odbywają się tu średnio 10-14 razy w roku.

Dla zachowania wartości zabytkowych i krajobrazowych cmentarza, a jednocześnie umożliwienia pełnienia bez przeszkód funkcji grzebalnych, należy wypracować odpowiedni model postępowania.

- Obszar cmentarza jest wyraźnie ograniczony (pow. 0,892 ha), nie ma możliwości powiększenia go. Dlatego należy szanować wolną przestrzeń grzebalną.
- Cenny drzewostan parku powinien zostać objęty ochroną: drzewa należy konserwować, usuwać suche konary; zupełna ścinka powinna być opiniowana przez Wojewódzkiego Konserwatora Przyrody.
- Należy powstrzymać osuwanie się skarp cmentarnego wzgórza przy pomocy kompleksowych działań zainicjowanych przez gospodarza terenu. Najodpowiedniejsze będą umocnienia w postaci nowych nasadzeń. Ze względu na lokalizację pochówków nie ma możliwości odtworzenia w całości pierwotnego układu zieleni cmentarza. Można to jednak zrobić w ograniczonym zakresie, nawiązując do historycznej kompozycji. Zaproponowano dosadzenie lip szerokolistnych w sąsiedztwie głównej alei i odtworzenie obsadzenia z buka pospolitego po północnej stronie korony wzgórza. Szczególnie ważne będzie powstrzymanie osuwania się stromego, północnego stoku wzniesienia. Obsadzenie przy koronie, a także powyżej biegnącej dołem drogi z cieniulubnych i bardziej wymagających pod względem oświetlenia gatunków krzewów: bzu koralowego (*Sambucus racemosa*), tawuły ożankolistnej (*Spiraea chamaedryfolia*), śnieguliczki białej (*Symphoricarpos albus*) i kaliny hordowiny (*Viburnum lantana*) powinno ustabilizować stok. Dodatkowym zabezpieczeniem będzie rząd topól białych i rośliny okrywowe w postaci bluszczu pospolitego (*Hedera helix*) lub barwinka pospolitego (*Vinca minor*). Propozycję uzupełnienia zadrzewień na cmentarzu przedstawiono na rysunku nr 12.
- Warto opracować wspólny dla całego cmentarza sposób powstrzymywania osunięć ziemi na mniejszych skarpach. Wydaje się, że dzielenie ich palisadami drewnianymi lub murkami z kamieni polnych na kilka "pótek" obsadzonych niskimi, przewieszającymi się krzewami i bylinami będzie dobrym rozwiązaniem. Podobnie można powstrzymać osuwanie się ziemi przy pniach drzew rosnących na skłonach.
- Należy narzucić ograniczenia rozmiarów grobowców i przekonać parafian, że odpowiednio rozmieszczone i dobrane gatunkowo drzewa nie są zagrożeniem, a wręcz przeciwnie - ozdobą i ratunkiem dla trwałości wzgórza cmentarnego.

- Pochówki na wolnej części cmentarza powinny być lokalizowane z poszanowaniem przestrzeni grzebalnej, zgodnie z projektem przygotowanym przez specjalistyczną firmę.
- W niedalekiej przyszłości należy przewidzieć wykonanie przez architekta krajobrazu, uzgodnionego z Konserwatorami: Zabytków i Przyrody, projektu uformowania nowych tarasów w dotychczas niewykorzystanych częściach cmentarza.
- Zabytkowe nagrobki nie powinny być odnawiane gospodarczym sposobem. Może to prowadzić do nieodwracalnego zniszczenia zabytkowej substancji.

PODSUMOWANIE

Dwa cmentarze katolickie na terenie Lednickiego Parku Krajobrazowego obsługują większą część powierzchni Parku (Latalice i Rybitwy należą do parafii we Węglewie) i duży obszar poza jego granicami (najbliższe cmentarze katolickie znajdują się dopiero w Kłecku i Łubowie). Na wizerunek tych nekropoli składa się historyczna kompozycja, podkreślona cennym drzewostanem i pola grzebalne wypełnione współczesnymi i zabytkowymi nagrobkami. W wypadku cmentarza w Sławnie dominantą wieńczącą kompozycję jest kaplica św. Rozalii na szczycie wzgórza. Obiekty te muszą pełnić właściwą im funkcję. Jednocześnie mając na uwadze wartości krajobrazowe, zabytkowe i dydaktyczne tych cmentarzy należałoby dążyć do tego, aby ich substancja zabytkowa, w tym także drzewostan, ulegała jak najmniejszym zmianom. Tymczasem pozycja starych drzew na cmentarzach jest poważnie zagrożona. Kolidują one z nowo wystawianymi grobowcami i utrudniają utwardzanie dróg kostką betonową. Istnieje także obawa przed spadającymi gałęziami starych drzew.

Jak wykazano, ubytki w drzewostanach obu cmentarzy w stosunku do pierwotnej kompozycji są znaczne (cmentarz Dziekanowice - ponad 40%, cmentarz Sławno - 60%). W ostatnim czasie na cmentarzu w Sławnie wycięto wiele drzew. Niektóre wycinki były uzasadnione (rozsadzanie nagrobków), inne zbyt pochopne. Zupełna ścinka jest postrzegana jako środek najskuteczniejszy, dający efekt na wiele lat. Nie usuwa się pojedynczych konarów z podnośnika wobec braku miejsca na dojazd takiego sprzętu; nie leczy się drzew. A zabiegi takie mogłyby poprawić ich stan zdrowotny, zapobiec zasychaniu konarów i przedłużyć życie. Dobrym rozwiązaniem byłoby zaangażowanie specjalistycznej firmy posługującej się metodami wspinaczkowymi. Konieczna jest współpraca służb konserwatorskich z administratorem parafii, opiniowanie i wspomaganie zabiegów porządkowych.

Uzupełnienie obsadzeń na obu cmentarzach zgodnie z przedstawionymi propozycjami nada nową, atrakcyjną oprawę tym miejscom, podniesie ich walory krajobrazowe, a wypadku cmentarza w Sławnie dodatkowo przyczyni się do umocnienia wzgórza.

BIBLIOGRAFIA:

Chlebowski B., Sulimierski F., Walewski W.

1881 Słownik Geograficzny Królestwa Polskiego i innych krajów słowiańskich. t. II, Nakładem Filipa Sulimierskiego i Władysława Walewskiego, Warszawa.

1889 Słownik Geograficzny Królestwa Polskiego i innych krajów słowiańskich. t. X, Nakładem Filipa Sulimierskiego i Władysława Walewskiego, Warszawa.

Frankiewicz B.

2001 Zarys dziejów kościołów katolickich dekanatu pobiedziskiego. Bolesław Frankiewicz, Pobiedziska.

Grodziska-Ozóg K.

1987 Cmentarz Rakowicki w Krakowie (1803-1939). Wydawnictwo Literackie, Kraków.

Ruszczyńska T., Sławska A.

1966 Katalog zabytków sztuki w Polsce. T.V, z. 3: Powiat Gnieźnieński. Instytut Sztuki PAN, Warszawa.

Seneta W., Dolatowski J.

2006 Dendrologia. Wydawnictwo Naukowe PWN, Warszawa.

Waldorff J. i in.

1984 Cmentarz powązkowski w Warszawie. Krajowa Agencja Wydawnicza RSW Prasa - Książka - Ruch, Warszawa.

ARCHIWALNE I WSPÓŁCZESNE MATERIAŁY KARTOGRAFICZNE:

1. Mapy topograficzne wydane przez Państwowe Przedsiębiorstwo Geodezyjno-Kartograficzne w 1983r, skala 1:10.000, Sekcje nr 413.431, 413.434.
2. Niemieckie mapy stolikowe (Messtischblätter) założone w 1887 r., wydane w 1889 r., poprawione w 1911 r. skala 1: 25.000: Welnu (sekcja 3469),
3. Niemieckie mapy stolikowe (Messtischblätter) założone w 1889 r., wydane w 1890 r., poprawione w 1911 r. w skali 1: 25.000: Libau (sekcja 3470),
4. Niemieckie mapy stolikowe (Messtischblätter) założone w 1887 r., wydane w 1940 i 1943 r., w skali 1: 25000: Libau (sekcja 3470), Welnu (sekcja 3469),
5. Plan von dem in Gnesener Kreise belegenen adlichen Dorf Sławno 1827. Archiwum Państwowe Poznań.

ZBIORY PRYWATNE:

6. Archiwalia (fotografie, strony ksiąg parafialnych) ze zbiorów Pawła Robakowskiego ze Sławna.
7. Archiwum parafii św. Marcina w Dziekanowicach.

KATHOLISCHE FRIEDHÖFE AUF DEM GELÄNDE DES LEDNICA – LANDSCHAFTSPARKS; ERHALTUNGSZUSTAND UND BEDINGUGEN EINER ERNEUERUNG DER HISORISCHEN GRÜNANLAGENSYSTEME

ZUSAMMENFASSUNG

Der Landschaftspark Lednica wurde in Gebieten gegründet, die sich rundum des Sees Lednica erstrecken. Das Ziel war, die wertvolle Kulturlandschaft zu schützen, deren wichtige Bestandteile die Grünanlagen sind - Kompositionen aus Bäumen und Sträuchern, die die Herrenhäuser, Gutshöfe, die sie verbindenden Wege sowie die Friedhöfe begleiteten. Im Gebiet des Parks existieren, in den Dörfern Dziekanowice und Ślawno, zwei katholische Kirchen, die weiterhin benutzt werden. Sie wurden in einer gewissen Entfernung von den Pfarrkirchen und den sie begleiteten Kirchenfriedhöfen gebaut, die jetzt, seit mehr als fünfhundert Jahren, für die Bestattungen nicht mehr gebraucht werden. Seit dem 19. Jh. wurde den selbständig funktionierenden Friedhöfen eine sorgfältige Komposition gegeben, welche die Bäume betonten, die die Anlage schmücken, von der äußeren Welt isolieren und entsprechende Stimmung einführen sollten. Auch die Bäume auf den Friedhöfen auf Lednica, die die Hauptelemente der Komposition begleiteten, hatten die Liniensysteme. Die in 2003 durchgeführte genaue Bestandaufnahme der Bäume ließ es zu, diese ursprünglichen Systeme, deren Artbestand zu erkennen und die Verluste, die durchschnittlich mehr als 50% betragen, einzuschätzen. Im Falle des auf einem Hügel gelegenen Friedhofs in Ślawno sind die Verluste im Baumbestand besonders gefährlich, weil der letzte die Hügelabhänge stabilisiert. Zu den größten Verlusten ist in den letzten 15 Jahren gekommen. Die Ursache war ein Konflikt zwischen der Bestattungsfunktion des Friedhofs und dessen altertümlichen Werten und direkt ein Ergebnis dessen, dass die stattlichen Grabmäler und Betonstraßen in Mode sind und auf historischen Nekropolen erscheinen. Die baumlosen Friedhöfe auf Lednica verlieren ihre wichtigen Elemente, die den Wert dieser Anlagen bilden: der wertvolle Baumbestand und die historische Komposition, die mit einem neuen, oft chaotischen System ersetzt wird. Die Verluste erleidet auch die Kulturlandschaft, die in einem Landschaftspark besonders geschützt werden soll.

Im Aufsatz wurde auch die Geschichte zwei katholischer Friedhöfe im Lednica-Land dargestellt und deren aktueller Zustand analysiert. Es wurden auch Maßnahmen vorgeschlagen, welche die Degradation dieser Anlagen zurückhalten und auf Ergänzungen der Bepflanzungen beruhen, die die heutigen Bedingungen und Begrenzungen berücksichtigen.

ABBILDUNGEN

- Abb. 1 Fragment einer topographischen Karte von Dziekanowice mit dem Friedhof [Quelle 1, erarbeitet: M.Ch.]
- Abb. 2 und 3 Fragment einer in 1911 (links) und in 1940 (rechts) herausgegebenen Karte von Dziekanowice; Ersichtliche Änderung der Friedhofsfläche [Quelle: 3 und 4, erarbeitet: M.Ch.]
- Abb. 4 Priester Franciszek Wawrzyniak ruht auf dem Friedhof in Dziekanowice [Quelle:7]
- Abb. 5 Versuch einer Wiederherstellung der ursprünglichen Bepflanzung des katholischen Friedhofs in Dziekanowice (gez. M.Chojnacka)
- Abb. 1 Kleinblättrige Linden dem alten Friedhofszaun entlang, von der Wegseite (Photo M. Chojnacka)

- Abb. II Die Hauptachse der Anlage begleiten die kleinblättrigen Linden (Photo M. Chojnacka)
- Abb. III In der Nähe des Kreuzes wächst der größte Baum auf dem Friedhof - kleinblättrige Linde (Umf. 270 cm) (Photo M. Chojnacka)
- Abb. IV Am Kreuz befinden sich die Gräber der Pfarrer von Dziekanowice und eines Aufständischen (Photo M. Chojnacka)
- Abb. V Das Grabmal der letzten vor dem Krieg Besitzer des nahe gelegenen Siemianowo (Photo M. Chojnacka)
- Abb. VI Das Grab des Begründers des Museums der Ersten Piasten auf Lednica - Dir. J. Łomnicki (Photo M. Chojnacka)
- Abb. VII Gemeine Esche, schlaffe Sorte (Photo M. Chojnacka)
- Abb. VIII Stattliche abendländische Lebensbäume begleiten das Grabmal der Familie Grocholski (Photo M. Chojnacka)
- Abb. IX Ein Baumkranz (gemeine Eschen, gemeine Rosskastanien) auf dem Kirchenfriedhof in Dziekanowice
- Abb. 6 Der katholische Friedhof in Sławno liegt auf einem Hügel, der aus dem Boden einer Seerinne vorspringt. Fragment einer topographischen Dorfkarte [Quelle: 1, erarbeitet: M.Ch.]
- Abb. 7 Fragment eines Totenbuchs der Pfarrei Sławno mit Eintragung des Totes des Priesters Szoltman und der Stiftung der St. Rosalie-Kapelle [Quelle: 6]
- Abb. X Fragment einer Karte von Sławno von 1827 ohne Kirche in der Dorfmitte (verbrannt in 1803) und St. Rosalie-Kapelle auf dem Friedhof, bezeichnet als "Kirche" [Quelle 5, erarbeitet: M.Ch.]
- Abb. 8 und 9 Topographische, in den Jahren 1911 (links) und 1940 (rechts) herausgegebene Karten, die die Änderungen im System der Straßen auf dem Friedhof und in dessen Nähe zeigen; ersichtlich ist die St. Rosalie-Kapelle [Quelle: 2 und 4, erarbeitet: M.Ch.]
- Abb. 10 Die Feiern des 3. Mai Tags unter der Leitung des Priesters Józef Radoński bei der Figur der Gottesmutter unterhalb des Friedhofs in Sławno (Ende 20ger, Anfang. 30ger Jahre des 20. Jh.) [Quelle: 12]
- Abb. 11 Priester Józef Radoński – langjähriger Pfarrer der Pfarrei in Sławno. Unterschrift auf der Hinterseite des Photos: *Parafjanom Na pamiątkę X. Radoński Józef 26.10.33.* (Quelle 6)
- Abb. XI Analyse der Anordnung der ältesten Bäume im Gebiet des katholischen Friedhofs in Sławno Kondition in 2006 (gez. M. Chojnacka)
- Abb. XII Versuch einer Wiederherstellung der Bepflanzung des katholischen Friedhofs in Sławno aus dem Anfang des 12. Jh. (gez. M. Chojnacka)
- Abb. 12 Vorschlag der Ergänzungsbepflanzungen auf dem Friedhof in Sławno, die den Hügel stabilisieren sollen (gez. M. Chojnacka)
- Abb. XIII Der Friedhof in Sławno ist auf dem Hügelgipfel gelegen (Photo M. Chojnacka)
- Abb. XIV Das Grün der alten Bäume auf dem Friedhof bildet ein harmonisches Ganzes mit der Architektur der altertümlichen Kapelle und mit den auf Terrassen gelegenen Gräbern (Photo M. Chojnacka)

- Abb. XV Die Treppe erleichtert die Überwindung der Niveauunterschiede auf dem Friedhof; Ansicht auf die Hauptallee (Photo M. Chojnacka)
- Abb. XVI Die St. Rosalie-Holzkapelle auf dem Gipfel des Friedhofshügels (Photo M. Chojnacka)
- Abb. XVII Hauptaltar in der St. Rosalie-Kapelle (Photo M. Chojnacka)
- Abb. XVIII Weißpappel – Naturdenkmal unweit von der Kapelle (Photo M. Chojnacka)
- Abb. XIX Grabstein von Wandzia und Michaś Hubert (Photo M. Chojnacka)
- Abb. XX Grabstein von Damazy Dobrogowski †1885 (Photo M. Chojnacka)
- Abb. XXI Grabstein von Józef Krzyzanowski †1856 (Photo M. Chojnacka)
- Abb. XXII Grabstein von Tomasz Szabrański †1877 (Photo M. Chojnacka)
- Abb. XXIII Denkmal der Opfer des I. Weltkriegs; der Baum hinter dem Denkmal wurde in 2000 ausgehauen (Photo M. Chojnacka)
- Abb. XXIV Grab von Priester Józef Radoński (1866 - 1936) (Photo M. Chojnacka)
- Abb. XXV Grabmal der Familie Walter - der letzten vor dem Krieg Besitzer des nahe gelegenen Orts Dziećmiarki - gegenüber des Eingangs in die Kapelle (Photo M. Chojnacka)
- Abb. XXVI Figur von Christi aus dem Grab der Maryanna Kalczyńska, die ein fallender Ast völlig zerstört hatte (1995) (Photo M. Chojnacka)
- Abb. XXVII Figur nach der Rekonstruktion in der Werkstatt für Denkmalpflege des Museums der Ersten Piasten auf Lednica (Photo M. Chojnacka)
- Abb. XXVIII Gemeinde Buche *Józef* - Naturdenkmal beim Friedhofstor (Photo 1997, M. Chojnacka)
- Abb. XXIX Verschiedene Befestigungsarten des Abhangs am Friedhofshügel (Photo M. Chojnacka)
- Abb. XXX Neugestaltetes Fragment des Friedhofshügels (Photo M. Chojnacka)
- Abb. XXXI Steiler, bewaldungsfreier Nordabhang des Hügels rutscht ab (Photo M. Chojnacka)
- Abb. XXXII Gemeinde Buche – Naturdenkmal in der Hauptallee des Friedhofs (Photo M. Chojnacka)

TABELLEN

- Tab. 1. Kurze Bestandaufnahme des Baumbestands auf dem Friedhof in Dziekanowice (Zustand in 2006)
- Tab. 2. Kurze Bestandaufnahme des Baumbestands auf dem Friedhof in Ślawno (Zustand in 2006)



Ryc. I Lipy rosnące wzdłuż starego ogrodzenia cmentarza od strony drogi (fot. M Chojnacka)



Ryc. II Głównej osi założenia towarzyszą lipy drobnolistne (fot. M Chojnacka)



Ryc. III W pobliżu krzyża rośnie największe drzewo na cmentarzu, lipa drobnolistna (obw 270 cm) (fot. M Chojnacka)



Ryc. IV Przy krzyżu znajdują się groby dziekanowic proboszczów i powstańca wielkopolskiego (fot. M. Chojnacka)

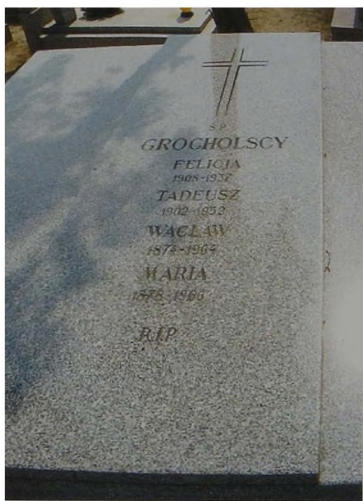

Ryc. V. Grobowiec ostatnich przed wojną właścicieli sąsiedniego Siemianowa (fot. M. Chojnacka)



Ryc. VI. Grób twórcy Muzeum Pierwszych Piastów na Lednicy dyr. J. Łomnickiego (fot. M. Chojnacka)



Ryc. VII. Jesion wyniosły odm. zwisła
(fot. M. Chojnacka)



Ryc. VIII. Okazale żywotniki zachodnie towarzyszą
grobowcowi pp. Grocholskich (fot. M. Chojnacka)



Ryc. IX. Wieniec drzew (jesiony wyniosłe, kasztanowce białe) na cmentarzu przykościelnym w
Dziekanowicach (fot. M. Chojnacka)



Ryc. X. Fragment mapy Sławna z 1827 roku bez kościoła w centrum wsi (spalonego w 1803 roku) i kaplicą św. Rozalii na cmentarzu podpisaną "Kirche" [źródło 5, opr. M.Ch.]

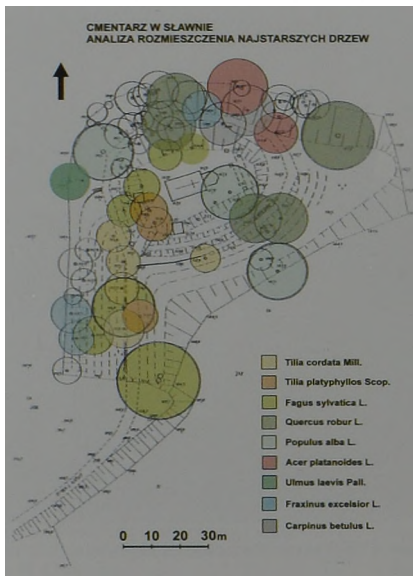

Ryc. XI. Analiza rozmieszczenia najstarszych drzew na terenie cmentarza katolickiego w Sławnie - stan w 2006 r. (rys. M.Chojnacka)

CMENTARZ W SŁAWNIE
Próba odtworzenia obsadzenia z pocz. XX w.



Ryc. XII. Próba odtworzenia obsadzenia cmentarza katolickiego w Sławnie z początku XX wieku (rys. M. Chojnacka)



Ryc. XIII. Cmentarz w Sławnie położony jest na szczycie wzgórza (fot. M. Chojnacka)



Ryc. XIV. Zieleni starych drzew na cmentarzu tworzy harmonijną całość z architekturą zabytkowej kaplicy i położonymi na tarasach grobami (fot. M. Chojnacka).



Ryc. XV Schody ułatwiają pokonanie różnic terenu na cmentarzu; widok głównej alejki (fot. M. Chojnacka)



Ryc. XVI Drewniana kaplica p.w. św. Rozalii na szczycie cmentarnego wzgórza (fot. M. Chojnacka)



Ryc. XVII Ołtarz główny w kaplicy św. Rozalii
(fot. M. Chojnacka)



Ryc. XVIII Topola biała – pomnik przyrody w pobliżu kaplicy (fot. M. Chojnacka)



Ryc. XIX Nagrobek Wandzi i Michasia Hubertów
(fot. M. Chojnacka)



Ryc. XX Nagrobek Damazego Dobrogowskiego
†1885 (fot. M. Chojnacka)



Ryc. XXI Nagrobek Józefa Krzyżanowskiego
† 1856 (fot. M. Chojnacka)



Ryc. XXII Nagrobek Tomasza Szabrańskiego
† 1877 (fot. M. Chojnacka)



Ryc. XXIII Pomnik ofiar I wojny światowej;
drzewo za pomnikiem wycięto w 2000r.
(fot. M. Chojnacka)



Ryc. XXIV Grób ks. Józefa Radońskiego
(1866-1936) (fot. M. Chojnacka)



Ryc. XXV Grobowiec rodziny Walterów- ostatnich przed wojną właścicieli Dzieściarek- naprzeciw wejścia do kaplicy (fot. M. Chojnacka)



Ryc. XXVI Figura Chrystusa z grobu Maryanny Kalczyńskiej, doszczętnie rozbita przez spadający konar drzewa (1995 r.) (fot. M. Chojnacka)



Ryc. XXVII Figura po rekonstrukcji w pracowni konserwatorskiej Muzeum Pierwszych Piastów na Lednicy (fot. M. Chojnacka)



Ryc. XXVIII Buk pospolity- pomnik przyrody Józef przy bramie cmentarza (fot. M. Chojnacka 1997r.)



Ryc. XXIX Różne sposoby umacniania skarp wzgórze (fot. M. Chojnacka)



Ryc. XXX Nowo uformowany fragment wzgórza cmentarnego (fot. M. Chojnacka)



Ryc. XXXI Strona pozbawiona zadrzewień, północna skarpa osuwa się (fot. M. Chojnacka)



Ryc. XXXII Buk pospolity, pomnik przyrody przy głównej alejce cmentarza (fot. M. Chojnacka)