

# Ryszard Brykowski

---

## Ośrodek ds. polskiego dziedzictwa kulturowego poza granicami kraju stowarzyszenia "Wspólnota Polska" : kwiecień 1993 - kwiecień 1996

---

Ochrona Zabytków 50/1, 84-90

---

1997

Artykuł został zdigitalizowany i opracowany do udostępnienia w internecie przez Muzeum Historii Polski w ramach prac podejmowanych na rzecz zapewnienia otwartego, powszechnego i trwałego dostępu do polskiego dorobku naukowego i kulturalnego. Artykuł jest umieszczony w kolekcji cyfrowej [bazhum.muzhp.pl](http://bazhum.muzhp.pl), gromadzącej zawartość polskich czasopism humanistycznych i społecznych.

Tekst jest udostępniony do wykorzystania w ramach dozwolonego użytku.

## OŚRODEK DS. POLSKIEGO DZIEDZICTWA KULTUROWEGO POZA GRANICAMI KRAJU STOWARZYSZENIA „WSPÓLNOTA POLSKA” (KWIECIEŃ 1993 — KWIECIEŃ 1996)

Zarząd Krajowy Stowarzyszenia „Wspólnota Polska” realizując uchwałę Zjazdu Polonii Świata, który odbył się w Krakowie w sierpniu 1992 r., w sprawie „ratowania polskich dóbr kultury, zabytków i pamiątek historycznych na Wschodzie”, powołał w dniu 22 kwietnia 1993 r. Ośrodek do Spraw Polskiego Dziedzictwa Kulturowego poza Granicami Kraju, a 29 listopada tegoż roku Radę Programową Ośrodka<sup>1</sup>, złożoną z wybitnych specjalistów zaangażowanych w ochronę narodowych dóbr kultury<sup>2</sup>.

Podstawowe zadania Ośrodka to działania informacyjne i doradcze dla tych polskich środowisk poza krajem, które otaczają lub w przyszłości otoczą opieką polskie zabytki architektury, dzieła sztuki i pamiątki historyczne, w zakresie ich ochrony, konserwacji i odbudowy. Mając na uwadze skromne środki, jakie Stowa-



Olyka, Wołyń. Kościół katolicki (1635–1645) fundacji Albrychta Radziwiłła, budowany pod kierunkiem Giovanniego Maliverne wg proj. Benedetta Molliego; po 1947 użytkowany jako magazyn, zdewastowany i zrujnowany (1991–1993 bez dachu); w 1993 przejęty przez Kościół Rzymsko-Katolicki i zabezpieczony (nowa więźba, pokrycie dachu, drzewi i okna). Fot. R. Brykowski 1993

rzyszenie może na ten cel przeznaczyć, przyjęto że główne działania będą polegały na udzielaniu niezbędnej pomocy przez delego-

wanie specjalistów: architektów, historyków sztuki, konserwatorów zabytków z różnych dziedzin, konstruktorów, mykologów, dla zaproponowania programu prac konserwatorskich oraz wykonywania niezbędnych ekspertyz specjalistycznych i ewentualnych prac projektowych. Drugie podstawowe zadanie to budzenie u naszych Rodaków na Wschodzie zrozumienia znaczenia narodowych dóbr kultury i potrzebę ich ochrony. Przyjęto też, że na Wschodzie działania Ośrodka będą skoncentrowane przede wszystkim na zabytkach sakralnych i sepulkralnych, które nie mogą budzić merytorycznych zastrzeżeń co do ich polskiego charakteru i przynależności do polskiej kultury.

W minionym trzyletnim okresie działania Ośrodka były dostosowywane do bieżących potrzeb i stąd wynikała ich różnorodność<sup>3</sup>.

Jedną z pierwszych czynności było zorganizowanie jeszcze



Kisielin, Wołyń. Kościół pokarmelicki (1720–1746), uszkodzony 1915 w czasie działań wojennych, odbudowany 1918–1929; po 1945 zamknięty i zrujnowany wraz z zabudowaniami klasztorными: a. elewacja frontowa, b. fragment nawy głównej. Fot. R. Brykowski 1993

1. Ośrodek ds. Polskiego Dziedzictwa Kulturowego poza Granicami Kraju, „Biuletyn Stowarzyszenia »Wspólnota Polska« (dalej „BSWP”), 1993, nr 20, s. 28–29; *Z prac Ośrodka ds. Polskiego Dziedzictwa Kulturowego poza Granicami Kraju. Rada Ośrodka*, „BSWP” 1994 (błędnie wydruk. 1993), nr 1(24), s. 26.

2. W skład Rady Programowej weszli: prof. Zygmunt Świechowski — Przewodniczący, prof. Ryszard Brykowski, dr Wojciech Fijałkowski, dr Marian Kornecki, ks. Eugeniusz Kościółko, prof. Wojciech Kurpiak, prof. Tadeusz Polak, dr Michał Woźniak. Pracami Ośrodka kieruje prof. R. Brykowski, członek Zarządu Krajowe-

go Stowarzyszenia „Wspólnota Polska”; sekretariat prowadzi mgr inż. Róża Król.  
3. Zob. sprawozdania za ten okres: R. Brykowski, *Z prac Ośrodka ds. Polskiego Dziedzictwa Kulturowego poza Granicami Kraju (kwiecień 1993 – maj 1994)*, „BSWP” 1994, nr 7(30), s. 31–32; Tenże, *Sprawozdanie Ośrodka ds. Polskiego Dziedzictwa*



Czartorysk, Wołyń. Kościół podominikański (1741) proj. Pawła Giżyckiego; 1831 przejęty na cerkiew prawosławną; uszkodzony 1915–1920 w czasie działań wojennych, rewindykowany 1920, odbudowany 1929–1932; po 1945 opuszczony i zrujnowany; w 1995 przekazany Cerkwi Prawosławnej. Fot. G. Ruszczyk 1993

w marcu 1993 r. w siedzibie Stowarzyszenia, wspólnie z Radą Ochrony Pamięci Walk i Męczeństwa, spotkania przedstawicieli urzędów centralnych, stowarzyszeń i fundacji zajmujących się



Nadwórna, Pokucie. Kościół parafialny (1713), w okresie międzywojennym adaptowany na kaplicę przy wzniesionym wtedy nowym kościele (w głębi); po 1946 użytkowany na cele magazynowo-przemysłowe, odzyskany 1992: a. widok od północy. Fot. R. Brykowski 1991, b. projekt wieżyczki na sygnaturkę wyk. przez J. Skrzypczyka, 1993



Kulturowego poza Granicami Kraju za rok 1994, „BSWP” 1995, nr 3–4(34), s. 15–16.

4. Ochrona miejsc pamięci i zabytków, „BSWP” 1993, nr 19, s. 21.

5. Kurs trzeci w 1995 r. Zarząd TOnZ zorganizował samodzielnie. Kierownikiem wszystkich kursów był dr Tadeusz Rudkowski. Zajęcia prowadzili specjaliści-konserwatorzy i wykładowcy z uczelni warszawskich: Wydziału Konserwacji Zabytków ASP, Instytutu Sztuki PAN, Wy-

ochroną miejsc i obiektów pamięci narodowej oraz odbudową polskich zabytków na Wschodzie. Spotkanie to umożliwiło zorientowanie się przede wszystkim w zakresie społecznego zainteresowania wspomnianą problematyką oraz posłużyło wymianie informacji i ustaleniu trybu koordynacji działań<sup>4</sup>.

Z inicjatywy Ośrodka, wspólnie z Zarządem Głównym Towarzystwa Opieki nad Zabytkami, zorganizowano dla Rodaków ze Wschodu dwa dziesięciodniowe kursy pod nazwą „Kurs Miłośników Zabytków Ojczystych i Pamiątek Historycznych”. Odbyły się one w 1993 i 1994 r. w Domu Polonii w Pułtusku. Uczestniczyły w nich 42 osoby z Białorusi, Litwy, Łotwy i Ukrainy<sup>5</sup>. Wszyscy uczestnicy kursów otrzymują pamiątkowe zaświadczenia, na których widnieje przewodnia myśl kursowych spotkań — słowa księdza Ksawerego Zubowskiego, autora pierwszej polskiej instrukcji inwentaryzacji zabytków z roku 1786: „Aby te wszystkie najsza-



Otyń, Pokucie. Kościół parafialny (1898); po 1946 użytkowany jako magazyn, odzyskany 1993. Fot. B. Mieczkowski 1994

cowniejsze pamiątki Naród Polski interesujące wyjąć z cienia, zgromadzić rozsypane i ginące... i uczynić powszechnie wiadomymi i wiecznotrwałymi!” Z częścią uczestników utrzymywane są stałe kontakty.

Ważnym elementem działania były objazdy rozpoznawcze, z których dwa zasługują na bliższe omówienie. Na przełomie czerwca i lipca 1993 r. przeprowadzono objazd północnej i środkowej części Wołynia, który objął 39 miejscowości<sup>6</sup>. W kwietniu 1994 r. na prośbę ks. Piotra Buka, proboszcza w Kołomyi, przeprowadzono rozpoznanie konserwatorsko-inwentaryzacyjne 10 kościołów na Pokuciu<sup>7</sup>. W czasie obu objazdów wykonano dokumentację fotograficzną i opisową, a dla kościołów Pokucia ponadto zalecenie do prac konserwatorsko-budowlanych oraz zalecenia konserwatorskie dla nielicznych

działu Architektury PW, Instytutu Historii Sztuki UW. Zob.: (R. B) *Kurs dla opiekunów zabytków*, „BSWP” 1993, nr 23, s. 13–14; R. B., *II Kurs „Miłośników Zabytków Ojczystych i Pamiątek Historycznych”*, „BSWP” 1995, nr 1(32), s. 39.

6. Aleksandrówka, Beresteczko, Boremel, Bucyń, Cumań, Czartorysk, Dąbrowica, Dubno, Hołoby, Huta Stepańska, Kamień Koszyrski, Kisielin, Kiverce, Klewań, Kołki, Kowel, Krzemieniec, Luboml, Łuck,

Maciejów, Maniewiczze, Mielnica, Międzyrzecz Korecki, Nujno, Ołyka, Ostród, Pawłówka, Ratno, Rożyszcze, Równe, Rymacze, Sarny, Sokul, Stepań, Torczyn, Uściług, Wiszenki, Włodzimierz Wołyński, Zaturce. W objeździe brali udział: prof. R. Brykowski, mgr Grażyna Ruszczyk i mgr Andrzej Grzeszczuk.

7. W miejscowościach: Ceniawa, Gwoździec, Kołomyja, Kosów, Kut, Nadwórna, Otyń, Worochta, Zabłotów, Zahajpol.

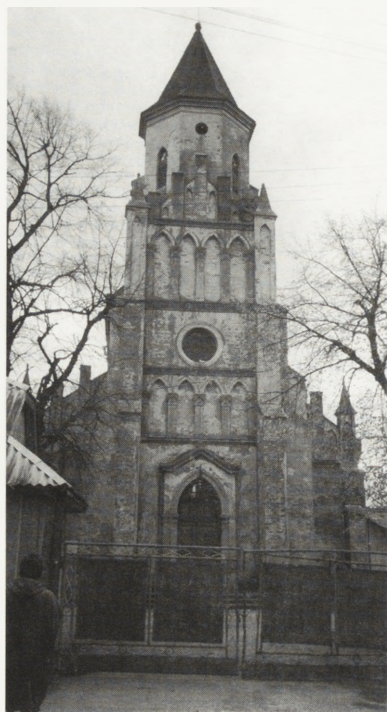

Zablotów, Pokucie. Kościół parafialny (1902); po 1946 użytkowany jako magazyn, odzyskany 1992. Fot. J. Skrzypczyk 1994.

zachowanych zabytków ruchomych i malowideł ściennych. Wykonano również pomiary rzutów wizytowanych na Pokuciu kościołów, projekt wieżyczki na sygnaturkę dla kościoła w Nadwórnej i projekt żelaznych, kutyh kinkietów dla kościoła w Kołomyi. Na Pokuciu oględziny objęły również 5 rzymskokatolickich cmentarzy (w Kołomyi, Gwoźdźcu, Nadwórnej, Otyni, Kosowie), pomniki legionowe (w Kołomyi, Nadwór-

nej, Rafajłowej i na Przelęczy Pantyrskiej zw. Legionową) oraz w Kołomyi pomniki: Adama Mickiewicza (z 1898 r. w parku miejskim) i Ofiar Kosaczowa z lat 1918–1919 (na cmentarzu rzymskokatolickim), a także tablice pamiątkowe: Tadeusza Kościuszki (z 1894 r. wmurowana w ścianę Ratusza) i Zygmunta Kraszińskiego (z 1912 r. w kościele pojezuickim)<sup>8</sup>.

Indywidualne rozpoznania konserwatorskie przeprowadzono w 15 miejscowościach, bądź udzielając na miejscu wstępnego instruktażu konserwatorskiego, bądź wykonując obszerniejsze opracowania i zalecenia konserwatorskie, przekazywane następnie proboszczom. Dotyczyło to zabytków sakralnych w następujących miejscowościach:

— na Białorusi: *zabytków architektury*: Nowogródek (kościół św. Michała), Wołpa (kościół drewniany), Woronczyna; *malarstwa sztalugowego*: Grodno (kościół pobrygidkowski, 38 obrazów); *rzeźby i wyposażenia*: Grodno (kościół pobrygidkowski, portale — zabezpieczenie kamienia przed korozją), Nowogródek (dekoracja stiukowa i nagrobek Jerzego Dussiatskiego), Wołpa (oltarz główny);

— na Litwie: *zabytków architektury*: Szumsk; *malarstwa sztalugowego*: Szyłany (obraz Św. Trójcy z ołtarza głównego);

— na Ukrainie: *zabytków architektury*: Berdyczów (kościół par.), Krasnopol, Luboml, Łuck (katedra), Maniewiczze, Ołyka (kolegiata i kościół filialny), Zaslów (ob. Izasław); *malarstwa*

*ściennego*: Busk, Dąbrowica, Kołomyja, Łopatyn; *rzeźby i wyposażenia*: Stanisławów (zespół 27 rzeźb), Łuck (katedra — tablice żeliwne)<sup>9</sup>.

Ośrodek zorganizował wspólnie z TONZ, z funduszy Generalnego Konserwatora Zabytków, prace konserwatorskie w Stanisławowie przy trzech drewnianych rzeźbach rokokowych szko-



Worochta, Pokucie. Kościół filialny (1904), po 1946 zrujnowany: a. widok ogólny, b. wewnątrz, widok na łuk tęczy. Fot. R. Brykowski 1991

W objeździe brali udział: mgr inż. Bolesław Mieczkowski (mykolog i konstruktor), mgr inż. arch. Jarosław Skrzypczyk, dr Janusz Smaza (konserwator dzieł sztuki), mgr Andrzej Grzeszczuk (historyk).

8. R. Brykowski, *Z prac Ośrodka ds. Polskiego Dziedzictwa Kulturowego poza Granicami Kraju. Na Pokuciu*, „BSWP”, 1994, nr 5(28), s. 24–25; Tenże, *Inwentaryzacja kościołów i zabytków sepulkralnych na Pokuciu* (w:) *Sztuka Kresów Wschodnich II. Materiały z sesji naukowej*. Kraków maj 1995, Kraków 1996, s. 453–468. Zalecenia do prac budowlanych opracował B. Mieczkowski, dla zabytków ruchomych, malowideł i zabytków sepulkralnych J. Smaza; pomiary i projekty wykonał J. Skrzypczyk.

9. Wstępne oględziny i towarzyszący im instruktaż dotyczył m.in. kościołów w No-

wogródki i Woronczy (wykonał R. Brykowski wspólnie z inż. Józefem Bobrowskim), Wołpie, Szumsku, Łucku, Maniewiczach, Ołyce, rzeźb w Stanisławowie, obrazów w Grodnie (R. Brykowski); następnie delegowani byli specjaliści, którzy na piśmie formułowali zalecenia konserwatorskie: M. Witwicki, *Wstępny raport z delegacji do Berdyczowa w dniach 19–22.08. br.*, Warszawa 1994, mpis; Tenże, *Sprawozdanie z delegacji do Kijowa, Berdyczowa i Krasnopola w dn. 18–25.08.1994*, Warszawa, mpis; Tenże, *Kościół w Krasnopolu stan istniejący i problemy odbudowy*, Warszawa 1994, mpis, 13 fot., 2 pomiary, 2 rysunki; K. Patejuk, J. Suchwalko, *Sprawozdanie konserwatorskie z wyjazdu do Stanisławowa i okolic w dniach 11–19. XII. 1992*, Warszawa 1993, mpis, 70 fot.; R. Brykowski, *Sprawozdanie z wstępnych*

ogłędzin obrazów w klasztorze pobrygidzkim w Grodnie (obecnie SS. Nazaretanek) dokonanych w dniu 16 lipca 1995 r.; I. Malczewska, *Sprawozdanie z wyjazdu do Grodna w dniach 18–23.10. 1995 celem oględzin konserwatorskich obrazów będących w posiadaniu SS. Nazaretanek*; J. Smaza, *Dokumentacja inwentaryzacyjno-opisowa stanu zachowania i program prac konserwatorskich kamiennych portali z r. 1642 w kościele PP. Brygidek, obecnie SS. Nazaretanek w Grodnie*, Warszawa 1995, mpis, 18 fot.; Tenże, *Notatka służbowa dotycząca stanu zachowania sztukatorskiego wystroju kościoła św. Michała w Nowogródki, Białoruś, i prowadzonych przy nich pracach odnawiających, Grodno–Nowogródek–Warszawa, 8–11 XI 1995*, mpis.; Tenże, *Wstępna dokumentacja inwentaryzatorska i dokumenta-*

ły lwowskiej z 3 ćwierci XVIII w. Niegdyś rzeźby te były związane z okazałą amboną, znajdującą się w jednym z kościołów Pokucia. Jej dokładne pochodzenie nie jest znane. Rzeźba przedstawiająca personifikację wiary, jak wykazał Kazimierz Patejuk, jest analogiczna do rzeźby wieńczącej baldachim ambony w Busku. Rzeźby zaś Mojżesza i Jana Ewangelisty zdobyły wraz z dwiema innymi, nie zachowanymi, korpus ambony.

Bezpośrednie prace konserwatorskie Ośrodek prowadził przy zabezpieczeniu kamiennych portali z 2 ćw. XVII w. w kościele pobrygidzkim w Grodnie (obecnie ss. Nazaretanek) oraz nagrobka Jerzego Dusiatskiego z 1643 r. w kościele farnym w Nowogródku<sup>10</sup>.

Z kolei na zlecenie Rady Ochrony Pamięci Walk i Męczeństwa zorganizowano ekipę pod kierownictwem dr. Janusza Smazy dla przeprowadzenia następujących prac konserwatorskich: przy pomnikach w Kołomyi: Ofiar Kosaczowa z lat 1918–1920 i Rodaków poległych za wolność (z roku 1907), w Rafajłowej (Legionistów z II Brygady), w Truskawcu (Adama Mickiewicza) oraz nagrobkach: w Gwoźdźcu — Dominika Magnuszewskiego (zm. 1847) i Stanisława Moniuszki (zm. 1884), w Starym Siole — gen. Romana Wybranowskiego (zm. 1864)<sup>11</sup>.

W okresie sprawozdawczym sfinansowano część prac konserwatorskich prowadzonych przez administratorów parafii w Nowogródku (kościół Św. Michała: konserwacja i rekonstrukcja ołtarzy stiukowych, konserwacja



Woronca, Nowogródzka. Kościół parafialny (1781) fundacji Niesiołowskich; zrujnowany, odzyskany 1991. Fot. NN, 1991



Luboml, Wołyń. Kościół parafialny (1412), wielokrotnie przekształcany; po 1946 użytkowany jako magazyn nawozów sztucznych, odzyskany 1992, w trakcie odbudowy. Fot. R. Brykowski 1993

cja konserwatorska nagrobka Jerzego Dusiatskiego z roku 1643 w kościele rzymskokatolickim w Nowogródku na Białorusi, Warszawa 1995, mpis, 7 fot.; K. Patejuk, J. Smaza, *Wstępna ocena zachowania, zakres niezbędnych prac konserwatorskich oraz kosztorys zabytkowego ołtarza (1634) w kościele rzymskokatolickim w Wołpie na Grodzieńszczyźnie (Białoruś)*, Warszawa, 1995, mpis, 33 fot.; J. Skrzypczyk, *Klasztor Podominikański przy kościele św. Michała Archaniola w Szumsku. Projekt adaptacji*, grudzień 1995; I. Malczewska, *Ocena obrazu „Trójca Św.” w kościele w Szyłanach na Litwie w dniach 22-23.10.1995*; J. Olifierowicz, *Opinia techniczna dotycząca zawilgocenia i zasolenia murów kościoła rzymskokatolickiego w Lubomlu*, Warszawa 1995, mpis, 17 fot.; F. Ptaszyń-

ski, *Zasław (Izasław), Ukraina. Kościół pw. św. Józefa*, Warszawa 1995, mpis, 4 fot., 8 rys. pomiarowych.

10. W Stanisławowie prace konserwatorskie wykonał K. Patejuk i J. Suchwałko (zob. przyp. 9 oraz R. Brykowski, *Z działalności Ośrodka ds. Polskiego Dziedzictwa Kulturowego poza Granicami Kraju*, „BSWP”, 1993, nr 21, s. 35–36; Tenże, *Ze Stanisławowa*, „BSWP” 1995, nr 1(32), s. 39). Zabezpieczenie portali w Grodnie i konserwację nagrobka w nowogródzkiej farze przeprowadził dr J. Smaza.

11. J. Smaza, *Dokumentacja konserwatorska pomnika Ofiar Kosaczowa na cmentarzu rzymskokatolickim w Kołomyi*, woj. stanisławowskie (obecnie iwanofrankowskie), Ukraina, [Warszawa] 1995 mpis, 18 fot.; Tenże, *Dokumentacja konserwa-*

*torska Pomnika poświęconego Rodakom poległym za wolność z roku 1907 na cmentarzu rzymskokatolickim w Kołomyi*, woj. stanisławowskie (obecnie iwanofrankowskie), Ukraina, Warszawa, 1995, mpis, 6 fot.; Tenże, *Dokumentacja konserwatorska pomnika Legionistów we wsi Rafajłowa (obecnie Bystrycza) w Gorganach*, woj. stanisławowskie (obecnie iwanofrankowskie), Ukraina [Warszawa] 1995, mpis, 8 fot.; Tenże, *Dokumentacja konserwatorska pomnika Adama Mickiewicza w parku zdrojowym w Truskawcu*, woj. lwowskie, Ukraina, Warszawa 1995, mpis, 10 fot.; Tenże, *Dokumentacja konserwatorska nagrobka Dominika Magnuszewskiego na cmentarzu w Gwoźdźcu*, woj. stanisławowskie (obecnie iwanofrankowskie), Ukraina, [Warszawa] 1995, mpis, 6 fot.; Tenże,



Zasław (ob. Izasław), Podole. Kościół pomisjonarski, ob. parafialny (1750–1760), proj. Pawła Fontany; odzyskany 1991, w trakcie prac konserwatorskich (aranżacja wnętrza). Fot. G. Rusczyk 1996



Wiszenki, Wołyń. Kościół parafialny (1771) fundacji Stanisława (Dominika) Manieckiego; opuszczony 1944, użytkowany jako magazyn nawozów sztucznych, przejęty przez Kościół 1993, przeniesiony do Kowla 1994, poświęcony 1996. Fot. R. Brykowski 1993

Dokumentacja konserwatorska nagrobka Stanisława Moniuszki na cmentarzu w Gwoźdźcu, woj. stanisławowskie (obecnie iwanofrankowskie), Ukraina [Warszawa] 1995, masz., 6 fot.; Tenże, Dokumentacja konserwatorska pomnika generała Romana Wybranowskiego na cmentarzu w Starym Siole, koło Lwowa, woj. lwowskie, Ukraina, [Warszawa] 1995, masz., 8 fot.

12. Kolegiata w Olyce przed przejściem przez Kościół rzymskokatolicki była przez dwa lata pozbawiona dachu; sklepienia

wprawdzie szczęśliwie nie runęły, ale odpadły wszystkie tynki i stiuki.

13. Zob.: R. Brykowski, S. O. S. dla ostatniego drewnianego kościoła na Wołyniu, „BSWP” 1993, nr 22, s. 16–17 (toż „Gazeta Lwowska”, 1994, nr 1(77), s. 3); Tenże, *Drewniany i ostatni*, „Spotkania z Zabytkami”, 1994, nr 5, s. 18–20. Według ostatnio otrzymanych informacji na Wołyniu zachował się podobno jeszcze jeden drewniany kościół parafialny w miejscowości Powórk (z lat 1931–1934), lecz ma być on gruntownie przebudowany na dom kultury.

osiemnastowiecznych organów), Olyce (kolegiata: nowe okna, częściowo dach)<sup>12</sup> i Woronczy (materiały budowlane).

Najpoważniejszą akcją podjętą dotychczas przez Ośrodek było rozpoczęcie w 1993 r. starań o przeniesienie drewnianego kościoła z Wiszenek do Kowla. Kościół ten, wzniesiony w 1771 r., ujawniony został w stanie półruiny (zawalone stropy i dachy, ale w dobrym stanie zachowany był zrąb ścian, chór muzyczny i pięć przyściennych oltarzy) w czasie wspomnianego objazdu rozpoznawczego na Wołyniu<sup>13</sup>. Dla przedsięwzięcia tego pozyskano księdza prałata Ludwika Kamilewskiego, dziekana łuckiego, a następnie już wspólnie architekta wojewódzkiego w Łucku Wiktora Iwanowicza Tomczuka. Zgodę wydały również, m.in. w wyniku starań autora, ukraińskie naczelne władze konserwatorskie w Kijowie<sup>14</sup>, a nadzór konserwatorski nad transportem kościoła objął inż. arch. Siergiej Pieńkowski z Ukraińskiego Zachodniego Instytutu Projektowo–Restauracyjnego we Lwowie, który projekt rekonstrukcji budowli konsultował z piszącym te słowa. Demontaż kościoła nastąpił pod koniec 1994 r., a montaż w roku następnym. Wówczas okazało się, że prawie 95% zrębu ścian oraz wszystkie legary podłogowe (modrzew) nadawały się do ponownego wykorzystania. W ramach prac Ośrodka jeszcze w 1993 r. wykonano dokumentację pomiarową budowli<sup>15</sup>, a następnie sfinansowano prace przy demontażu kościoła oraz zakup gontów<sup>16</sup>.

Ośrodek zorganizował wystawę fotograficzną „Kościoly Pokucia”, która w latach 1994–1995 eksponowana była m.in. w War-

14. M. in. w wyniku bezpośrednich starań autora. Również z prośbą o poparcie wniosku w sprawie przeniesienia kościoła z Wiszenek do Kowla zwracał się do Ukraińskiego Komitetu Narodowego UNESCO prof. Jerzy Kłoczowski, przewodniczący Polskiego Komitetu Narodowego UNESCO.

15. Wykonał ją zespół architektów z kraju w składzie: Barbara Bartocka, Irena Kozyrka, Jarosław Skrzypczyk.

16. W 1994 r. kwotę 30 000 000 zł na kościół w Wiszenkach przekazało Biuro Pełnomocnika Rządu do Spraw Polskiego Dziedzictwa Kulturalnego Za Granicą,



Nowogródek. Kościół poddominikański (1724), obecnie filialny, zniszczony pożarem w 1751, częściowo odbudowany 1831; po 1946 użytkowany jako magazyn mebli, zdewastowany i zrujnowany; odzyskany 1994, w trakcie odbudowy: fragment rekonstruowanego ołtarza stiukowego. Fot. R. Brykowski 1995

szawie, Krakowie, Radomiu, Konińcu i Pułtusk. Przygotowana przez Ryszarda Brykowskiego w 1992 r. wystawa fotograficzna „Polskie dziedzictwo kulturalne na Wschodzie — kościoły, cmentarze” i eksponowana w 1992 r. w Krakowie, na Zjeździe Polonii Świata, teraz przejęta przez Ośrodek była wystawiona w latach 1993–1994 w Warszawie, Londynie i Glasgow. W 1995 r. dofinansowano wystawę „Kościoły metropolii lwowskiej oraz diecezji wileńskiej i żmudzkiej. Z prac inwentaryzacyjnych 1992–1994”, zorganizowaną przez Koła Naukowe Studentów Historii Sztuki Uniwersytetów Jagiellońskiego i Warszawskiego.

W ramach prac Ośrodka udzielono w 1994 r. pomocy finansowo-organizacyjnej grupie studentów III roku Wydziału Architektury Politechniki Warszawskiej, którzy w ramach praktyk wakacyjnych wykonali pomiar kościoła pojezuickiego (obecnie katedra) w Łucku, zaś prowadząca tę praktykę prof. Maria Brykowska przeprowadziła badania architektoniczne budowli<sup>17</sup>. W roku 1995 udzielono pomocy finansowej Kołu Naukowemu Studentów Historii Sztuki UJ na kontynuowanie prac inwentaryzacyjnych kościołów archidiecezji lwowskiej



Stanisławów. Kościół (1938) zbud. ze składek kolejarzy, ob. parafialny; zamknięty 1961, odzyskany 1989; wieniąca ambonę rzeźba „Personifikacja Wiary” z 3 ćw. XVIII w. — a. przed konserwacją, b. po konserwacji. Fot. K. Patejuk 1992 i 1993

(na Ukrainie) oraz na publikację materiałów z kolejnej sesji naukowej poświęconej sztuce na ziemiach wschodnich Rzeczypospolitej, zorganizowanej w tymże roku w Krakowie<sup>18</sup>. Uczestniczono też w sfinansowaniu serii wydawniczej „Kultura Polska na Łotwie” przygotowanej przez Ambasadę Rzeczypospolitej Polskiej w Rydze. Pierwszy dwuczęściowy zeszyt w wersji polskiej i łotewskiej, zawierający 21 artykułów i komunikatów, łotewskich i polskich autorów, ukazał się w 1994 r.<sup>19</sup>

Z prac dokumentacyjno-inwentaryzacyjnych prowadzonych przez Ośrodek w roku 1995 wykonano inwentaryzację w skali 1:1 polichromii w kościele pojezuickim, obecnie parafialnym w Kołomyi<sup>20</sup>. Malowidła te ze



a Fundacja Ochrony Zabytków w Warszawie preparaty chemiczne do konserwacji drewna.

17. M. Brykowska, *Kościół Jezuitów w Łucku. Architektura zakonu Jezuitów na*

*Wołyniu i Podolu w 1 poł. XVII w. (w:) Sztuka Kresów Wschodnich II. Materiały z sesji naukowej, Kraków maj 1995, Kraków 1996, s. 65–84.*

18. Zob. przyp. 8 i 17.

19. *Kultura Polska na Łotwie. Połu kultura Latvija*, Ryga 1994.

20. K. Patejuk, J. Smaza, *Dokumentacja polichromii ściennej w kościele pojezuickim w Kołomyi. Ukraina*, Warszawa 1995,

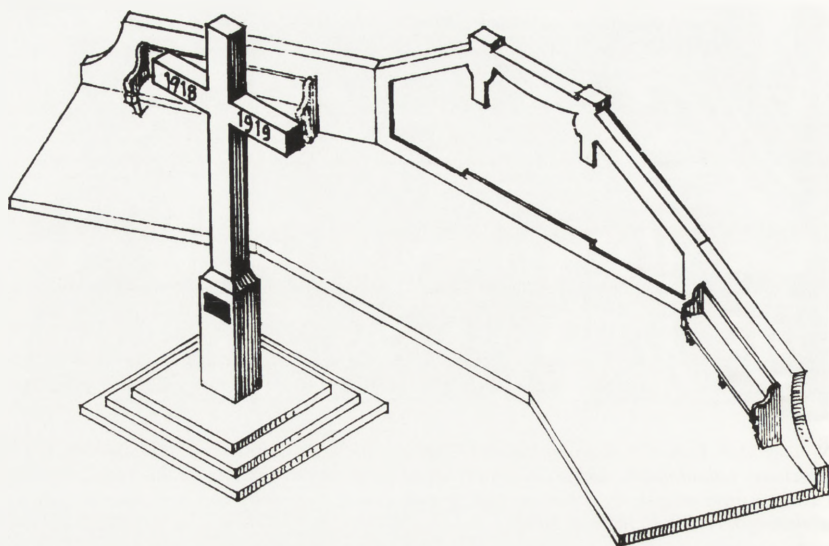

Kołomyja, Pokucie. Pomnik Ofiar Kosaczowa 1918–1919 na cmentarzu rzymskokatolickim. Fot. R. Brykowski 1991, rys. J. Skrzypczyk 1994



Kołomyja, Pokucie, cmentarz rzymskokatolicki. Fot. J. Skrzypczyk 1994

względu na zły stan zachowania tylko w niewielkich fragmentach mogłyby być utrzymane. Wykonana dokumentacja pozwoli na ewentualne odtworzenie w przyszłości malowideł lub tylko niektórych ich części.

Z dotacji Biura Pełnomocnika Rządu ds. Polskiego Dziedzictwa Kulturalnego Za Granicą rozpo-

częto w 1995 r. prace inwentaryzacyjne na cmentarzu rzymskokatolickim w Kołomyi<sup>21</sup>.

Na podkreślenie zasługuje fakt, że współpracujący dotąd z Ośrodkiem specjaliści wykonywali swe czynności bądź jedynie za zwrotem kosztów przejazdu, bądź za symbolicznym wynagrodzeniem.

Ryszard Brykowski

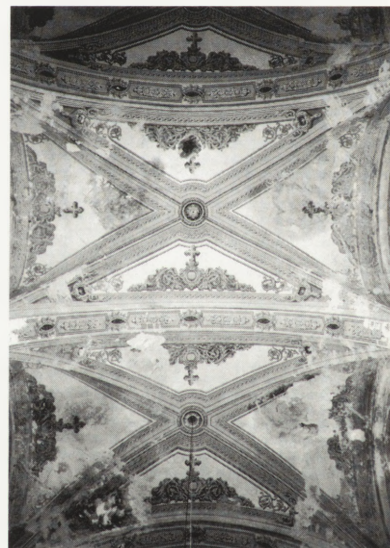

Kołomyja, Pokucie. Kościół pojezuicki (1901–1905), ob. parafialny; po 1946 zamieniony na magazyn mebli, odzyskany 1990: polichromia sklepienia nawy głównej. Fot. K. Patejuk 1992

mpis, 132 il. barwnych, 22 kartony z fragmentami polichromii w skali 1:1.

21. Wykonują je studenci ostatniego roku Wydziału Architektury Politechniki Warsza-

wskiej: Robert Czaplicki, Lena Kozon, Mateusz Szydłowski.