

Magdalena Byczkowska

Współpraca transgraniczna jako czynnik rozwoju sektora małych i średnich przedsiębiorstw na przykładzie województwa lubuskiego i landu Brandenburgia

Ekonomiczne Problemy Usług nr 50, 531-539

2010

Artykuł został opracowany do udostępnienia w internecie przez Muzeum Historii Polski w ramach prac podejmowanych na rzecz zapewnienia otwartego, powszechnego i trwałego dostępu do polskiego dorobku naukowego i kulturalnego. Artykuł jest umieszczony w kolekcji cyfrowej bazhum.muzhp.pl, gromadzącej zawartość polskich czasopism humanistycznych i społecznych.

Tekst jest udostępniony do wykorzystania w ramach dozwolonego użytku.

MAGDALENA BYCZKOWSKA

Państwowa Wyższa Szkoła Zawodowa w Gorzowie Wlkp.

**WSPÓLPRACA TRANSGRANICZNA JAKO CZYNNIK ROZWOJU
SEKTORA MAŁYCH I ŚREDNICH PRZEDSIĘBIORSTW
NA PRZYKŁADZIE WOJEWÓDZTWA LUBUSKIEGO
I LANDU BRANDERBURGIA**

Wstęp

Jednym z najbardziej charakterystycznych zjawisk w życiu gospodarczym i społecznym współczesnej Europy są procesy integracji i współpracy międzyregionalnej i transgranicznej. Współpraca ta stanowiła i nadal stanowi istotną część składową procesu europejskiej integracji. Polska włączyła się do niego, popierając działania na szczeblu lokalnym i regionalnym w obustronnej współpracy tak transgranicznej, jak i międzyregionalnej. W zjednoczonej Europie pojęcie granicy nabrało nowego znaczenia. Utraciło ono swą klasyczną wymowę, traktującą je jako kraniec terytorium. Dzisiaj granica to nie początek nowego, obcego, czasem wrogiego, a raczej rodzaj pomostu, który ma prowadzić do przewyciężenia granic w sensie gospodarczym, kulturowym, językowym czy komunikacyjnym. W dobie globalizacji nowego wymiaru nabrało również znaczenie współpracy międzynarodowej, a zwłaszcza regionalnej, bez której trudne byłoby skuteczne rozwiązywanie współczesnych problemów rozwojowych. Wynika to z faktu, że negatywne zjawiska, które towarzyszą współczesnym procesom gospodarczym, społecznym i ekologicznym mają ponadnarodowy zasięg. Dlatego też ich rozwiązywanie wymaga współdziałania wszystkich uczestników tych procesów, bo tylko dzięki kooperacji możliwe jest skuteczne przeciwstawienie się problemom rosnących dysproporcji rozwojowych, biedy, ubóstwa, bezrobocia, degradacji środowiska itp. Współpraca regionalna jest uważana za jeden ze sposobów prze-

ciwdziałania negatywnym skutkom globalizacji¹, a nawet za instrument umożliwiający wykorzystanie szans z niej wynikających.

Współpraca regionów granicznych określana jest mianem transgranicznej. Oznacza ona „każde wspólnie podjęte działanie mające na celu umocnienie sąsiedzkich kontaktów między wspólnotami i władzami terytorialnymi dwóch lub większej liczby umawiających się stron². Współpraca transgraniczna jest specyficznym rodzajem współpracy międzynarodowej charakteryzującej się współdziałaniem na poziomie lokalnym lub regionalnym. Stanowi istotny element europejskiej polityki rozwoju regionów³.

Istota Europejskiej Współpracy Terytorialnej

Europejska Współpraca Terytorialna w obecnej perspektywie finansowej UE na lata 2007–2013 zastąpiła programy Inicjatywy Wspólnotowej INTER-REG III, wdrażane w okresie 2000–2006 w ramach programów EWT (współfinansowanych z Europejskiego Funduszu Rozwoju Regionalnego). Głównym ich celem jest promowanie współpracy i bezpośrednich kontaktów wspierających rozwój gospodarczy i społeczny oraz ochronę środowiska w obszarach przygranicznych, charakteryzujących się zwykle niższym poziomem rozwoju w porównaniu do średniej krajowej. Projekty finansowane w ramach programów transgranicznych sprzyjać mają budowie wzajemnych powiązań „ponad granicami” pomiędzy samorządami lokalnymi, instytucjami edukacyjnymi, organizacjami pozarządowymi czy też instytucjami kulturalnymi. Każdy projekt ma wykazać również znaczący „wpływ transgraniczny”.

W Polsce współpracą transgraniczną objęte zostaną podregiony, których granice stanowią granicę państwową. Nowością, w porównaniu do okresu programowego 2004–2006, jest możliwość objęcia programem współpracy transgranicznej podregionów usytuowanych wzdłuż wybrzeża Morza Bałtyckiego. Wspólne, transgraniczne działania dotyczyć będą m.in. następujących zagadnień⁴:

¹ G. Ślusarz, *Potrzeby rozwoju współpracy transgranicznej*, w: *Uwarunkowania działalności gospodarczej w sektorze rolno-spożywczym Ukrainy jako podstawa rozwoju współpracy transgranicznej*, red. G. Ślusarz, Uniwersytet Rzeszowski, Lwowski Państwowy Uniwersytet Rolniczy w Dublinach, Rzeszów 2006, s. 8.

² Definicja za: *Europejskiej Konwencji Ramowej o współpracy transgranicznej między wspólnotami i władzami terytorialnymi* – dokumentu Rady Europy podpisanego 21 maja 1980 r. w Madrycie.

³ M. Greta, *Euroregiony a integracja europejska. Wnioski dla Polski*, Wydawnictwo Uniwersytetu Łódzkiego, Łódź 2003, s. 34.

⁴ Por. *Współpraca transgraniczna UE. Doświadczenia polsko-niemieckie*, red. naukowa G. Gorzelak, J. Bachtler, M. Kasprzyk, Scholar 2004, s. 56.

- wspierania przedsiębiorczości, rozwój małych i średnich przedsiębiorstw, turystyki, kultury oraz handlu transgranicznego,
- wspierania powiązań między obszarami miejskimi i wiejskimi,
- poprawy dostępu do sieci transportowych, informacyjnych i komunikacyjnych,
- gospodarki wodnej, gospodarowania odpadami oraz systemów energetycznych,
- rozwoju i wspólnego wykorzystania infrastruktury, w szczególności w takich dziedzinach jak ochrona zdrowia, kultura i edukacja,
- współpracy administracyjnej oraz integracji społeczności lokalnych poprzez realizację wspólnych działań dotyczących rynku pracy, promocji równouprawnienia (w tym równouprawnienia kobiet i mężczyzn), rozwoju zasobów ludzkich oraz wspierania sektora badawczo-rozwojowego⁵.

W latach 2007–2013 Polska będzie korzystać z programów pomocowych, w ramach których, różnego rodzaju podmioty mogą ubiegać się o dofinansowanie różnych typów przedsięwzięć. (wykres 1).

Wykres 1 Podział środków UE pomiędzy poszczególne sektory (w mld Euro)

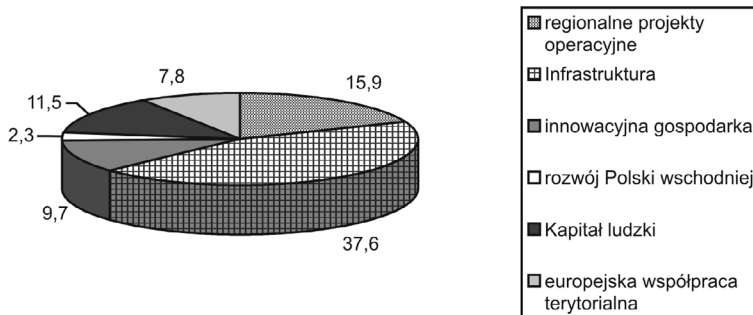

Źródło: opracowanie własne na podstawie danych Programu Pomocowego na lata 2007–2013.

W wyniku dotychczasowych uzgodnień przewidziano realizację następujących programów współpracy transgranicznej z udziałem Polski:

1. Polska (Województwo Zachodniopomorskie) – Niemcy (Meklemburgia/Pomorze Przednie – Brandenburgia),
2. Polska (Województwo Lubuskie) – Niemcy (Brandenburgia),
3. Polska (Województwo Dolnośląskie i Lubuskie) – Niemcy (Saksonia),
4. Polska – Republika Czeska,
5. Polska – Republika Słowacka,

⁵ Szczegółowy opis priorytetów Programu Operacyjnego Innowacyjna Gospodarka, 2007–2013, Narodowe strategiczne ramy odniesienia na lata 2007–2013, MRR, Warszawa 2009, s. 34–35.

6. Polska – Republika Litewska,

7. Południowy Bałtyk (Polska – Szwecja – Dania – Litwa – Niemcy)⁶.

Ze względu na przyjęty przez Autorkę temat niniejszego artykułu, istotnym wydaje się przybliżenie jednego z priorytetów⁷ w zakresie Programu Operacyjnego – Innowacyjna Gospodarka. Jego celem jest rozwój polskiej gospodarki w oparciu o innowacyjne przedsiębiorstwa (tabela 1).

Tabela 1. Program Operacyjny Innowacyjna Gospodarka

Rodzaj działania	Wsparcie – obszary
Badania i rozwój nowoczesnych technologii	<ol style="list-style-type: none"> 1. Wsparcie badań naukowych dla budowy gospodarki opartej na wiedzy 2. Wzmocnienie potencjału kadrowego nauki 3. Wsparcie projektów B+R na rzecz przedsiębiorców realizowanych przez jednostki naukowe 4. Wsparcie projektów celowych
Infrastruktura sfery B+R	<ol style="list-style-type: none"> 1. Rozwój ośrodków o wysokim potencjale badawczym 2. Wsparcie tworzenia wspólnej infrastruktury badawczej jednostek naukowych 3. Inwestycje związane z rozwojem infrastruktury informatycznej nauki
Kapitał dla innowacji	<ol style="list-style-type: none"> 1. Inicjowanie działalności innowacyjnej 2. Wspieranie funduszy kapitału podwyższonego ryzyka 3. Tworzenie systemu ułatwiającego inwestowanie w MSP
Inwestycje w innowacyjne przedsięwzięcia	<ol style="list-style-type: none"> 1. Wsparcie wdrożeń wyników prac B + R 2. Stymulowanie działalności B + R przedsiębiorstw oraz wsparcie w zakresie wzornictwa przemysłowego 3. Kredyt technologiczny 4. Nowe inwestycje o wysokim potencjale innowacyjnym 5. Wsparcie inwestycji o dużym znaczeniu dla gospodarki
Dyфуzja innowacji	<ol style="list-style-type: none"> 1. Wspieranie rozwoju powiązań kooperacyjnych o znaczeniu ponadregionalnym 2. Wspieranie instytucji otoczenia biznesu świadczących usługi proinnowacyjne oraz ich sieci o znaczeniu ponadregionalnym 3. Wspieranie ośrodków innowacyjności 4. Zarządzanie własnością intelektualną
Polska gospodarka na rynku międzynarodowym	<ol style="list-style-type: none"> 1. Paszport do eksportu 2. Rozwój sieci centrów obsługi inwestorów i eksporterów oraz powstawanie nowych terenów inwestycyjnych 3. Promocja turystycznych walorów Polski 4. Inwestycje w produkty turystyczne o znaczeniu ponadregionalnym 5. Promocja polskiej gospodarki
Spółeczeństwo informacyjne – zwiększenie innowacyjności gospodarki	<ol style="list-style-type: none"> 1. Wspieranie działalności gospodarczej w dziedzinie gospodarki elektronicznej 2. Wspieranie wdrażania elektronicznego biznesu typu B2B 3. Przeciwdziałanie wykluczeniu cyfrowemu – eInclusion 4. Zapewnienie dostępu do Internetu na etapie „ostatniej mili”

Źródło: opracowanie własne na podstawie Programów Pomocowych na lata 2007–2013.

⁶ www.mrr.gov.pl (stan na dzień 14.11.2009).

⁷ Priorytet 2 Wspieranie powiązań gospodarczych oraz współpracy sektorów gospodarki i nauki.

Specyfika regionów. Charakterystyka współpracy transgranicznej w ramach wsparcia przedsiębiorczości

Poniższe zestawienie (tabela 2) obrazuje ogólną charakterystykę badanych regionów. Brandenburgia i województwo lubuskie cechują się niską gęstością zaludnienia, ponadto w Lubuskim, oprócz byłych miast wojewódzkich nie ma miast powyżej 50 000 mieszkańców.

Tabela 2. Specyfika badanych regionów

Region	Brandenburgia	Lubuskie
Obszar (km ²)	29 479	13 984
Liczba mieszkańców (mln)	2,54	1,01
Liczba mieszkańców (1 km ²)	86	72
Miasta powyżej 100 000 mieszkańców	Pocztam, Cottbus	Gorzów Wlkp., Zielona Góra
Miasta powyżej 50000 mieszkańców	Branderburg, Frankfurt n. Odrą,	–

Źródło: opracowanie własne na podstawie danych z urzędów statystycznych badanych regionów.

W ramach współpracy transgranicznej dla danych regionów istotne są dwa programy operacyjne

- PO Brandenburgia – Polska,
- PO Saksonia – Polska⁸.

Każdy program operacyjny pokrywa obszar kilku tzw. Euroregionów, które stanowią pierwszy punkt kontaktu dla potencjalnych wnioskodawców. PO Brandenburgia – Polska obejmuje Euroregion Pro Europa Viadrina z sekretariatami w Gorzowie Wielkopolskim i Frankfurcie nad Odrą oraz Euroregion Szprewa–Nysa–Bóbr z sekretariatami w Gubinie i Gubinie. PO Saksonia – Polska obejmuje również Euroregion Szprewa–Nysa–Bóbr oraz Euroregion Nysa z sekretariatami w Jeleniej Górze, Zittau oraz Libercu. PO Brandenburgia–Polska przewiduje

⁸ Land Brandenburg, Ministerium für Wirtschaft/Ministerstwo Rozwoju Regionalnego. Operationelles Programm zur grenzübergreifenden Zusammenarbeit – Polen (*Rewitalizacja miast i współpraca transgraniczna w wybranych programach wsparcia*) – Brandenburg 2007–2013 im Rahmen der „Europäischen territorialen Zusammenarbeit“. Poczdam–Warszawa, 28.11.2007; zatwierdzony przez Komisję Europejską dnia 25.03.2008. Źródło: <http://www.wirtschaft.brandenburg.de>.

wsparcie projektów transgranicznego rozwoju regionalnego i transgranicznego zagospodarowania przestrzennego oraz wsparcie projektów współpracy gmin w celu realizacji wspólnych przedsięwzięć rozwojowych (np. rozwój obszarów przemysłowych)⁹. Program wymienia jako przykład:

- transgraniczną współpracę między samorządami w kontekście zrównoważonego rozwoju przestrzennego,
- opracowanie wspólnych strategii i koncepcji dotyczących rozwoju regionalnego,
- realizację projektów naukowych i imprez nt. rozwoju krajowego i regionalnego, rozwoju oraz przebudowy miast.

W ramach Programu Operacyjnego Innowacyjna Gospodarka (PO IG), 2007–2013, wspierane będą działania z zakresu szeroko rozumianej innowacyjności: produktowej, procesowej oraz organizacyjnej w sektorach produkcyjnym i usługowym. Wymogiem jest, aby dofinansowywane projekty w sposób bezpośredni lub pośredni przyczyniały się do powstawania i rozwoju innowacyjnych przedsiębiorstw. Wspierana i promowana będzie innowacyjność na poziomie co najmniej krajowym – określana jako innowacyjność średnia i wysoka. Natomiast innowacyjność niska będzie wspierana na poziomie regionalnym w ramach 16 Regionalnych Programów Operacyjnych (RPO). Interwencja w ramach PO IG będzie obejmowała wsparcie głównie dla projektów wysoko innowacyjnych lub o bardzo dużej wartości – realizowanych przez przedsiębiorstwa, w tym MSP, instytucje otoczenia biznesu oraz jednostki naukowo-badawcze¹⁰. Bezpośrednie wsparcie dla MSP w ramach PO IG jest przewidziane głównie w ramach priorytetu 3. *Kapitał dla innowacji*. Małe i średnie firmy będą tu mogły przede wszystkim uzyskać dotację na korzystanie z usług doradczych w zakresie tworzenia nowej firmy. Przewiduje się również wsparcie kapitałowe dla nowopowstałego przedsiębiorcy, ale przede wszystkim za pośrednictwem funduszy podwyższonego ryzyka inwestujących w szczególności w fazy seed oraz start-up.¹¹

⁹ *Central Europe Programme. European Territorial Cooperation 2007–2013. Operational Programme*. Wersja zatwierdzona z dnia 03.12.2007. Źródło: <http://www.central2013> (stan na dzień 14.11.2009).

¹⁰ *Land Brandenburg, Ministerium für Wirtschaft. Operationelles Programm des Landes Brandenburg für den Europäischen Fonds für regionale Entwicklung (EFRE) in der Förderperiode 2007–2013, Ziel „Konvergenz“*. Poczdam, 2007.

¹¹ *Wytyczne dotyczące kwalifikowania wydatków i projektów w ramach programów współpracy transgranicznej Europejskiej Współpracy Terytorialnej realizowanych z udziałem Polski w latach 2007–2013*. MRR, Warszawa 2008, s. 25.

Kolejny obszar wsparcia skierowany do małych i średnich firm ujęty jest w priorytecie czwartym *Inwestycje w innowacyjne przedsięwzięcia*. Planowane jest tu wsparcie dla inwestycji w badania i rozwój (B + R) w przedsiębiorstwach, nowych inwestycji o wysokim potencjale innowacyjnym (powyżej 2 mln EUR) oraz inwestycji o dużym znaczeniu dla gospodarki (inwestycje powyżej 40 mln EUR).

Przedsiębiorcy, w tym mali i średni, stanowią również grupę beneficjentów priorytetu 5. *Dyfuzja innowacji*, w ramach którego wsparcie uzyskują projekty mające na celu budowę i rozwój powiązań kooperacyjnych przedsiębiorców o charakterze ponadregionalnym. Z kolei w ramach priorytetu 6. *Polska gospodarka na rynku międzynarodowym* przedsiębiorcy uzyskują wsparcie na promocję swoich produktów na Jednolitym Rynku Europejskim. Firmy stanowią również grupę beneficjentów priorytetu 1. *Badania i rozwój nowoczesnych technologii*. Wsparciem objęte będą inwestycje przedsiębiorców w prace B + R poprzez dofinansowanie projektów obejmujących przedsięwzięcia techniczne, technologiczne lub organizacyjne realizowane przez przedsiębiorców indywidualnych lub ich grupy. Jedynym priorytetem, w którym beneficjentem *de facto* nie są przedsiębiorcy jest priorytet 2. *Infrastruktura sfery B + R*.

Ministerstwo Rozwoju Regionalnego chciałoby, aby marszałkowie – odpowiedzialni za przygotowanie programów regionalnych, przeznaczyli 40% powierzonych im środków na wsparcie przedsiębiorstw i ich szeroko rozumianego otoczenia. Władze regionalne mają dobre rozeznanie w strukturze oraz możliwościach rozwojowych przedsiębiorstw – szczególnie tych prowadzących działalność w skali regionalnej – dzięki temu wiedzą jak najskuteczniej oddziaływać na rozwój gospodarczy województwa.

W tabeli 3 przedstawiono wyciąg z programów obrazujący jaką część środków posiadanych w swojej dyspozycji władze poszczególnych województw chcą przeznaczyć na wsparcie sektora prywatnego, oraz jakimi metodami chcą się przyczynić do wzrostu gospodarczego własnego regionu.

Tabela 3. Udział środków na wsparcie sektora prywatnego w budżecie programu oraz dotychczasowe zainteresowanie firm wsparciem na przykładzie działania 2.3 SPO WKP (Sektorowy Program Operacyjny Wzrost Konkurencyjności Przedsiębiorstw) w wybranych regionach Polski (rok 2008)

Województwo	Udział procentowy	Ilość beneficjentów działania 2.3 SPO WKP	
		Liczba złożonych wniosków	Liczba podpisanych umów
Dolnośląskie	16 %	1 371	325
Lubelskie	24 %	659	133
Lubuskie	27 %	520	96
Podlaskie	30 %	678	205
Śląskie	21 %	1 887	313
Warmińsko-mazurskie	19 %	593	125
Zachodniopomorskie	21,5 %	732	163

Źródło: opracowanie własne na podstawie wyciągów z regionalnych programów operacyjnych.

Tabela 3 pokazuje, że w województwie lubuskim złożono 520 wniosków w ramach SPO WKP, z czego liczba podpisanych wniosków nie przekroczyła 100. Stanowiło to zaledwie 27% ogółu beneficjentów. W województwie lubuskim na działania związane ze stymulowaniem wzrostu inwestycji w przedsiębiorstwach i wzmocnienie potencjału innowacyjnego przeznaczono ogółem 611,04 mln euro. Ogółem środki publiczne wyniosły 381,90 mln euro, w tym z EFRR 133,66 mln euro, natomiast krajowy wkład publiczny – 19,09 mln euro.¹²

Zrealizowano następujące projekty: dotacje inwestycyjne dla MSP, wdrażanie systemów zarządzania przedsiębiorstwem, tworzenie sieci kooperacyjnych, pozyskiwania zewnętrznego finansowania na rozwój przedsiębiorstwa, wspieranie nowoczesnych rozwiązań technologicznych, produktowych i organizacyjnych do przedsiębiorstw i instytucji, inwestycje w budowę i rozwój infrastruktury B + R, inwestycje dotyczące rozwoju sieci instytucji okołobiznesowych, w tym instytucji kredytujących, doradczych, inkubatorów przedsiębiorczości oraz parków przemysłowych.

¹² Dane na podstawie wyciągów z lubuskiego programów operacyjnych.

Zakończenie

Współpraca o charakterze transgranicznym jest niewątpliwie współpracą innowacyjną. Niesie ona za sobą wiedzę i zdolność wykorzystywania zasobów informacji, a także zdolność do tworzenia nowych idei/produktów przy wykorzystaniu wiedzy i kompetencji mieszkańców danych okręgów. Analiza programów operacyjnych wybranych regionów polskich i niemieckich wykazała, że istnieje szereg możliwości współpracy transgranicznej. Regiony te mają wiele możliwości wsparcia projektów różnego typu. Jednak stopień wykorzystania tych możliwości zależy głównie od intensywności współpracy między partnerami.

GRENZÜBERSCHREITENDE ZUSAMMENARBEIT ALS ENTWICKLUNGSFAKTOR FÜR KLEINE UND MITTLERE UNTERNEHMEN AM BEISPIEL DES LANDES BRADENBURG UND LUBUSKIE WOIWODSCHAFT

Zusammenfassung

Die Zusammenarbeit der an sich grenzenden Regionen wird als grenzüberschreitende Zusammenarbeit bezeichnet. Sie bedeutet jede zusammen vorgenommene Handlung, die zur Befestigung der Kontakte zwischen den Gemeinschaften und Ortsbehörden der jeweiligen Regionen führt. Eins von ihren Hauptziele ist die Förderung der Kooperation und der direkten, wirtschaftliche Entwicklung unterstützenden Kontakte, sowie die Unterstützung der Schaffung von Kleinen und Mittleren Unternehmen.

Überzetz von Magdalena Byczkowska