

# Aneta Niewęgłowska

---

## Średnie szkolnictwo żeńskie w Toruniu w latach 1820-1920

---

Rocznik Toruński 31, 101-135

---

2004

Artykuł został zdigitalizowany i opracowany do udostępnienia w internecie przez Muzeum Historii Polski w ramach prac podejmowanych na rzecz zapewnienia otwartego, powszechnego i trwałego dostępu do polskiego dorobku naukowego i kulturalnego. Artykuł jest umieszczony w kolekcji cyfrowej [bazhum.muzhp.pl](http://bazhum.muzhp.pl), gromadzącej zawartość polskich czasopism humanistycznych i społecznych.

Tekst jest udostępniony do wykorzystania w ramach dozwolonego użytku.

## Średnie szkolnictwo żeńskie w Toruniu w latach 1820–1920

Aneta Niewęglowska

Na początku XIX w. rozwój średniego szkolnictwa żeńskiego w Prusach był zdeterminowany przez ówczesnie panujący pogląd na miejsce kobiety w społeczeństwie. Wielu światłych myślicieli przełomu XVIII/XIX w. było zdania, iż celem życia kobiety jest bycie wzorową matką, żoną i gospodynią domu<sup>1</sup>. Takie spojrzenie na płęć żeńską miało również odzwierciedlenie w stworzonym dla niej systemie wychowania. Od momentu wprowadzenia obowiązku szkolnego dziewczęta miały wprawdzie możliwość uczęszczania do szkół elementarnych, których celem było przekazanie uczennicom wiedzy podstawowej, oraz do zakładów prywatnych, tzw. pensji, jednakże dopiero wydarzenia początku XIX w., rewolucja francuska i wojny napoleońskie zmieniły w znacznym stopniu spojrzenie na kobietę<sup>2</sup>.

---

<sup>1</sup> J. J. Rousseau, *Emil czyli o wychowaniu*, Wrocław 1955; J. H. Campe, *Ojcowska rada dla mojej córki*, Warszawa 1848; M. Jonach, *Väterliche Ratschläge für bürgerliche Töchter. Mädchenerziehung und Weiblichkeitsideologie bei Joachim Heinrich Campe und Jean-Jacques Rousseau*, [w:] *Aspekte pädagogischer Innovation*, hrsg. v. E. Leitner, Bd. 22, Frankfurt 1997; por. T. v. Hippel, *Über die Ehe*, hrsg. v. M. W. Faust, Stuttgart 1972; tenże, *Über die bürgerliche Verbesserung der Weiber*, Frankfurt am Main 1977; E. Reich, *Study nad kobietą*, Warszawa 1876; zob. *Festrede des Directors Herrn D. Adolf Prowe am 1. November 1870*, Thormer Zeitung, 1870, nr 259, nr 260.

<sup>2</sup> Zob. L. Braun, *Historia ruchu kobiecego*, Warszawa 1904, s. 83–84.

Średnia szkoła żeńska w Prusach, czyli tzw. höhere Töchterschule i mittlere Mädchenschule, stanowiła poziom wyższy od szkół elementarnych. Na początku XIX w. w Toruniu jedyną możliwością kształcenia dziewcząt były zakłady prywatne. Jednak ani szkoła prywatna o nazwie Grafsche Mädchenschule, ani pensjonat francuski J. A. Chavet de la Perierre, w którym uczono języków obcych, tańca i zasad dobrego wychowania, nie stanowiły wystarczającego zaplecza dla kształcenia dziewcząt<sup>3</sup>. Zaniepokojony tą sytuacją Magistrat zlecił ówczesnemu nauczycielowi gimnazjum męskiego dr. Johannowi Paulowi Bormannowi utworzenie szkoły dla dziewcząt<sup>4</sup>. Wniosek o utworzenie szkoły dla dziewcząt z wyższych warstw został przedstawiony na posiedzeniu Magistratu w dniu 16 VII 1820 r. Uzyskał on pełną akceptację na kolejnym posiedzeniu w dniu 19 lipca i już 1 listopada szkoła rozpoczęła swoją działalność w domu nr 414 na Starym Mieście (dzisiejsza ul. Szczytna)<sup>5</sup>. Kierowniczką (Vorsteherin) szkoły została wdowa Friederike Ciborovius z Gdańska<sup>6</sup>. Obok funkcji kie-

---

<sup>3</sup> A. Prowe, Aktenmäßige Darstellung der Geschichte der höheren Töchterschule zu Thorn, Książnica Miejska w Toruniu (dalej cyt. KM), rkp. nr 148, s. 5; Archiwum Państwowe w Toruniu (dalej cyt. APT), Höhere Töchterschule zu Thorn (dalej cyt. Höhere Töchterschule), sygn. 2, k. 3; K. Głowszczyńska, Dzieje wychowania szkolnego dziewcząt miasta Torunia w XIX w., Toruń 1952, praca magisterska napisana pod kierunkiem prof. K. Sośnickiego, Archiwum UMK, sygn. 663, k. 5.

<sup>4</sup> Dr J. P. Bormann był wyższym nauczycielem w Gimnazjum Toruńskim. Od 1820 r. sprawował funkcję miejskiego inspektora szkolnego. Od 1 X 1820 r. objął nadzór nad następującymi szkołami: szkołą nowomiejską, reaktywowaną w 1817 r., szkołą elementarną dla chłopców, powstałą w 1820 r., szkołą dla dziewcząt, założoną w 1817 r. w pomieszczeniu Kantora Nicolai, szkołą dla dziewcząt, mieszczącą się w domu pod nr 110 na Nowym Mieście, przy ul. Prostej przy bramie, założoną w drugiej połowie 1820 r., oraz „instytutem dla panien wyższej klasy obywateli”, mieszczącym się w domu nr 414 na Starym Mieście przy ul. Szczytnej. APT, Höhere Töchterschule, sygn. 1, Obwieszczenie publiczne Magistratu dotyczące stanu szkolnictwa na terenie Torunia z 12 X 1821 r., k. 4.

<sup>5</sup> *Festrede des Direktors Herrn Dr. Adolf Prowe am 1. November 1870*, Thormer Zeitung, 1870, nr 258.

<sup>6</sup> Nauczycielki w szkołach pruskich nie mogły wstępować w związki małżeńskie. Umowa o pracę zawierała klauzulę dotyczącą natychmiastowego poinformowania o małżeństwie, co wiązało się z rezygnacją z wykonywania zawodu. Zob. Geheimes Staatsarchiv Preußischer Kulturbesitz Berlin (dalej cyt. GSAPK), XIV. HA, Rep. 163,

rownika szkoły utworzono także funkcję dyrektora. Pierwszym dyrektorem został pastor Borkowski, który pełnił ten urząd tylko do 31 III 1821 r.<sup>7</sup> Kompetencje obojga nie zostały wyraźnie sprecyzowane. Dyrektor szkoły pełnił funkcje kontrolne, decydował o planie nauczania, ustalał porządek szkolny, natomiast kierowniczka musiała troszczyć się o odpowiednie codzienne funkcjonowanie szkoły. Do jej obowiązków należało pobieranie od uczennic opłat szkolnych, jak i troszczenie się o wypłaty dla nauczycieli<sup>8</sup>. W pierwszych latach działalności szkoła miała charakter półprywatny, co oznaczało częściowe finansowanie przez Magistrat. Dopiero w 1846 r. została całkowicie przejęta przez miasto<sup>9</sup>. Nadzór nad szkolnictwem żeńskim sprawował w latach 1820–1890 powiatowy inspektor szkolny (Kreischulinspektor). Był nim do czasu regulacji z 1872 r. superintendent (inspektor powiatowy) toruńskiego powiatu kościelnego (Thorner Kirchenkreis), potem główny powiatowy inspektor szkolny (hauptamtlicher Kreisschulinspektor).

Zakład miał trzy klasy, a nauka w każdej z nich trwała trzy lata. Celem szkoły było, „aby panny oświecenie wyższe, aniżeli już w wspomnianych szkołach dziewcząt<sup>10</sup> posiadały, oraz aby moralnymi i

---

nr 198, Personalakten Else Gessel. Elsa Gessel była nauczycielką rysunków w wyższej szkole żeńskiej od Wielkanocy 1903 r.

<sup>7</sup> Do 1857 r., czyli do czasu zatrudnienia A. Prowego jako dyrektora z urzędu dla wszystkich miejskich szkół żeńskich, funkcję tę sprawowali: profesor J.P. Bormann od 1 IV 1821 do końca 1826 r.; pastor dr J.E. Güte od grudnia 1826 do początku 1828 r.; prof. C.W. Schirmer od początku 1828 do 1846 r. Po ustąpieniu Friederike Ciborovius ze stanowiska kierowniczkę szkoły w 1846 r. urząd ten nie został ponownie obsadzony. W kolejnych latach urząd dyrektora sprawowali: pastor Erdmann od 1846 do 9 XII 1849 r.; nauczyciel gimnazjalny dr Reusch od 10 XII 1849 r. do 24 III 1850 r.; pastor C.G. Markull od kwietnia 1850 do kwietnia 1857 r.

<sup>8</sup> A. Prowe, op. cit., s. 5.

<sup>9</sup> Nie do końca ustalony charakter szkoły był niejednokrotnie przyczyną konfliktów władz szkolnych z Magistratem. Spór dotyczył przede wszystkim spraw finansowych, tj. utrzymania szkoły, co pozostawało częściowo w gestii Magistratu. B. Maydorn, *Geschichte des städtischen Oberlyzeums zu Thorn. Festschrift zum Gedächtnistage des hundertjährigen Bestehens am 1. November 1920*, KM, rkp. nr 582, k. 12–13; APT, *Höhere Töchterschule*, sygn. 2, k. 14.

<sup>10</sup> Chodzi tu o szkoły dla dziewcząt powstałe w 1817 r. i 1820 r.

obyczajnymi były. Geografii, historii powszechnej doskonale wyobrażenie miały, językiem francuskim mówiły, listy lub inne wypracowania pisemne i rachunki potrzebne dobrze zrobić mogły, do rysunków, robót kobiecych i do śpiewania się wprawiały, a słowem wtem się ćwiczyły, aby się w przyszłości w towarzystwie lub powołaniu jakim znaleźć potrafiły<sup>11</sup>. Dziewczęta pobierały nauki z następujących przedmiotów: religia (ale tylko ewangelicka), śpiew, język niemiecki, język polski<sup>12</sup> (4 godziny tygodniowo), język francuski, fizyka, geografia, historia, rachunki, pisanie, rysunki oraz roboty ręczne<sup>13</sup>. Dwadzieścia lat później, 2 I 1840 r. kierowniczka szkoły Friederike Ciborovius opublikowała *Nachricht von der Einrichtung der hiesigen städtischen höheren Töchterschule, zur Beförderung des wichtigen Zusammenwirkens zwischen Schule und dem elterlichen Hause*. Według tej broszury celem szkoły żeńskiej powinno być przede wszystkim wyrobienie w uczennicach stałego charakteru, własnego poglądu i pilności w dążeniu do zdobywania wiedzy. Widać więc już znaczną różnicę w celach określonych w 1820 i w 1840 r. Była ona także widoczna w zmianie liczby godzin poszczególnych przedmiotów, np. w klasie I zmniejszono o 2 godziny zajęcia z robót ręcznych (z 7 na 5 godzin), zwiększono liczbę godzin nauki języka niemieckiego i francuskiego, ograniczając przy tym liczbę godzin języka polskiego do 2<sup>14</sup>.

O dużym zainteresowaniu szkołą świadczył szybki wzrost liczby uczennic, która z 27 na początku listopada 1820 r. podniosła się w następnym roku szkolnym do 89. W kolejnych latach wahała się pomiędzy 50 a 70 uczennicami. Opłaty szkolne wynosiły wówczas: 1 talar miesięcznie dla dzieci poniżej 10 roku życia, dla dziewcząt powyżej dziesiątego roku życia 1 ½ talara oraz 1 talar rocznie na opał<sup>15</sup>. Rodzice, których trzecie dziecko uczęszczało do tej samej szko-

---

<sup>11</sup> APT, Höhere Töchterschule, sygn. I, k. 12.

<sup>12</sup> 14 I 1853 r. rząd postanowił ostatecznie znieść nauczanie języka polskiego w wyższej szkole żeńskiej. Po reorganizacji szkolnictwa żeńskiego w 1855 r. przedmiot ten został zaliczony do zajęć fakultatywnych.

<sup>13</sup> Zob. A. Prowe, op. cit., s. 11.

<sup>14</sup> APT, Höhere Töchterschule, sygn. 2, k. 5.

<sup>15</sup> Ibid.

ty, byli zwolnieni z opłat za nie<sup>16</sup>. W 1826 r. szkoła przeniósła się do nowego lokalu na Starym Mieście nr 59 przy dzisiejszej ul. Łaziennej i pozostała tam do listopada 1855 r.

Już w 1829 r. pojawił się plan reformy toruńskiego szkolnictwa żeńskiego. Projektodawcą był profesor Carl Wilhelm Schirmer, od 1828 r. dyrektor wyższej szkoły żeńskiej. Zamierzano utworzyć dwuklasową „wolną” szkołę dla dziewcząt (Mädchen Freischule)<sup>17</sup> i także dwuklasową szkołę elementarną dla dziewcząt stanu niższego. Dla córek obywateli stanu średniego i wyższego proponowano urządzić szkołę miejską. Wszystkie wyżej wymienione instytucje wraz z istniejącą już wyższą szkołą żeńską miały być połączone i pozostać pod nadzorem jednego rektora (tak jak w miejskiej szkole męskiej). Plan ten, wielokrotnie jeszcze poddawany dyskusji, został jednak odrzucony pod koniec 1829 r.<sup>18</sup>

Dnia 10 III 1830 r. odbył się pierwszy egzamin szkoły przed Magistratem i Szkolną Deputacją. 30 marca kierowniczka szkoły została powołana do odbycia egzaminu nauczycielskiego przed radcą szkolnym Rejencji w Kwidzynie Grolpem<sup>19</sup>. Słaby wynik egzaminu stał się przyczyną licznych konfliktów pomiędzy kierowniczką F. Ciborovius a Magistratem w następnych latach. Ostatecznie 29 VIII 1846 r. wypowiedziano jej posadę, a stanowisko nie zostało obsadzone. Ustalono nowe zasady funkcjonowania szkoły, która została wyjęta spod nadzoru Miejskiego Inspektoratu Szkolnego. Opiekę nad szkołą przejęła specjalna komisja (Spezialkommission), którą utworzono z miejskich urzędników. W jej skład wchodził: nadburmistrz Theodor Körner, przedstawiciel Rady Miejskiej Gustav Weese i landrat Hermann von

---

<sup>16</sup> Zob. *ibid.*, sygn. 74, k. 3.

<sup>17</sup> „Wolna” szkoła dla dziewcząt została założona w 1833 r. Na początku była jednoklasowa, pod kierunkiem wdowy Krause, od Wielkanocy 1850 r. dwuklasowa. Uczęszczało do niej przeciętnie 110–130 uczennic, w tym 30% to katoliczki. *Erster Jahresbericht über die städtische höhere Töchterschule zu Thorn*, Thorn 1858, s. 7.

<sup>18</sup> APT, Höhere Töchterschule, sygn. 2, k. 8; A. Prowe, *op. cit.*, s. 19.

<sup>19</sup> Magistrat Torunia stwierdził, iż pani Ciborovius nie ma odpowiednich kwalifikacji na kierowniczkę szkoły, dlatego chcąc zachować to stanowisko musi zdać egzamin.

Besser. Nadzór państwowy pozostał w rękach Powiatowego Inspektoratu Szkolnego<sup>20</sup>.

Kolegium szkolne liczyło, wraz z osobą dyrektora, 10 osób. Ze względu na duże opłaty szkolne (roczny dochód szkoły z opłat przy 75 uczennicach wynosił 760 talarów) szkoła zachowała swój cenzurowy charakter<sup>21</sup>.

Dnia 13 XI 1855 r. wyższa szkoła żeńska została przeniesiona do budynku przy ulicy Piekary, zajmowanego wcześniej przez gimnazjum męskie. Dzięki temu ówczesny dyrektor wyższej szkoły żeńskiej, pastor Carl Gustaw Markull dokonał reorganizacji toruńskiego szkolnictwa żeńskiego. W jej wyniku doszło do wyraźnych zmian programowych, m. in. wprowadzono język angielski jako przedmiot obowiązkowy. 3 XI 1856 r. wyższą szkołę żeńską rozszerzono o 4 klasę, a rok później utworzono kolejną, 5 klasę<sup>22</sup>.

Uzyskanie własnego budynku umożliwiło zmiany w statusie prawnym szkoły i 17 III 1857 r. Rada Miejska podjęła uchwałę o zatrudnieniu pierwszego dyrektora z urzędu. Został nim Adolf Prowe, który 11 października objął kierownictwo nad trzema szkołami żeńskimi<sup>23</sup>. Była to chwila przełomowa w historii toruńskiego szkolnictwa żeńskiego<sup>24</sup>.

W nowej siedzibie znalazły się szkoły żeńskie, rozrzucone dotąd po całym mieście. Były to: wyższa szkoła żeńska, klasa wyższa, zwana też selektą, przeznaczona dla kształcenia nauczycielek domowych<sup>25</sup>,

---

<sup>20</sup> B. Maydom, op. cit., k. 28.

<sup>21</sup> Duże opłaty były przyczyną pojawienia się koncepcji likwidacji dodatku miejskiego dla szkoły, który dla przykładu w 1846 r. wynosił 800 talarów, i przeznaczeniu go na stypendium dla uczennic żeńskich szkół prywatnych.

<sup>22</sup> *Erster Jahresbericht über die städtische höhere Töchter Schule*, s. 9.

<sup>23</sup> A. Prowe, op. cit., s. 149.

<sup>24</sup> Np. w 1860 r. A. Prowe utworzył dla dzieci nie objętych jeszcze obowiązkiem szkolnym ogródek freblowski, będący pierwszym stopniem (Vorstufe) dla wyższej szkoły żeńskiej. L. Lubeck, *Der Thorner Kindergarten*, Vierteljahresschrift für höhere Töchter Schulen, 1867, Jg. 1, s. 123; por. A. T. Allen, „Geistige Mütterlichkeit“ als Bildungsprinzip. *Die Kindergartenbewegung 1840–1870*, [w:] *Geschichte der Mädchen- und Frauenbildung*, hrsg. v. E. Kleinau, C. Opitz, Bd. 2, Frankfurt 1996, s. 19–34.

<sup>25</sup> Zob. APT, *Höhere Töchter Schule*, sygn. 30, pismo z 13 X 1862 r.

szkoła elementarna trzyklasowa, powstała z połączenia staro- i nowomiejskiej szkoły elementarnej, oraz szkoła wolna dla dziewcząt ubogich<sup>26</sup>. Połączone kolegium liczyło 22 nauczycieli. Przez poszerzenie wyższej szkoły żeńskiej do sześciu klas, elementarnej do czterech, a wolnej do 2, system ten podlegał w następnych latach dalszym zmianom.

W czasie sprawowania urzędu dyrektora przez Adolfa Prowego została rozwiązana sprawa dotycząca utworzonej w 1857 r. klasy wyższej (Oberklasse) – selekty. Jej celem było przygotowanie do wykonywania zawodu nauczycielki. Niestety, egzamin końcowy selekty, przeprowadzany wewnętrznie, nie dawał formalnych uprawnień do wykonywania zawodu (do tego potrzebna była obecność przedstawiciela Rejencji). Pierwszy taki egzamin (Abgangsprüfung) odbył się 25 IX 1858 r. Z siedemnastu uczennic, które uczęszczały do selekty, tylko 7 przystąpiło do egzaminu. W latach 1858–1868 38 absolwentek selekty na podstawie końcowego egzaminu otrzymało uprawnienia do wykonywania zawodu nauczycielki domowej (Gouvernanten Concession). W latach 1869–1880 48 uczennic selekty złożyło jednak państwowe egzaminy nauczycielskie przed komisjami w Gdańsku, Grudziądzu, Elblągu i Malborku<sup>27</sup>. W 1880 r. została przekształcona w dwuletnie seminarium żeńskie. Podjęto także starania o uzyskanie prawa przeprowadzania egzaminów nauczycielskich, jednakże władze Rejencji w Kwidzynie nie widziały takiej konieczności, gdyż prawo to posiadały już szkoły w Grudziądzu i w Kwidzynie<sup>28</sup>. Toruń zdobył te uprawnienia dopiero 13 VII 1881 r.<sup>29</sup> Od 1893 r. kurs pedagogiczny obejmował już trzy lata<sup>30</sup>.

---

<sup>26</sup> S. Tync, *Szkolnictwo Torunia w ciągu jego dziejów*, [w:] *Dzieje Torunia*, red. K. Tymieniecki, Toruń 1933, s. 336.

<sup>27</sup> B. Maydom, *Festschrift zur 25 jährigen Jubelfeier des städtischen Lehrerinnen Seminars zu Thorn am 2. und 3. April 1906*, Thorn 1906, s. 52–54.

<sup>28</sup> APT, Höhere Töcherschule, pismo z 17 II 1860 r.

<sup>29</sup> Ibid., pismo z 13 VII 1881 r.; B. Maydom, *Festschrift zur 25 jährigen Jubelfeier*, s. 55–58. W latach 1881–1906 173 uczennice seminarium zdały egzamin nauczycielski.

<sup>30</sup> APT, Höhere Töcherschule, sygn. 217, pismo z 15 XII 1893 r.; *Jahresbericht über das städtische Lehrerinnenseminar, die höhere- und Bürger – Mädchenschule zu Thorn 1893*, s. 14.



Dyrektor wyższej szkoły żeńskiej Adolf Prowe<sup>31</sup> należał do grona najbardziej zaangażowanych w reformę średniego szkolnictwa żeńskiego pedagogów pruskich. Był jednym z organizatorów konferencji dyrektorów i nauczycieli niemieckich szkół żeńskich w Weimarze we wrześniu 1872 r.<sup>32</sup> Celem tej konferencji było stworzenie projektu planu, który stanowiłby podstawę dla przyszłego ustawodawstwa. Spotkanie to było jednocześnie wyrazem protestu przeciw poziomowi i beztreściowości przekazywanej wiedzy, w szczególności w zakładach prywatnych. Był to także protest przeciwko „niezauważaniu” szkół żeńskich przez władzę oświatową. Dla realizacji postulatów konferencji, jak i dalszych prac nad reformą średniego szkolnictwa żeńskiego powołano wówczas do życia „Der deutsche Verein für das höhere Mädchenschulwesen”<sup>33</sup>.

Adolf Prowe był także redaktorem ukazującego się w Toruniu czasopisma pt. „Vierteljahresschrift für Töchterschulen und Frauenbildung”<sup>34</sup>. Redagował również czasopismo „Monatsschrift für das gesamte deutsche Mädchenschulwesen”, które było organem prasowym stowarzyszenia założonego na konferencji w Weimarze.

Dzięki staraniom A. Prowego doszło do utworzenia w 1875 r. stowarzyszenia „Lehrerinnen Unterstützungs-Verein” wspierającego finansowo nauczycielki i wychowawczynie domowe, które ze względu na wiek bądź chorobę potrzebowały takiej pomocy<sup>35</sup>.

---

<sup>31</sup> Zob. M. Niedzielska, *Adolf Georg Prowe*, Toruński Słownik Biograficzny, red. K. Mikulski, T. 3, Toruń 2002, s. 177–179.

<sup>32</sup> APT, *Höhere Töchterschule*, sygn. 70, k. 211; por. Hasenbalg, *Rede, von weitem gehalten an die Versammlung der Töchterschule-Lehrer zu Weimar*, Thom 1872; Thormer Zeitung, 1872, nr 230; E. Willms, *Zur Versammlung, der Dirigenten, Lehrer, und Lehrerinnen deutscher höherer Mädchenschulen zu Weimar*, *Monatsschrift für das gesamte deutsche Mädchenschulwesen*, 1873, H. 1, s. 3–5.

<sup>33</sup> APT, *Höhere Töchterschule*, sygn. 70, k. 225; *Jahrbuch für das höhere Mädchenschulwesen im Königreich Preußen*, hrsg. v. E. Meyer, 1910/1911, Jg. 1, s. 62–63. Nie była to jedyna organizacja, której celem było unowocześnienie średniego szkolnictwa żeńskiego. Na terenie Prus działały jeszcze: „Verein der Direktoren an preußischen höheren Lehranstalten für Mädchen”, „Preußischer Zentralverband für die Interessen der höheren Frauenbildung”, „Bund privater deutscher Mädchenschulen”. Por. Thormer Zeitung, 1914, Nr 143.

<sup>34</sup> APT, *Höhere Töchterschule*, sygn. 70, k. 158.

<sup>35</sup> *Ibid.*, *Satzungen des Lehrerinnen Unterstützungs-Vereins zu Thom* aus 21. März

Analiza planów nauczania szkoły w latach 1857–1884 wskazuje, że w okresie tym zwiększono liczbę godzin lekcyjnych dla przedmiotów naukowych, do których zaliczano: religię, historię, geografę, przyrodę i rachunki. Zwiększono godziny nauczania języka niemieckiego i angielskiego, zmniejszając przy tym liczbę godzin francuskiego. Zrezygnowano także z dużej liczby godzin poświęconych ćwiczeniom umiejętności (Fertigkeiten), czyli pisania, rysunków, prac ręcznych, śpiewu i gimnastyki<sup>36</sup>.

Duży problem w planie nauczania w wyższej szkole żeńskiej stanowiły lekcje religii dla mniejszości wyznaniowych: katoliczek i uczennic wyznania mojżeszowego. W pierwszych latach istnienia szkoła była przeznaczona tylko dla ewangeliczek. Liczba uczennic wyznania katolickiego była niewielka. W kwietniu 1856 r. ojciec jednej z uczennic – katoliczek wnioskował do Magistratu o zorganizowanie lekcji religii katolickiej, jednak prośba ta została odrzucona. Katolickie uczennice miały możliwość brania udziału w lekcjach religii w miejskiej szkole żeńskiej (Mädchen Stadtschule). Dopiero w 1860 r. został zatrudniony pierwszy nauczyciel religii katolickiej (kapelan Zakrys do kwietnia 1863 r.). Potem zatrudniono jeszcze dwóch nauczycieli, jednego dla klas stopnia wyższego i seminarium, drugiego dla klas stopnia średniego i niższego<sup>37</sup>. Uczennice religii mojżeszowej do

---

1890. k. 269. W Prusach działało wiele organizacji nauczycielskich, wśród nich: „Verband akademisch gebildeter und studierender Lehrerinnen“, „Der allgemeine deutsche Lehrerinnenverein“, „Verein katholischer deutscher Lehrerinnen“, „Landesverein preußischer für Lehranstalten geprüfter Zeichenlehrerinnen“, „Der Landesverein preußischer technischer Lehrerinnen“.

<sup>36</sup> APT, Höhere Töcherschule, sygn. 34, k. 2–22; ibid., sygn. 87. Übersicht der Lehrverfassung für die Töcherschule; zob. *Achter Jahresbericht über die städtischen Töcherschulen zu Thorn*, Thorn 1866, s. 19. Początkowo wiele kontrowersji wzbudzało wprowadzenie zajęć gimnastycznych. W wyższej szkole żeńskiej zajęcia te odbywały się od lat sześćdziesiątych XIX w., najpierw jako przedmiot fakultatywny, dopiero w późniejszych latach jako obowiązkowy. Pedagodzy toruńscy byli zdania, iż zajęcia te są bardzo korzystne dla dziewcząt, ponieważ prowadzą do wyćwiczenia poprawnej sylwetki i mają duży wpływ na ogólny stan zdrowia. Zob. *Das Turnen Mädchen*, Thormer Wochenblatt, 1860, nr 46–47.

<sup>37</sup> Od 1863 r. religii katolickiej w wyższej szkole żeńskiej nauczali: kapelan Konitzer (od 15 VI 1863 r. do 1881 r.); pastor Böning (1881 r. – I VIII 1887 r.); pastor Emil

1862 r. dobrowolnie brały udział w lekcjach religii ewangelickiej. Odrębne lekcje religii żydowskiej zostały zorganizowane przez Cohna w lutym 1862 r.<sup>38</sup>

W realizacji programu naukowego wykorzystywano liczne pomoce naukowe. Szkoła miała własną bibliotekę<sup>39</sup>, dobrze wyposażoną pracownię chemiczną i fizyczną, liczne mapy, jak również przyrządy gimnastyczne<sup>40</sup>.

Celem szkół żeńskich nadal pozostawało wychowanie uczennic w pruskim duchu patriotyczno-religijnym. Do planowych środków wychowawczych o tym podłożu należały coroczne święta szkolne. Regularnie odbywały się uroczystości z okazji urodzin króla i cesarza. Szkoła organizowała także przeróżne jubileusze związane z rodziną cesarską czy dni pamięci ku czci zasłużonych dla państwa niemieckiego<sup>41</sup>. Uczennice przygotowywały specjalne wystąpienia, na które składały się recytacje, śpiewy czy wystawienia małych sztuk. Wyjątkowo uroczystość uczczono czterdziestolecie istnienia szkoły w 1860 r.<sup>42</sup>, a także 25-lecie funkcjonowania seminarium w 1906 r. Obchody święta seminarium rozpoczęły się w Dworze Artusa, następnie

---

Schmeja (1887/8); pastor Nickel (1888–1893); wikary dr Pawlicki (1894–1896); pastor Zientarski (sierpień 1896 do 1900, potem od sierpnia 1902 do lutego 1907); nauczyciel Rebeschke (1900–1902); wikary Wilimowski (sierpień 1902 do września 1908); pastor i prałat dr Joseph Schmidt (1907–1912); wikary Franz Stoll (1908–31 III 1920 r.).

<sup>38</sup> B. Maydom, *Geschichte des städtischen Oberlyzeum*, k. 173–174.

<sup>39</sup> Od 1901 r. toruńskie średnie szkoły żeńskie mogły korzystać z miejskiej biblioteki dla nauczycieli. Powstała ona z połączenia zbiorów bibliotek należących do następujących szkół: męskiej i żeńskiej szkoły średniej oraz szkoły gminnej. Miasto przeznaczyło na jej utrzymanie roczny dodatek w wysokości 400 marek. Pierwszym administratorem biblioteki był nauczyciel Lubenow, który doprowadził do jej urzędzenia, jak i utworzenia katalogu kartkowego. Biblioteka posiadała zbiory z następujących dziedzin: wychowanie, religia, literatura piękna, język niemiecki, języki obce, tj. łacina, francuski, angielski, historia, geografia, muzyka. Zob. *Katalog der städtischen Lehrerbibliothek zu Thorn*, Thorn 1905.

<sup>40</sup> APT, *Höhere Töchterschule*, sygn. 18, k. 12; APT, *Städtisches Oberlyzeum zu Thorn* (dalej cyt. *Städtisches Oberlyzeum*), sygn. 3, k. 24; *ibid.*, sygn. 2, k. 33–34.

<sup>41</sup> Por. APT, *Höhere Töchterschule*, sygn. 65, k. 315.

<sup>42</sup> *Thorner Wochenblatt*, 1860, nr 129; APT, *Höhere Töchterschule*, sygn. 25, k. 32.

zostały przeniesione do auli średniej szkoły męskiej. Tam wysłuchano wykładu wygłoszonego przez dyrektora szkoły Bernharda Maydorna, odbył się także występ chóru<sup>43</sup>.

W 1865 r. doszło do przekształcenia dotychczasowej pięcioklasowej szkoły obywatelskiej dla dziewcząt (Bürgermädchenschule) w szkołę średnią<sup>44</sup>. Od 1 IV 1892 r. żeńska szkoła obywatelska w połączeniu z trzyklasową odrębną szkołą elementarną stała się samodzielnym zakładem naukowym<sup>45</sup>. Pierwszym rektorem siedmioklasowej szkoły był rektor Spill. Jego następcą w 1909 r. został Paul Lottig<sup>46</sup>. Kolegium nauczycielskie liczyło 10 osób. Szkoła ta pracowała według rozporządzenia ministerialnego z 15 X 1872 r., które dotyczyło organizacji szkół średnich (Mittelschule). Nazwą tą zostały określone wszystkie szkoły poziomu wyższego od szkół elementarnych, wtedy też ujednotacono ich program<sup>47</sup>, który został uzupełniony rozporządzeniem z dnia 3 II 1910 r. (Bestimmungen über die Neuordnung des Mittelschulwesens)<sup>48</sup>. Celem tego typu szkół było przygotowanie absolwentów do wykonywania zawodów urzędniczych<sup>49</sup>. Stanowiły one stopień pośredni pomiędzy szkołami powszechnymi a wyższymi.

<sup>43</sup> Ibid., sygn. 219, k. 527, 532, 537–538.

<sup>44</sup> Zob. A. Dammann, *Die deutsche Bürger-Mädchenschule. Ein vollständiges Unterrichtsplan. Mit besonderer Benutzung der einschlägigen Literatur*, Berlin 1876. W latach sześćdziesiątych XIX w. o wychowanie dziewcząt w Toruniu troszczyły się jeszcze dwie żeńskie szkoły elementarne (Julie Lehmann i Magdalene Hasenbalg), szkoła prywatna Charlotty Voigt, absolwentki toruńskiej wyższej szkoły żeńskiej, oraz niewielki zakład prywatny siostr Emilie i Henriette Zimmermann, *Festrede des Directors Herrn D. Adolf Prowe am 1. November 1870*; M. Niedzielska, *Życie polityczne i kulturalne Torunia (1815–1914)*, [w:] *Historia Torunia*, red. M. Biskup, t. 3, cz. 1. Toruń 2003, s. 268–269; APT, Höhere Töchtertschule, sygn. 70, k. 112–115, 122–125, 128–129, 135–138.

<sup>45</sup> *Bericht über die Bürger-Mädchenschule zu Thorn*, Ostern 1893, s. 1.

<sup>46</sup> *Bericht über die Mädchenschulen zu Thorn (Mädchenmittelschule) für das Schuljahr 1908/1909*, Ostern 1919, s. 4.

<sup>47</sup> G. Schöppa, *Das Mädchenschulwesen in Preussen. Ministerielle Bestimmungen und Erlasse*, Leipzig 1909, s. 63–75; *Jahresbericht über die Mädchen-Mittelschule (auch genant Bürger Mädchenschule zu Thorn)*, Ostern 1898, s. 4–5.

<sup>48</sup> *Bestimmung über die Neuordnung des Mittelschulwesens in Preußen vom 3. Februar 1910*, Berlin 1910.

<sup>49</sup> „Die Entwicklung auf den Gebieten des Handwerkes, des Kunstgewerbes, des

Toruńska żeńska szkoła średnia rozpoczęła pracę dopiero w roku szkolnym 1911/1912. Nauka została podzielona na trzy stopnie: stopień niższy klasy IX–VII, stopień średni klasy VI–IV i stopień wyższy klasy III–I<sup>50</sup>.

W celu usprawnienia funkcjonowania zarówno wyższej szkoły, jak i średniej szkoły żeńskiej organizowano regularne konferencje nauczycielskie, w ciągu roku przeprowadzano ich około 65–70<sup>51</sup>. Unormowano kwestie dotyczące przyjmowania uczennic. Zdecydowano, iż nabór będzie się odbywał dwa razy w roku, na Wielkanoc i na św. Michała, czyli we wrześniu. Podczas semestru przyjmowane były tylko uczennice zamiejscowe. Regulacje objęły również kwestie dotyczące wymeldowania uczennic, opłat szkolnych, a także zwolnień z poszczególnych lekcji. Decyzje o zwolnieniu uczennicy z obowiązku uczęszczania np. na lekcje z gimnastyki czy rysunków podejmowało kolegium nauczycielskie na podstawie dokumentów dostarczonych przez rodziców. Najczęściej były to zaświadczenia lekarskie<sup>52</sup>.

---

Handels und der Industrie erfordert eine gesteigerte Ausbildung der Knaben und Mädchen für diese Erwerbszweige. Im Zusammenhang damit macht sich das Bedürfnis nach einer geeigneten Vorbereitung auf mancherlei mittlere Stellungen im Verwaltungsdienste des Staates und der Gemeinden, wie größerer Industrie- und Handelsgeschäfte geltend [...]. Daraus ergibt sich die Notwendigkeit einer zwischen der eigentlichen Volksschule und der höheren Schule stehenden Schuleinrichtung, die unter Vermeidung auch des Scheines wissenschaftlichen Betriebes der Kinder in ihren Lebenskreise heimisch macht und sie befähigt, sich im ihrem späteren Lebensberufe zurechtzufinden". *Bestimmung über die Neuordnung des Mittelschulwesens in Preußen vom 3. Februar 1910*, s. 1; zob. *Bericht über die Mädchen – Mittelschule zu Thorn für das Schuljahr 1910/1911*, s. 5; APT, Szkoły elementarne stopnia niższego i wyższego w Toruniu (dalej cyt. Szkoły elementarne), sygn. 17, k. 11.

<sup>50</sup> *Bericht über die Mädchen-Mittelschule zu Thorn für das Schuljahr 1911/1912*, s. 3; APT, Szkoły elementarne, sygn. 19, Neuer Lehrplan der Mädchenschule zu Thorn genannt „Bürger Mädchenschule“.

<sup>51</sup> Zob. APT, Szkoły elementarne, sygn. 18, Protokoll-Buch für der Bürger-Mädchenschule und höhere Töchterschule (1872–1885); APT, Höhere Töchterschule, sygn. 48, Konferenz-Journal (1885–1891); *ibid.*, sygn. 33, Verhandlungen des Lehrerkollegiums der höherer Töchterschule (1857–1861).

<sup>52</sup> Zob. *Erster Jahresbericht über die städtische höhere Töchterschule*, s. 19; APT, Szkoły elementarne, sygn. 18, pismo z 15 XI 1878 r.; *Jahresbericht über das städtische Lehrerinnenseminar, die höhere- und Bürger – Mädchenschule zu Thorn*

Analiza składu narodowościowego i wyznaniowego uczennic toruńskich szkół żeńskich wyraźnie wskazuje, iż liczba katoliczek malała na wyższych poziomach szkolnych. W wyższej szkole żeńskiej dominowały uczennice wyznania ewangelickiego, następnie miejsce zajmowały uczennice żydowskie i na końcu były katoliczki<sup>53</sup>. Natomiast w żeńskiej szkole średniej przeważały ewangeliczki, ale na drugim miejscu znajdowały się już katoliczki, a na trzecim uczennice wyznania mojżeszowego<sup>54</sup>. W szkole elementarnej natomiast katoliczki zajmowały pierwszą pozycję, następnie były ewangeliczki i na trzeciej pozycji uczennice żydowskie. Jeżeli przyjmiemy, iż przynależność wyznaniowa odpowiadała przynależności narodowej, tj. ewangeliczki – Niemki oraz katoliczki – Polki, to da się zauważyć, że liczba Polek w wyższej szkole średniej, będącej przecież szkołą dla córek stanu wyższego, była bardzo niska. Dane te w sposób pośredni obrazują stratyfikację majątkową uczennic, z czego wynika, że do wyższej szkoły żeńskiej uczęszczały przede wszystkim córki bogatych mieszczan niemieckich, natomiast dzieci z niezamożnych rodzin polskich pobierały naukę w przeważającej mierze tylko w szkole elementarnej, czyli szkole o najniższym poziomie<sup>55</sup>.

W latach siedemdziesiątych XIX w. w debatę nad stanem toruńskie-

---

1890, s. 19–20; *Jahresbericht über das städtische Lehrerinnenseminar, die höhere- und Bürger – Mädchenschule zu Thorn 1891*, s. 13–14.

<sup>53</sup> Proporcje te kilka lat przed wybuchem I wojny światowej uległy zmianie. Według sprawozdania z 1914/15 w liceum wyższym naukę pobierały 24 uczennice wyznania ewangelickiego i 8 katolickiego, nie ma tu żadnej uczennicy wyznania żydowskiego. W liceum 289 ewangeliczek, 75 katoliczek i 35 uczennic żydowskich. Żadna z uczennic tych placówek nie deklarowała pochodzenia polskiego. W szkole ćwiczeń było 109 ewangeliczek, 68 katoliczek i 7 żydówek. APT, Städtisches Oberlyzeum, sygn. 4, s. 27.

<sup>54</sup> W roku szkolnym 1896/97 na 458 uczennic przypadało 317 ewangeliczek, 121 katoliczek i 20 dziewcząt wyznania mojżeszowego. W 1901/02 liczba uczennic wynosiła 488, w tym 317 ewangeliczek, 159 katoliczek i 12 uczennic żydowskich. 400 uczennic deklarowało język niemiecki jako język ojczysty, pozostałe 88 język polski. Zob. Sprawozdania roczne średniej szkoły żeńskiej w Toruniu z lat 1893–1912; por. APT, Szkoły elementarne, sygn. 22, k. 3; *ibid.*, sygn. 24, k. 71–72.

<sup>55</sup> *Vierteljahresschrift für höhere Töchterschulen*, 1867, Jg. 1, s. 31–35; A. Głowaczynska, *op. cit.*, k. 28–29.

go szkolnictwa żeńskiego włączyli się także przedstawiciele społeczności polskiej. Przede wszystkim należy wspomnieć rozprawę Franciszka Rakowicza *Co umieć powinny kobiety?*, zamieszczoną w części publicystycznej *Dra Rakowicza kalendarza polskiego na rok 1871*. Franciszek Tadeusz Rakowicz (1839–1878) był pierwszym polskim księgarzem w Toruniu, redaktorem i wydawcą „Gazety Toruńskiej”<sup>56</sup>. Wiele miejsca w swojej publicystyce poświęcił kwestii wychowania kobiet. W licznych korespondencjach do „Nadwiślanina” zawarł między innymi poglądy na temat kształcenia dziewcząt stanu mieszczańskiego<sup>57</sup>. Wyszedł z propozycją utworzenia w Poznaniu Wyższego Praktycznego Instytutu Żeńskiego, w którym odbywałyby się zajęcia z matematyki kupieckiej, księgowości, gospodarstwa domowego, rysunku krawieckiego, higieny i gimnastyki<sup>58</sup>. Zaangażowanie F. Rakowicza w sprawy kształcenia dziewcząt były zauważalne również w jego pracy translatorskiej. W 1869 r. dokonał tłumaczenia na język polski dzieła Johna Stuarta Milla *Poddaństwo kobiet*, a w rok później przetłumaczył pracę niemieckiej autorki Fanny Lewald *O emancypacji kobiet czternaście listów*<sup>59</sup>.

W wyżej wspomnianej rozprawie *Co umieć powinny kobiety* F. Rakowicz zauważał, że nadal panuje pogląd, iż kobiecie niepotrzebne są żadne nauki póki ma urodę, która pozwoli jej znaleźć męża, a następ-

---

<sup>56</sup> Zob. A. Bukowski, *Gazeta Toruńska (1867–1921)*, Rocznik Toruński, R. 3, 1967, s. 105; A. Tujakowski, *Z przeszłości rozpowszechniania czytelnictwa w Toruniu*, ibid., R. 6, 1971, s. 94–95; T. Zakrzewski, *Rakowicz Franciszek Tadeusz*, Polski Słownik Biograficzny (dalej cyt. PSB), t. 30, 1987, s. 505.

<sup>57</sup> „Nadwiślanin” wychodzący w Chełmnie był jednym z nielicznych czasopism, w którym poczesne miejsce zajmowała emancypacja kobiet. Z artykułów poświęconych temu zagadnieniu warto wskazać na artykuł autorstwa Ignacego Łyskowskiego pt. *Jak wychować dziewice polskie z 1851 r.*, w którym autor żąda reformy wychowania dziewcząt. W 1857 r. „Nadwiślanin” poświęcił sprawie wykształcenia kobiet aż trzynaście kolejnych numerów. Szerzej A. Bukowski, *Ruch emancypacyjny kobiet na Pomorzu*, Błuszcz, 1937, nr 35, s. 29–30.

<sup>58</sup> T. Zakrzewski, op.cit., s. 505.

<sup>59</sup> A. Bukowski, *Ruch emancypacyjny kobiet na Pomorzu*, s. 30; K. Wodniak, *Towarzystwo Pomocy Naukowej dla Dziewcząt w Toruniu (1870–1937) i jego rola w emancypacji zawodowej kobiet na Pomorzu*, Przegląd Historyczno-Oświatowy, 1999, nr 1–2, s. 58–59.

nie urodzić kilkoro dzieci. Do odpowiedniego ich wychowania potrzebna jest, zdaniem autora, wiedza pochodząca nie tylko z przekazów innych, ale również z książek i pism. „Kobieta jest tak samo człowiekiem jak mężczyzna, nie na to jest przeto jedynie na świecie, żeby dzieci rodziła, ale żeby też poznała stosunek swój, jako człowieka do Boga, do świata i przyrody, do kościoła i ojczyzny, aby poznała dzieje ludzkości [...]. Potrzebuje kobieta tak samo światła i nauki jak mężczyzna, a narody, w których wychowanie kobiet jest zaniedbane, muszą zginąć i zmarnieć w walce o byt z innymi narodami”<sup>60</sup>. Redaktor „Gazety Toruńskiej” propagował przede wszystkim wykształcenie zawodowe. Wśród zajęć przeznaczonych szczególnie dla kobiet polecał: kierowanie ochronkami i ogródkami dziecięcymi, pielęgnowanie chorych, krawiectwo, nauczycielstwo, handel konfekcją. Wśród propozycji zawodów dla kobiet pojawiły się także takie, które były jeszcze mało rozpropagowane, np. malowanie na porcelanie, prowadzenie ksiąg handlowych, rysowanie wzorów na tkaninach oraz zawody tradycyjnie przypisane mężczyznom, jak zegarmistrzostwo, koszykarstwo, tapicerstwo i szewstwo. Rakowicz zamieścił tu także informacje dotyczące szkół, w których można uzyskać wykształcenie potrzebne do wykonywania wyżej wymienionych zawodów.

Już od lat najmłodszych dziewczynka powinna zdobywać wiedzę z przekazów matki, następnie na poziomie szkoły elementarnej powin-

---

<sup>60</sup> *Dra Rakowicza Kalendarz polski na rok pański 1871*, Toruń. nakład F. T. Rakowicz, druk J. Buszczyński, s. 3. Kilkanaście lat wcześniej powszechnie znaną dziś prawdę, iż „kobieta jest człowiekiem” publicznie obwieściła Eleonora Ziemięcka, autorka pracy *Myśli o wychowaniu kobiet*. Z tego faktu, podobnie jak F. Rakowicz, wyciągnęła praktyczne wnioski, takie jak ten, że kobieta ma prawo do całościowego wykształcenia. Według Ziemięckiej nauka w życiu kobiety nie powinna być postrzegana jako element uboczny w jej życiu, ale ma być działaniem świadomym, mającym na celu ukształtowanie kobiety samodzielnej, myślącej i zdolnej do decydowania o życiu swoim, jak i swojej rodziny. Zob. E. Ziemięcka, *Myśli o wychowaniu kobiet*, Warszawa 1843, s. 96, 100; P. Chmielewski, *Autorki polskie wieku XIX. Studium literacko-obyczajowe*, Warszawa 1885, s. 454; J. Hulewicz, *Sprawa wyższego wykształcenia kobiet w Polsce w XIX wieku*, Kraków 1939, s. 70–80; J. R. Błachnio, *Poglądy filozoficzne Eleonory Ziemięckiej na tle sporów ideowych połowy XIX wieku*, Bydgoszcz 1997.



na pozyskać następujące umiejętności: czytanie, dodawanie, odejmowanie, mnożenie i dzielenie. Wykształcenie matematyczne jest szczególnie ważne w życiu kobiety, ze względu na prowadzenie przez nią ksiąg rachunkowych gospodarstwa domowego. Oprócz wyżej wymienionych umiejętności dziewczęta powinny jeszcze znać języki obce, ze szczególnym wskazaniem na język niemiecki, historię naturalną, czyli naukę o świecie roślin i zwierząt, fizykę, chemię, geografę, historię, literaturę ojczystą, naukę śpiewu narodowego, prace ręczne i religię. Walory poznawcze pracy podnosi również fakt, iż autor przy każdym przedmiocie podawał zalecane przez niego do wykorzystania podręczniki. Były to wydawnictwa zwarte, jak i czasopisma polskie i niemieckie w liczbie około 100<sup>61</sup>.

F. Rakowicz był również zaangażowany w utworzenie toruńskiego Towarzystwa Pomocy Naukowej dla Dziewcząt w 1870 r., którego powstanie, jak i działalność, były odzwierciedleniem dążeń działaczy pomorskich, mających na celu włączenie kobiet w nurt życia społecznego. Prace przygotowawcze trwały prawie dwa lata, od 1868 do połowy 1870 r.<sup>62</sup> Ukonstytuowanie Towarzystwa nastąpiło 14 VII 1870 r. na pierwszym walnym zebraniu. Uczestniczył w nim także dyrektor toruńskiej szkoły wyższej dla dziewcząt Adolf Prowe<sup>63</sup>. W początkowym okresie funkcjonowania Towarzystwo obejmowało swoją działalnością Pomorze Zachodnie i Wielkie Księstwo Poznańskie. W roku 1871 doszło do powstania filii Towarzystwa w Poznaniu<sup>64</sup>.

---

<sup>61</sup> *Dra Rakowicza Kalendarz*, s. 4–66.

<sup>62</sup> Powstanie Towarzystwa Pomocy Naukowej dla Dziewcząt w 1870 r. było poprzedzone szeroko zakrojoną akcją propagandową. Dowodem tego są liczne artykuły na ten temat w „Gazecie Toruńskiej”, jak i wystąpienie Rakowicza w Bazarze Poznańskim 25 III 1870 r. z referatem pt. Emancypacja kobiet. Zob. *Gazeta Toruńska* (dalej cyt. GT), 1868, nr 3, s. 2–3, nr 14, s. 1–2, nr 21, s. 2, nr 74, s. 1, nr 96, s. 3, nr 121, s. 2; *ibid.*, 1870, nr 76, s. 1, nr 112, s. 3, nr 124, s. 4; zob. H. Piskorska, *Z historii „Towarzystwa Pomocy Naukowej dla Dziewcząt” w Toruniu*, Mestwin, 1929, nr 2, s. 5–6; *taż*, *Kronika Towarzystwa Pomocy Naukowej Dziewcząt w Toruniu*, Toruń 1935; APT, *Towarzystwo Pomocy Naukowej dla Dziewcząt* (dalej cyt. TPNdD), sygn. 1, k. 49; *ibid.*, sygn. 3, *Sprawozdanie za rok 1870*, k. 1–3.

<sup>63</sup> GT, 1870, nr 160, s. 1.

<sup>64</sup> T. Zakrzewski, *Życie polskie Torunia w latach siedemdziesiątych XIX wieku*,

Celem Towarzystwa było udzielanie pomocy finansowej w formie stypendiów dziewczętom pochodzenia polskiego, kształcącym się „a) w gospodarstwie kobiecym wiejskim i miejskim, b) w zawodach przemysłowych i artystycznych przystępnych płci żeńskiej; jako to szyciu i krawiecczyźnie, rachunkowości kupieckiej, rysunku technicznym, malarstwie, muzyce, c) na kierowniczkę ochron i nauczycielki”<sup>65</sup>. W latach 1871–1916 pomocą finansową objęto, jak podaje Katarzyna Wodniak, 1061 dziewcząt<sup>66</sup>. Najczęściej wspierano następujące kierunki kształcenia zawodowego: krawiectwo, modniarstwo, pracę w ochronkach, gospodarstwie domowym, zarówno wiejskim jak i miejskim, nauczycielstwo. Na uwagę zasługuje fakt, że stypendiami objęto również dziewczęta uczące się fotografii, stomatologii i stenografii, czyli zawodów, stanowiących niewątpliwie rzadkość wśród wykonywanych przez kobietę<sup>67</sup>.

W 1884 r. dyrektor A. Prowe odszedł na emeryturę<sup>68</sup>. Dwaj kolejni dyrektorzy – Otto Cunnnerth i Carl Schulz – nie wprowadzili znaczących zmian w funkcjonowaniu zakładu. Jeszcze w dniu 9 IV 1883 r. szkoła uroczystie zainaugurowała działalność w nowym budynku przy ulicy Wielkie Garbary<sup>69</sup>. Od 1890 do 1908 r. toruńskie średnie szkoły żeńskie znalazły się pod bezpośrednim nadzorem władz szkolnych w Kwidzynie<sup>70</sup>.

Rocznik Toruński, R. 15, 1980, s. 282–283; por. GT, 1870, nr 161, s. 3; M. Niedzielska, *Życie polityczne i kulturalne Torunia (1815–1914)*, s. 306.

<sup>65</sup> APT, TPNdD, sygn. 2, k. 1.

<sup>66</sup> K. Wodniak, op. cit., s. 78.

<sup>67</sup> H. Domański, Towarzystwo Pomocy Naukowej dla Dziewcząt w Toruniu 1870–1939 (Na tle męskich Towarzystw Pomocy Naukowej i organizacji charytatywnych, Toruń 1978, maszynopis pracy magisterskiej napisanej pod kierunkiem I. Janosz – Biskupowej, Archiwum UMK, sygn. 33818, s. 43.

<sup>68</sup> Na początku działań wojennych A. Prowe opuścił Toruń i 30 III 1915 r. zmarł w miejscowości Wałdowo koło Miastka. M. Niedzielska, *Adolf Georg Prowe*, s. 178; B. Maydom, *Geschichte des städtischen Oberlyzeums*, k. 73.

<sup>69</sup> APT, Höhere Töchterschule, sygn. 67, k. 566; AmT C, sygn. 4939, k. 69–71; Thorer Ostdeutsche Zeitung, 1883, nr 82; J. Kucharzewska, *Architektura i urbanistyka Torunia w latach 1871–1920*, Warszawa 2004, s. 277–279. W 1895 r. do budynku została doprowadzona kanalizacja i wodociąg.

<sup>70</sup> *Jahresbericht über das städtische Lehrerinnenseminar, die höhere- und Bürger*

Bernhard Maydorn był kolejnym i zarazem ostatnim dyrektorem wyższej szkoły żeńskiej w okresie pruskim. Urząd ten objął 1 X 1895 r. i sprawował go nieprzerwanie do 31 III 1920 r. W tym czasie szkoła przeszła liczne zmiany organizacyjne związane z wdrażaniem nowych regulacji prawnych rządu pruskiego dotyczących szkolnictwa żeńskiego. Dnia 31 V 1894 r. ukazała się pierwsza ministerialna regulacja dotycząca niemieckiego wyższego szkolnictwa żeńskiego; zdaniem dyrektora Bernharda Maydorna przyniosła ona jednak duże rozczarowanie<sup>71</sup>. Wydanie tej regulacji nie było poprzedzone żadną ogólnoniemiecką konferencją dyrektorów i nauczycieli tego typu szkół, jak to było w 1872 r. Odbyło się jedynie spotkanie dyrektorów szkół berlińskich. Wyższe szkoły żeńskie zostały zaliczone do niepełnych szkół średnich, co wzbudziło ogólne niezadowolenie wśród kierowników tych szkół. Były to 9-klasowe szkoły o trzech stopniach: stopień niższy (kl. IX–XII), stopień średni (kl. VI–IV) i stopień najwyższy (kl. III–I)<sup>72</sup>. Dla szkoły toruńskiej rozporządzenie to nie miało żadnego decydującego znaczenia, gdyż była już to szkoła dziesięcioklasowa, posiadająca kolegium nauczycielskie zgodne z zarządzeniem.

Jeszcze w 1894 r. kolegium szkolne wyższej szkoły żeńskiej opracowało plan zgodny z postanowieniem ministerialnym z 31 maja tego roku, który został zatwierdzony 12 III 1895 r. przez Rejencję w Kwidzynie. Pierwszy rok funkcjonowania szkoły według nowego planu był okresem, w którym sprawdzano, czy odpowiada on potrzebom szkoły. Pod koniec roku szkolnego 1895/96 zorganizowano dziewięć narad dotyczących planu lekcyjnego, w wyniku których zdecydowano się na niewielkie zmiany, ostatecznie zaaprobowane przez Rejencję 23 V 1896 r. (zob. załącznik nr 1).

Postanowienia majowe z 1894 r. nie zmieniły celu nauki szkolnej. Nadal zadaniem nadrzędnym szkoły było przekazanie uczniom

---

– *Mädchenschule zu Thorn 1891*, s. 16.

<sup>71</sup> Zob. *Thorer Zeitung*, 1894, nr 143.

<sup>72</sup> Zob. szerzej: *Handbuch über die Organisation und Verwaltung der öffentlichen preußischen Unterrichtsinstalten*, hrsg. v. D. Heinemann, Bd. II, Potsdam 1909, s. 299–310; APT, *Höhere Töchterschule*, sygn. 11, k. 3–5.

ogólnej wiedzy w duchu religijno-moralnym. Z planu zajęć (załącznik nr 1) wyraźnie widać, iż bardzo duży nacisk kładziono na naukę języków obcych. Dalsze zmiany w planie również szły w tym kierunku. Od jesieni 1900 r. prowadzone były prywatne kursy języka łacińskiego, który od 1914 r. znalazł się już w ramach zajęć obowiązkowych<sup>73</sup>.

Największe zmiany w organizacji szkoły zostały wprowadzone rozporządzeniem ministerialnym z 18 VIII 1908 r.<sup>74</sup> Podstawą reformy z 1908 r. (Allgemeine Bestimmung über die Neuordnung des höheren Mädchenschulwesens) była dziesięcioklasowa wyższa szkoła żeńska, do której wstęp uwarunkowany był ukończeniem szóstego roku życia<sup>75</sup>. Liceum podzielone było na trzy stopnie (zob. załącznik nr 2). Stopień niższy (Unterstufe) stanowiły klasy X–VIII. Klasy VII–V były stopniem średnim (Mittelstufe), w którym rozpoczynała się nauka języka obcego. Natomiast klasy IV–I stanowiły stopień wyższy (Oberstufe) liceum. W klasie IV dochodziła nauka drugiego języka obcego, którym był język angielski.

Duże znaczenie miał fakt, iż tzw. wyższe szkoły żeńskie (höhere Töchterschulen) zostały uznane w sensie prawnym za szkoły typu wyższego (höhere Schulen) i oddzielone od średnich szkół żeńskich (mittlere Mädchenschulen). Do tej pory ustawodawstwo pruskie mianem szkoły wyższej (we współczesnym rozumieniu – szkoły średniej) określało jedynie szkoły męskie: gimnazja klasyczne i realne, wyższe

---

<sup>73</sup> Ibid., sygn. 67, k. 638; B. Maydom, *Geschichte des städtischen Oberlyzeums*, k. 107; por. *Aussprachelehre. Zum Gebrauch im deutschen Unterrichte des Seminars*, Thom 1904.

<sup>74</sup> Szerzej: F. Paulsen, *Richtlinien der jüngsten Bewegung im höheren Schulwesen Deutschlands*, Berlin 1909, s. 127–148. GStAPK, I.HA, Rep. 76–VI, Sekt. 1, Gen. ee, nr 6, vol. II, k. 104, 170. Por. GStAPK, I.HA, Rep. 76–VI, Sekt. 1, Gen. ee, Nr. 5<sup>A</sup>, vol. II, k. 50, 110, 130.

<sup>75</sup> *Die Mädchenbildung in Preußen. Nach den amtlichen Bestimmungen über Schulverwaltung und Stellung der Lehrenden, Privatunterricht, mittlere Schulen, höhere Lehranstalten und Lehrerinnenbildung*, bearb. v. H. Bohnstedt, Breslau 1916, s. IX. Ostateczne unormowanie wyższego i średniego szkolnictwa żeńskiego w Prusach nastąpiło na mocy dekretu królewskiego z 18 XII 1911 r. Dekret ten definitywnie określił plan i organizację tych szkół, dokonując podziału szkół żeńskich na licea (wcześniejsze wyższe szkoły żeńskie) i licea wyższe (Oberlyzeen).

szkoły realne (Oberrealschulen), szkoły realne (Realschulen), progimnazja, progimnazja realne i wyższe szkoły miejskie (höhere Bürgerschulen)<sup>76</sup>.

Nadbudową dla liceum było tzw. liceum wyższe (Oberlyzeum), na które składała się szkoła żeńska (Frauensschule) z dwuletnim kursem nauki oraz seminarium dla nauczycielek (Höheres Lehrerinnenseminar). Celem Frauenschule było ogólne wykształcenie w zakresie gospodarstwa domowego i ekonomii, natomiast czteroletni Höheres Lehrerinnenseminar służył przygotowaniu nauczycielek do nauczania w wyższych szkołach żeńskich, ale tylko w klasach X–V, czyli w stopniu niższym i średnim.

Reforma ta przewidywała również powstanie Studienanstalt, który został urządzony na wzór wyższych szkół męskich. Po IV klasie liceum można było przejść do wyżej wymienionego zakładu, który przyjmował w tym przypadku formę kursów gimnazjalnych bądź też formę gimnazjum realnego. Natomiast po III klasie liceum można było przejść do klas urządzonych na wzór wyższych szkół realnych<sup>77</sup>.

Unormowane zostały także kwestie dotyczące planów nauczania, jak i personelu nauczycielskiego. Ustawa zmierzała do zrównania pozycji nauczycieli szkół żeńskich z nauczycielami szkół męskich. Szkoły żeńskie zostały podporządkowane Prowincjonalnym Kolegium Szkolnym. W latach 1909–1920 nadzór w Prowincjonalnym Kolegium Szkolnym nad szkolnictwem żeńskim sprawowali: Gerschman (1909–1910), Suhr (1910–1911), Kahle (1912–1914) i Gall (1914–1920)<sup>78</sup>.

---

<sup>76</sup> M. Niedzielska, *Dzieje szkolnictwa*, [w:] *Historia Pomorza (1850–1918). Polityka i kultura*, red. S. Salmonowicz, t. IV, cz. II, Toruń 2002, s. 293–303.

<sup>77</sup> *Die Mädchenbildung in Preußen*, s. 29.

<sup>78</sup> Szkoła była poddawana regularnym wizytacjom ze strony instytucji nadzorczych. W pierwszych latach funkcjonowania wyższej szkoły żeńskiej wizytacje powiatowego inspektora szkolnego odbywały się regularnie, co najmniej raz w roku. Inspekcje władz nadrzędnych odbywały się bardzo rzadko, z reguły przy wyjątkowych okazjach, jak np. przy zatrudnieniu pierwszego dyrektora z urzędu w 1857 r. (A. Prowe) czy uzyskaniu w 1881 r. przez seminarium uprawnień do przeprowadzania egzaminów. Od 1890 r., kiedy szkoły znalazły się pod bezpośrednim nadzorem władz

Na mocy reformy szkolnictwa żeńskiego z 1908 r. kobiety uzyskały możliwość studiowania (wiązało się to z prawem do zdawania egzaminów maturalnych), aczkolwiek musiały borykać się jeszcze z wieloma trudnościami, jak np. uzyskaniem pracy po ukończeniu studiów wyższych<sup>79</sup>. Reforma ta zmieniła położenie kobiet w sensie prawnym, ale społeczeństwo nadal patrzyło na kobietę przez pryzmat roli żony, matki i gospodyni.

Należy zaznaczyć, iż reformy na polu średniego i wyższego szkolnictwa żeńskiego w Prusach były jednym z przejawów procesu emancypacji kobiet niemieckich. Licznie powstające już od połowy XIX w. organizacje kobiece obok hasła dotyczących równouprawnienia zawodowego i politycznego żądały także równouprawnienia w dziedzinie wykształcenia<sup>80</sup>.

---

w Kwidzynie, wizytacje odbywały się częściej, w szczególności podczas egzaminów nauczycielskich. Od 1909 r., kiedy nadzór nad tymi szkołami objęło Prowincjonalne Kolegium Szkolne, liczba wizytacji w ciągu roku znacznie wzrosła. Zakład wizytowali także liczni przedstawiciele innych szkół żeńskich, jak np. 27 VIII 1886 r. profesor Eckler z zakładu kształcącego nauczycielki zajęć fizycznych; 24 VIII 1903 r. profesor Siegert z Königl. Kunstschule z Berlina – lekcje rysunku; 5 II 1918 r. malarz sztuki Wirth z Kunstschule z Królewca. B. Maydom. *Geschichte des städtischen Oberlyzeums*, k. 159–160.

<sup>79</sup> Proces dopuszczania kobiet do studiów wyższych w państwach niemieckich rozpoczął się na początku XX w. W 1900 r. uczyniła to Badenia, w 1903 r. Bawaria, Wirtembergia w 1904 r., Saksonia w 1906 r., Turyngia w 1907 r., w 1908 r. Prusy i Hesja oraz Meklemburgia w 1909 r. Jak widać, Prusy były jednym z ostatnich państw niemieckich, które dopuściło kobiety do wyższego wykształcenia. E. Glaser, *Die erste Studentinnengeneration-ohne Berufsperspektiven?*, [w:] *Geschichte der Mädchen- und Frauenbildung*, s. 311–324.

<sup>80</sup> W 1844 r. z inicjatywy Luise Otto powstał „Allgemeiner Deutscher Frauenverein”, w 1888 r. „Frauenverein Reform” (Hedwig Kettler). Działaczki ruchu kobiecego wielokrotnie słały petycje do władz z żądaniem reformy szkolnictwa żeńskiego. W 1893 r. wysłano petycję z 60 000 podpisów, domagając się wolnego dostępu do studiów medycznych. Zob. M. W. Blochmann, „*Laß dich gelüsten nach der Männer Weisheit und Bildung*”. *Frauen Bildung als Emanzipationsgelüste 1800–1918*, Pfaffenweiler 1990; A. Schaser, *Helene Lange und Gertrud Bäumer. Eine politische Lebensgemeinschaft*, Wien 2000; I. Stoehr, *Emanzipation zum Staat, Der Allgemeine Deutsche Frauenverein – Deutscher Staatsbürgerinnenverband (1893–1933)*, Pfaffenweiler 1990.

Dnia 6 II 1909 r. odbyła się w Toruniu konferencja z przedstawicielami władz Rejencji dotycząca omówienia postanowień reformy z 1908 r. i przedyskutowania zmian w funkcjonowaniu szkoły w myśl tych postanowień. 9 lipca zapadła decyzja o zaliczeniu toruńskiej wyższej szkoły żeńskiej w poczet określonych w reformie z 1908 r. szkół wyższych. 19 lipca szkoła przeszła pod nadzór Prowincjonalnego Kolegium Szkolnego<sup>81</sup>.

Efektom obrad Magistratu z 26 X, 8 XI i 7 XII 1911 r. był nowy statut administracyjny dla wyższej szkoły żeńskiej. Dla zarządzeń w sprawach zewnętrznych zakładu utworzono Kuratorium jako organ miasta. W skład Kuratorium wchodził: nadburmistrz Magistratu jako przewodniczący i powołany przez niego zastępca, jako trzeci – przez nadburmistrza wyznaczony członek Magistratu, trzech przedstawicieli Rady Miejskiej wybieranych na 6 lat, jako przedstawiciele rodziców – jeden z ojców i jedna z matek dzieci uczęszczających do zakładu oraz dyrektor szkoły lub jego zastępca. Przedstawiciele rodziców wybierała Rada Miejska jedynie spośród osób mieszkających w Toruniu. Wybór przestawał obowiązywać w momencie, gdy wybrany członek opuścił miasto lub gdy żadne z jego dzieci nie uczęszczało już do zakładu (§1). Do zadań Kuratorium należał zarząd szkołą pod nadzorem i według wskazówek Magistratu w sprawach szkolnych, należących do kompetencji Magistratu (§2). Kuratorium nie miało bezpośredniego wpływu na czynności i zarząd szkoły. Jednak dyrektor był zobowiązany na posiedzeniach Kuratorium składać sprawozdania dotyczące nie tylko ogólnych i administracyjnych spraw szkolnych, ale również zawiadamiać o przebiegu realizacji programu naukowego. Kuratorium miało także prawo mianowania jednego przedstawiciela ze swego grona na członka komisji egzaminacyjnej przy egzaminach maturalnych (§4)<sup>82</sup>.

Reforma ta wprowadziła także dłuższy, czteroletni kurs w seminarium nauczycielskim<sup>83</sup>. Zmiana wywołała duże niezadowolenie wśród

---

<sup>81</sup> APT, Städtisches Oberlyzeum, sygn. 24, k. 11.

<sup>82</sup> APT, Höhere Töchterschule, sygn. 70, Statut organizacyjny wyższej szkoły żeńskiej w Toruniu z 7 XII 1911 r.

<sup>83</sup> Ibid., sygn. 219, k. 600.

rodziców obawiających się trudności finansowych. 4 II 1911 r. odbył się ostatni egzamin w starej formie, będący zakończeniem trzyletniego seminarium. Od 1881 r., czyli od chwili uzyskania państwowych uprawnień egzaminacyjnych, przeprowadzono trzydzieści egzaminów. Rocznik 1909/10 był pierwszym, który objęła reforma. Wprawdzie nauka w seminarium obejmowała teraz 4 lata, ale po ukończeniu 3 roku można było przystąpić do egzaminu maturalnego (Reifeprüfung), który w Toruniu odbył się po raz pierwszy 9 III 1912 r.<sup>84</sup> 27 i 28 II 1913 r. miał miejsce w Toruniu pierwszy państwowy egzamin nauczycielski na podstawie nowych przepisów.

W wyniku reformy z 1908 r. w Toruniu powstała pełna dziesięcioklasowa wyższa szkoła żeńska – liceum oraz czteroklasowe liceum wyższe<sup>85</sup>. Jak już wcześniej wspomniano, od 1911 r. działała też dziewięcioklasowa szkoła średnia. Łącznie wyżej wymienione zakłady miały 33 klasy.

Rok szkolny 1914/15 był pierwszym rokiem wojny światowej. Spadła wówczas liczba uczennic. Ze względów bezpieczeństwa z uczęszczania na lekcje zrezygnowały uczennice pochodzące spoza Torunia, część też wyjechała z miasta. Jednakże w kolejnych latach wojny nastąpił ponowny wzrost liczby uczennic. Frekwencja w latach 1914–1920 przedstawiała się następująco: 1914 r. – 700 uczennic, 1915 – 720, 1916 – 722, 1917 – 787, 1918 – 884, 1919 – 891, 1920 – 540<sup>86</sup>.

Od początku wojny budynek szkolny przy ul. Wielkie Garbary służył celom wojskowym. znajdował się w nim m.in. szpital wojenny<sup>87</sup>. Z tego też powodu nauka odbywała się w pomieszczeniach prywatnych, np. w roku szkolnym 1915/16 na ul. Bydgoskiej nr 56 i 60<sup>88</sup>.

---

<sup>84</sup> Zob. APT, Städtisches Oberlyzeum, sygn. 29–64.

<sup>85</sup> *Lehrerinnen-Seminar und höhere Mädchenschule zu Thorn. Bericht über das Schuljahr 1908/09*, s. 3–6.

<sup>86</sup> Obliczenia te obejmują szkoły: liceum wyższe, liceum i szkołę ćwiczeń. B. Maydorn, *Geschichte des städtischen Oberlyzeums*, k. 161.

<sup>87</sup> APT, Städtisches Oberlyzeum, sygn. 4, Städtisches Lyzeum und Oberlyzeum zu Thorn. *Bericht über das Schuljahr 1914/15*, s. 12.

<sup>88</sup> Ze względu na niekorzystne warunki lokalowe ograniczono liczbę godzin lekcyjnych w ciągu dnia do 3. W jednym pomieszczeniu nauczane były dwie klasy.



W następnym roku szkolnym liceum i liceum wyższe wróciły do siedziby szkoły. Poza nim pozostała szkoła ćwiczeń<sup>89</sup>, która wynajmowała pomieszczenia na ulicy Filozofów nr 3. Wielokrotnie w czasie wojny odwoływano zajęcia w miesiącach zimowych z powodu braku opału. Przerwę tę określano mianem „wakacji węglowych”<sup>90</sup>.

W czasie wojny zmiany nastąpiły także w programie nauczania. Tematyka zajęć dotyczyła zagadnień związanych z działaniami wojennymi. Czytano lektury z historii państwa niemieckiego. Zbierano wycinki z gazet i wiersze wojenne. Na lekcjach prac ręcznych uczennice szyły ubrania dla żołnierzy. Również władze miasta organizowały wykłady poświęcone wydarzeniom na froncie<sup>91</sup>.

Szkoła brała aktywny udział w zbiórkach pieniędzy. Jak podaje dyrektor zakładu B. Maydorn, w ciągu czterech lat wojny zebrano 10 762 marki<sup>92</sup>. Dziewczęta uczestniczyły także w zbiórkach metalu, kości, włosów, wełny, ubrań i pożywienia, odśnieżały ulice<sup>93</sup>.

W 1915 r. w liceum wyższym zostały zorganizowane kursy opieki nad niemowlętami, przeznaczone dla uczennic klasy II–III liceum wyższego i klasy I liceum<sup>94</sup>. Zajęcia podzielono na zajęcia teoretyczne,

---

Zmniejszenie liczby godzin było też następstwem powołania do wojska w latach 1914–1915 siedmiu nauczycieli. Natomiast nauczycielki były do dyspozycji Czerwonego Krzyża. Należały także do organizacji Vaterländischer Frauenverein. B. Maydorn, *Geschichte des städtischen Oberlyzeums*, k. 138–139.

<sup>89</sup> Szkoła ćwiczeń zaczęła działać w roku szkolnym 1913/14. Był to zakład, w którym odbywały się zajęcia próbne uczennic klasy seminaryjnej. Szkołę ćwiczeń (Übungsschule) tworzyły klasy (IV, V, VI, VII, VIII, IX) miejskiej średniej szkoły żeńskiej. Zob. APT, *Städtisches Oberlyzeum*, sygn. 3, k. 18.

<sup>90</sup> Np. w roku szkolnym 1916/17 w dniach od 7 do 19 marca oraz od 26 do 31 marca. W 1919 r. nie było zajęć od 1 lutego do 25 marca. APT, *Städtisches Oberlyzeum*, sygn. 5, *Konzept sprawozdania liceum za rok 1915/16*.

<sup>91</sup> APT, *Höhere Töchterschule*, sygn. 73, pisma z 11 I 1916 r., 24 V 1916 r., 22 VIII 1916 r.

<sup>92</sup> B. Maydorn, *Geschichte des städtischen Oberlyzeums*, k. 140; APT, *Höhere Töchterschule*, sygn. 73, pisma z 19 VI 1916 r., 27 VI 1916 r., 13 VII 1916 r., 6 V 1917 r.

<sup>93</sup> Zbiórki takie były organizowane również podczas trwania wojny francusko-pruskiej w 1870 r. APT, *Höhere Töchterschule*, sygn. 70, k. 148.

<sup>94</sup> Zob. APT, *Städtisches Oberlyzeum*, sygn. 76, pismo z 21 XII 1915 r.

odbywające się w budynku szkolnym, oraz praktyczne, w żłobku i w kuchni mlecznej. Zajęcia teoretyczne prowadzone przez radcę sanitarnego Goldmanna dwa razy w tygodniu po dwie godziny obejmowały psychologię wieku niemowlęcego, a także podstawy opieki nad niemowlętami. Ta część kursu trwała trzy tygodnie. Następane trzy tygodnie poświęcone były ćwiczeniom odbywającym się dwa razy w tygodniu po dwie godziny. Przez kolejne cztery tygodnie powtarzano przyswojony już materiał. Zajęcia prowadzone były w grupach 10–12-osobowych<sup>95</sup>.

Dla przykładu plan na 1916 r. wyglądał następująco: I kurs 19/VI–8/VII lekcje teoretyczne, 10/VII–29/VII ćwiczenia praktyczne, 31/VII–5/VIII godziny powtórzeniowe; II kurs 7/VIII–26/VIII ćwiczenia praktyczne, 28/VIII–2/IX godziny powtórzeniowe itd.<sup>96</sup> Z powodu licznych powołań nauczycieli na front nastąpił duży spadek kadry nauczycielskiej. Dlatego też w 1915 r. rząd podjął decyzję o możliwości czasowego (do końca wojny) powołania uczennic klas seminaryjnych liceum wyższego na nauczycielki. Decyzję o wystawieniu świadectwa, na mocy którego uczennica uzyskiwała uprawnienia nauczycielskie, podejmowano na konferencji nauczycieli (Klassenkonferenz). Otrzymane świadectwo było potwierdzeniem możliwości nauczania w szkołach powszechnych, wyższych żeńskich i liceach<sup>97</sup>. Już we wrześniu 1915 r. trzy uczennice toruńskiej klasy seminaryjnej: Hildegard Engel, Irene Lambeck i Maria Schneider otrzymały tego rodzaju świadectwa<sup>98</sup>.

Zgodnie z rozporządzeniem ministerialnym z dnia 20 I 1916 r. rozpoczęto w toruńskim liceum żeńskim organizację pracy uczennic w ogrodzie, której celem było poprawienie sytuacji żywnościowej

---

<sup>95</sup> Ibid., Plan für Belchrungen in der Säuglingspflege am Städtischen Oberlyzeum zu Thom.

<sup>96</sup> Ibid.

<sup>97</sup> Rozporządzenie z 11 X 1913 r. mówiące o dopuszczeniu posiadaczek tego rodzaju świadectw do studiów wyższych w tym przypadku nie obowiązywało. APT, Städtisches Oberlyzeum, sygn. 17, pismo z 20 IX 1915 r.

<sup>98</sup> Ibid., pismo z dnia 26 X 1915 r.

miasta<sup>99</sup>. Nastąpiło to w lipcu 1916 r. po podpisaniu umowy, na mocy której szkoła wydzierżawiła obszar o powierzchni około 1 morgi na 3 lata<sup>100</sup>. Był to ogrodzony plac ze studnią i budynkiem na narzędzia. Koszty dzierżawy wynosiły rocznie 150 marek, z czego 100 marek pokrywało miasto, natomiast 50 marek pochodziło z zysków szkoły uzyskanych w wyniku uprawy ogrodu. Koszty zakupu narzędzi ogrodniczych, sadzonek i nasion były pokrywane z dobrowolnych składek organizowanych przez uczennice i rodziców<sup>101</sup>. Uczestnictwo uczennic w pracach ogrodowych było dobrowolne i nie zwalniało z innych obowiązków szkolnych<sup>102</sup>. Na początku zgłosiło się 75 uczennic z klas II i III liceum wyższego i klas I–IV z liceum. W ciągu roku doszło jeszcze 20 uczennic. Prace odbywały się każdego popołudnia i trwały do dwóch godzin. Dziewczęta zajmowały się przede wszystkim sadzeniem, pielaniem i podlewaniem. Nadzór nad ich pracami sprawowały nauczycielki, natomiast nad wszystkim czuwał współkierownik szkoły Nilson<sup>103</sup>. W początkowym okresie do prac w ogrodzie zostali zatrudnieni żołnierze i strażacy, których celem było przygotowanie pola do uprawy. Nauczycielki, które sprawowały nadzór nad pracującymi uczennicami, miały możliwość uczestnictwa w kursach dotyczących ogrodnictwa, organizowanych między innymi w Grudziądzu, w Chojnicach, jak i w Berlinie<sup>104</sup>.

Ciągle pogarszająca się sytuacja żywnościowa spowodowała konieczność urządzenia kuchni szkolnej dla uczennic liceum i szkoły ćwiczeń. Dziewczęta mogły kupić talerz zupy za 10 fenigów. Otwarcie kuchni, którą umieszczono w piwnicy budynku szkolnego, nastąpiło 5 II 1918 r.<sup>105</sup> Prowadziły ją matki uczennic.

---

<sup>99</sup> Ibid., k. 749.

<sup>100</sup> APT, Städtisches Oberlyzeum, sygn. 77, pismo z 13 VII 1916 r.

<sup>101</sup> W 1917 r. uczennice zorganizowały składkę, z której zebrano 11 130 marek, APT, Städtisches Oberlyzeum, sygn. 77, Bericht über den Schulgarten des städtischen Oberlyzeums zu Thorn, 29 I 1918 r.

<sup>102</sup> Ibid., Auskunft auf Antragen Januar 1917.

<sup>103</sup> Ibid., pismo z 26 X 1916 r.

<sup>104</sup> Ibid., pismo z 26 IV 1918 r.

<sup>105</sup> Ibid., sygn. 5, Sprawozdania roczne z roku szkolnego 1917/18.

Od 1917 r. zorganizowano w szkole poradnictwo zawodowe, prowadzone przez nauczycielkę Pohlmann i Klarę Wendel. Zainteresowane dziewczęta mogły uzyskać informacje o biurach pośrednictwa pracy, jak i o miejscach kształcenia zawodowego dla dziewcząt. Z biegiem czasu instytucja ta była coraz bardziej popularna<sup>106</sup>.

Warto wspomnieć jeszcze o funkcjonującym w Toruniu od 1918 r. Pomorskim Kole Panien, które ukonstytuowało się 29 czerwca<sup>107</sup>. Organizacja skupiała dziewczęta, które miały wykształcenie odpowiadające poziomowi niemieckiej wyższej szkoły dla dziewcząt, zapewne były to uczennice wyższych niemieckich szkół żeńskich<sup>108</sup>.

Celem tej organizacji była przede wszystkim działalność oświatowa. Starano się wykorzystać wykształcenie polskich dziewcząt w celu organizowania kursów oświatowych dla dorosłych, jak i powszechnych, prywatnych i bezpłatnych lekcji języka polskiego dla dzieci<sup>109</sup>. Niemniej jednak często wychodzono poza założenia statutowe. Organizowano np. kursy kierowniczek „Ognisk dziecięcych”, wyszukiwano kandydatki na polskie nauczycielki i urzędniczki. Pomorskie Koło Panien aktywnie uczestniczyło także w przygotowaniach uroczystości powitania wkraczających do Torunia wojsk polskich, fundując sztandar dla 66 Pułku Piechoty<sup>110</sup>.

Z chwilą przejęcia Torunia przez władze polskie w dniu 18 I 1920 r. toruńskie średnie szkolnictwo żeńskie wkroczyło na nowe tory<sup>111</sup>. Już w 1920 r. powstało w Toruniu Miejskie Gimnazjum Żeń-

---

<sup>106</sup> B. Maydorn, *Geschichte des städtischen Oberlyzeums*, k. 143.

<sup>107</sup> APT. Pomorskie Koło Panien, sygn. 4, k. 14–15, list Wandy Szumanówny z dnia 29 VI 1918 r. informujący o powstaniu Koła Panien; T. Zakrzewski, *Życie polskie Torunia w ostatnich latach zaboru pruskiego (1916–1920)*, Toruń 1985, s. 40.

<sup>108</sup> APT. Pomorskie Koło Panien, sygn. 2, *Ustawy Pomorskiego Koła Panien*, p. 3. s. 3.

<sup>109</sup> T. Zakrzewski, *Życie polskie Torunia w ostatnich latach zaboru pruskiego (1916–1920)*, s. 42.

<sup>110</sup> APT. Pomorskie Koło Panien, sygn. 3, k. 15–17. Sprawozdanie z zebrania zarządu z dnia 18 XII 1919 r.

<sup>111</sup> Jeszcze przed powrotem Torunia do Polski w 1920 r. prowadzono prace zmierzające do zorganizowania szkolnictwa polskiego. Toruńscy działacze oświatowi zaangażowani byli w działalność Komisji Szkolnej funkcjonującej przy Podkomisaria-

skie, do którego przeszły polskie uczennice z niemieckich szkół żeńskich<sup>112</sup>, oraz Państwowe Seminarium Nauczycielskie Żeńskie im. Królowej Jadwigi<sup>113</sup>. W liceum niemieckim pozostała jeszcze tylko niewielka liczba polskich uczennic, dla których od 1 marca zorganizowano polskie lekcje zastępcze. Zamiast języka niemieckiego wprowadzono zajęcia w języku polskim z literatury, historii i religii. Od Wielkanocy tego roku uczennice pochodzenia niemieckiego uczęszczały tygodniowo na dwie godziny języka polskiego.

Z dniem 1 IV 1920 r. z urzędu dyrektora szkoły został odwołany Bernhard Maydorn. Wraz z nim wypowiedzenie otrzymało jeszcze dziesięciu innych nauczycieli. W maju została zlikwidowana szkoła ćwiczeń<sup>114</sup>.

---

cie Narodowej Rady Ludowej w Gdańsku. Komisja zajmowała się m. in. organizacją powiatowych komisji szkolnych w Rejencji Kwidzyńskiej. Dzięki jej staraniom już 22 V 1919 r. utworzono w Toruniu polskie seminarium nauczycielskie. W 1919 r. powstało także Towarzystwo Nauczycieli Polaków, zob. M. Wojciechowski, *Toruń w latach 1914–1920*, [w:] *Historia Torunia*, t. 3, cz. 1, red. M. Biskup, Toruń 2003, s. 466; tenże, *Powrót Torunia do Polski w 1920 r.*, *Rocznik Toruński*, R. 5, 1971, s. 21; M. Zakrzewski, *Życie polskie Torunia*, s. 60, 64, 70–74.

<sup>112</sup> Była to szkoła 6-klasowa z polskim językiem nauczania, zorganizowana na wzór gimnazjum humanistycznego. Ukończenie tej szkoły dawało absolwentkom prawo do studiów wyższych. W drugiej połowie lat trzydziestych XX w. szkoła uległa likwidacji na skutek utworzenia gimnazjum państwowego przy Państwowym Seminarium Nauczycielskim Żeńskim im. Królowej Jadwigi. Ostatnie klasy gimnazjum żeńskiego zostały przejęte przez gimnazjum państwowe. M. Zgierun, *Zarys dziejów Miejskiego Gimnazjum Żeńskiego w Toruniu (1920–1938)*, *Rocznik Toruński*, R. 14, 1979, s. 171–196.

<sup>113</sup> Szerzej: *Zarys dziejów i działalności Państwowego Seminarium Nauczycielskiego Żeńskiego im. Królowej Jadwigi w Toruniu*, Poznań 1935.

<sup>114</sup> APT, Städtisches Oberlyzeum, sygn. 5, Sprawozdanie roczne za rok szkolny 1919/20.

## Załącznik nr 1

Siatka godzin wyższej szkoły żeńskiej w Toruniu według planu z 31 V 1894 r.

	Stopień niższy (Unterstufe)			Stopień średni (Mittelstufe)			Stopień wyższy (Oberstufe)				Razem	
	X	IX	VIII	VII	VI	V	IV	III	II	I		
<b>I. Religia</b>												
a. ewangelicka	3	3	3	3	3	3	2	2	2	2	26	
b. katolicka	2			2			2					
c. żydowska	2			2			2		2			
<b>2. Niemiecki</b>	10	9	8	5	5	5	4	4	4	4	58	
<b>3. Francuski</b>				5	5	5	4	4	4	4	31	
<b>4. Angielski</b>							4	4	4	4	16	
<b>5. Liczenie</b>	3	3	3	3	3	3	2	2	2	2	26	
<b>6. Historia</b>					2	2	2	2	2	2	12	
<b>7. Geografia</b>			2	2	2	2	2	2	2	2	16	
<b>8. a. Opis przyrody</b>				2	2	2	2				14	
b. Przyroda								2	2	2		
<b>9. Rysunki</b>					2	2	2	2	2	2	19	
<b>10. Pisanie</b>		3	2	2								
<b>11. Prace ręczne</b>			2	2	2	2	2	2	2	2	16	
<b>12. Śpiew</b>				2	2	2	2	2	2	2	14	
<b>13. Gimnastyka</b>	2	2	2	2	2	2	2	2	2	2	20	
<b>Razem</b>	18	20	22	28	30	30	30	30	30	30	268	

Źródło: B. Maydorn, *Lehrplan der höheren Mädchenschule zu Thorn*, Thorn 1897, s. 3.

**Załącznik nr 2**  
**Organizacja wyższego żeńskiego szkolnictwa w Prusach na podstawie**  
**reformy z 1908 r.**

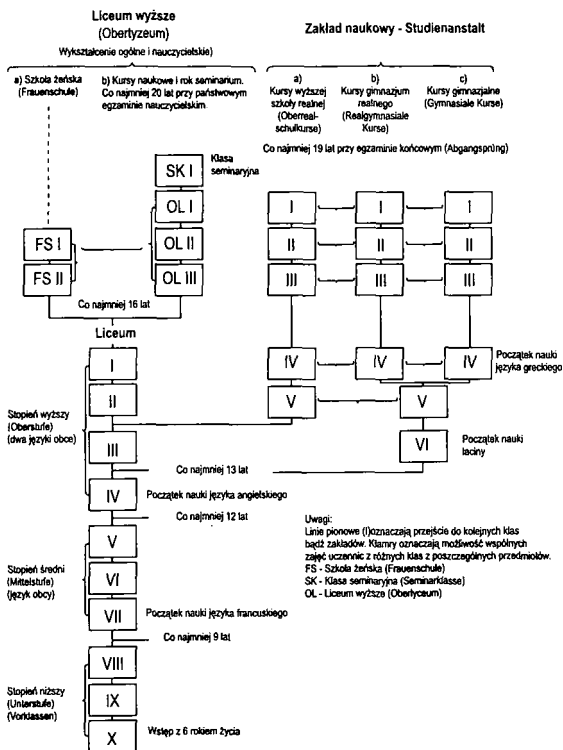

Źródło: H. Bohnstedt, *Die Mädchenbildung in Preußen. Nach den amtlichen Bestimmungen über Schulverwaltung und Stellung der Lehrenden, Privatunterricht, mittlere Schulen, höhere Lehranstalten und Lehrerinnenbildung*, Breslau 1916, s. 36.

## Załącznik nr 3

Siatka godzin dla liceum według rozporządzenia z 1908 r.

Przedmioty	Liceum (Höheren Mädchenschule)										Przedszkole (Vorschule)							
	I	IIa	IIb	IIIa	IIIb	IVa	IVb	Va	Vb	VIa	VIb	VIIa	VIIb	suma	VIII	IX	X	suma
1. Religia	2	2	2	2	2	2	3	3	3	3	3	3	3	27	3	3	3	9
a. ewangelicka																		
b. katolicka	2	2	2	2	2	2	3	3	3	3	3	3	3	7	3			3
c. żydowska	2	2	2	2	2	2	2	2	2	2	2	2	2	6	2			2
2. Niemiecki	4	4	4	4	4	4	4	5	5	5	5	6 <sup>1)</sup>	6 <sup>1)</sup>	60	8	9	10	27
3. Francuski	4	4	4	4	4	4	4	5	5	5	5	6	6	60	-	-	-	-
4. Angielski	4	4	4	4	4	4	4	-	-	-	-	-	-	28	-	-	-	-
5. Historia <sup>1)</sup>	3	2	2	2	2	2	2	2	2	2	2	1)	1)	23	-	-	-	-
(f. historia sztuki)																		
6. Geografia	2	2	2	2	2	2	2	2	2	2	2	2	2	26	2 <sup>2)</sup>	-	-	2
7. Matematyka	3	3	3	3	3	3	3	3	3	3	3	3	3	39	3	3	3	9
(f. liczenie)																		
8. Przyroda	2	3	3	3	3	3	3	2	2	2	2	2	2	32	-	-	-	-
9. Pisanie	-	-	-	-	-	-	1	1	1	1	1	1	1	6	2	3	-	5
10. Rysunki	2	2	2	2	2	2	2	2	2	2	2	2	2	20	3)	3)	-	-
11. Roboty ręczne <sup>4)</sup>	(2)	(2)	(2)	(2)	(2)	(2)	(2)	2	2	2	2	2	2	12 (26)	2	2	-	4
12. Śpiew	2													8	2/2	2/2	2/2	3
13. Gimnastyka	3	3	3	3	3	3	3	3	3	3	3	3	3	30	2/2	2/2	2/2	3

<sup>1)</sup> W klasie VII niemiecki połączony z opowiadaniem historycznymi.<sup>2)</sup> W klasie VIII krajoznawstwo.<sup>3)</sup> W klasach X-VIII rysunki będą odbywały się okazjynie na lekcjach języka niemieckiego.<sup>4)</sup> Uczestnictwo w zajęciach robót ręcznych w stopniu wyższym jest dobrowolne.Źródło: *Städtische höhere Mädchenschule mit höherem Lehrerinnenseminar. Bericht über das Schuljahr 1909/10*, s. 3.



## Załącznik nr 4

Siatka godzin dla liceum wyższego według rozporządzenia z 1908 r.

Przedmioty	Liceum wyższe (Oberlyzeum = Höh. Lehrerinnenseminar)			suma
	1	2	3	
1. Religia a. ewangelicka b. katolicka	3	3	3	9
2. Pedagogika	2	2	2	6
3. Niemiecki	3	3	3	9
4. Francuski	4	4	4	12
5. Angielski	4	4	4	12
6. Historia (i historia sztuki)	2	2	2	6
7. Geografia	1	1	2	4
8. Matematyka (i liczenie)	4	4	4	12
9. Przyroda	3	3	2	8
10. Rysunki	1	2	2	5
11. Śpiew		1		1
12. Gimnastyka	3		3	6

Źródło: Städtische höhere Mädchenschule mit höherem Lehrerinnenseminar. Bericht über das Schuljahr 1909/10, s. 3.

## Secondary Education for Girls in Toruń from 1820 to 1920

At the beginning of the nineteenth century there was not any secondary school for girls in Toruń. Their education was supervised by primary schools and private institutions. This situation was changed already in 1820, when a teacher in the secondary school for boys, J.P. Bormann, who was at the same time managing the local education system, became interested in the education for girls. Subsequently, the first secondary school for girls was established, as „Töchterschule für höhere Bildung” that was later changed into „Höhere Töchterschule” (Higher Girls' School). The school was a semi-private institution. It was financed both by tuition fees and the municipal subsidies. The first headmistress was Friederike Ciborovius.

In the middle of the nineteenth century, when Carl Gustav Markull became the head master of the higher school, the education for girls in Toruń was restructured. The curricula were changed aiming at upgrading of the general level of education. All the girls' schools in town were located in one building, which was possible after the relocation of the higher girls' school from Łazienna street into Piekary (until then the boys' school). There were the following units in the building: the higher school for girls, the class preparing home teachers called selekta, the primary school consisting of three classes (created from the old and new elementary school), and the school for poor girls that was gratis.

The next reform of the girls' education was undertaken by Adolf Prowe, head master of the municipal girls' school from 1857 to 1884. He was involved not only into the improvement of the system of education for girls in Toruń but also in Prussia. Prowe was one of the organisers of the first assembly of head masters and teachers in Weimar in September 1872. He was also an editor and publisher of the periodical „Vierteljahresschrift für Töchterschulen und Frauenbildung”. Moreover, Prowe edited the magazine „Monatsschrift für das gesammte deutsche Mädchenschulwesen”, which was the main press organ of „Der deutsche Verein für das höhere Mädchenschul-wesen” created at the assembly of the girls' schools' head masters in Weimar. During his management, the number of teachers and classes was increased and a school for teachers was organised.

The development of the Toruń education system was additionally possible due to the top instructions issued by the authorities. In 1886 and 1894, the Prussian Ministry of Education (Ministerium der geistlichen Unterrichts- und Medizinal- Angelegenheiten) prepared new curricula for the secondary

schools for girls. The final reorganization of the education system for girls was undertaken by the reform in 1908 that equalised girls' school with boys' schools of the same type. As a result, the higher school for girls in Toruń was transformed into liceum and the seminary class into higher liceum.

## Das höhere Mädchenschulwesen in Thorn 1820–1920

Am Anfang des 19. Jhs. gab es in Thorn keine höhere Schule für Mädchen. Um deren Erziehung kümmerten sich nur Grundschulen und private Einrichtungen. Dieser Zustand änderte sich schon 1820, als J.P. Bormann, ein Lehrer des Jungengymnasiums, der zugleich das Schulwesen der gesamten Stadt leitete, sich des Mädchenschulwesens annahm. Damals entstand die erste höhere Schule für Mädchen, die zuerst den Namen „Töchterschule für höhere Bildung“ trug, der dann in „Höhere Töchterschule“ geändert wurde. Die Schule hatte einen halbprivaten Charakter. Unterhalten wurde sie aus Schulgeldern und Zuwendungen des Magistrats. Die erste Leiterin der Schule wurde Frau Friederike Ciborovius.

In der Mitte des 19. Jhs., als Carl Gustav Markull Leiter der Höheren Schule wurde, wurde das Mädchenschulwesen in Thorn neu organisiert. Es wurden Änderungen im Lehrprogramm vorgenommen, die das Niveau des Unterrichts heben sollten. Alle Mädchenschulen der Stadt wurden in einem Gebäude untergebracht, was möglich wurde, nachdem die Höhere Töchterschule aus der Łazienna-Straße in die Piekary-Straße, in das alte Gebäude des Jungengymnasiums, umgezogen war. In diesem Gebäude befanden sich folgende Schulen: Die Höhere Töchterschule, eine Klasse, in der Hauslehrerinnen ausgebildet wurden, eine dreiklassige Grundschule, die aus der Zusammenlegung der Grundschulen in der Alt- und Neustadt entstanden war, und eine freie Schule für arme Mädchen (hier wurden kein Schulgeld erhoben).

Mit der weiteren Reform des Mädchenschulwesens befasste sich Adolf Prowe, der in den Jahren 1857-1884 das Amt des Direktors der städtischen Mädchenschulen ausübte. Er war nicht nur in Thorn bei der Verbesserung der Mädchenbildung engagiert, sondern auch auf dem Gebiet ganz Preußens. Er gehörte zu den Hauptorganisatoren der ersten Versammlung von Direktoren und Lehrern im September 1872 in Weimar. Er war auch Redakteur und Herausgeber der Zeitschrift „Vierteljahresschrift für Töchterschulen und Frauenbildung“. Außerdem redigierte er die Zeitschrift „Monatsschrift für das gesamte deutsche Mädchenschulwesen“, das Hauptpresseorgan des „Deut-

schen Vereins für das Höhere Mädchenschulwesen“, der bei der Konferenz der Direktoren der höheren Mädchenschulen in Weimar gegründet worden war. In der Zeit seiner Direktion wurde die Zahl der Lehrer und der Klassen erhöht und ein Lehrerseminar organisiert.

Die Entwicklung des Mädchenschulwesens in Thorn war auch möglich dank der Verordnungen, die von oben, von den Behörden kamen. 1886 und 1894 erarbeitete das preußische Ministerium der geistlichen Unterrichts- und Medizinal- Angelegenheiten neue Lehrpläne für die höheren Mädchenschulen. Eine vollständige Neuorganisation des Mädchenschulwesens unternahm erst die Reform von 1908, aufgrund der diese Schulen mit den entsprechenden Schulen für die männliche Jugend gleichgestellt wurden. Als Ergebnis dieser Reform wurde die Höhere Töcherschule in Thorn in ein Gymnasium und die Seminarklasse in ein höheres Gymnasium umgewandelt .